

Аналитический рисунок.

Аналитический рисунок является средством овладения знаниями в области линейной перспективы, композиции, умения убедительного, грамотного изображения предметной среды и живой модели, выработки навыков объёмно-пространственного мышления и наблюдательности.

Особенно это актуально для студентов 1-го курса – владение анализом, синтезом и композиционным чутьём, должно стать определяющим профессионального и творческого развития студентов.

Студенты должны научиться гармоничной композиции в листе, графическому анализу изображаемого предметного мира с помощью линейно-конструктивного рисунка при понимании линейной и воздушной перспективы, расстановки тональных акцентов для выделения композиционных и плановых доминант.

В работе над постановкой важен принцип: от общего к частному, а затем от частного к общему.

Анализируя изображаемый объект (или объекты) в среде необходимо в самых общих чертах наметить их прозрачными светлыми линиями на листе бумаги (к примеру геометрические тела), откорректировать композицию, а затем приступить к построению на основе линейной перспективы.

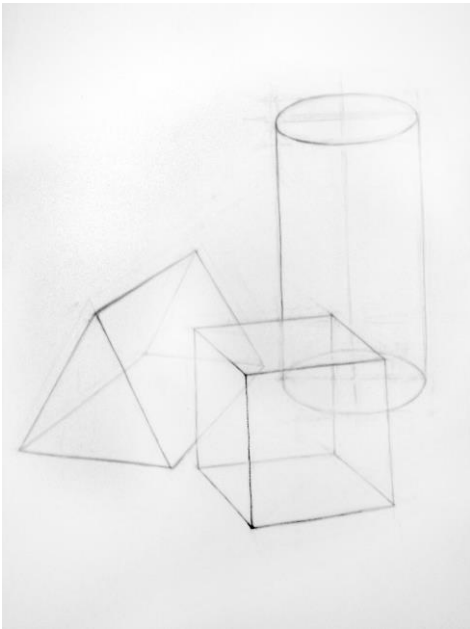

Студент должен представлять себе внутреннее строение геометрических тел, и контролировать построение с помощью геометрических связей точек многогранных тел, и осей тел вращения.

Выполнив легкими линиями построение отдельных тел, можно переходить от общего к

частному – решению пространственных связей путем тонального насыщения линий тел так, чтобы участки линий приближающиеся к зрителю были ярче удаляющихся. Не забывая о плановости расположения объектов, - тональная нагрузка линий должна уменьшаться от первого плана ко второму и третьему.

Следующий этап, - постановка с построением и ведением легкой тональной моделировки объектов и решения пространственных задач путем насыщения тона и контрастов на переднем плане со снижением на втором и третьем. Рисунок должен быть гармоничным по композиции, конструкции тел, и тону. На этом этапе надо обратить внимание студентов на понятия «блик», «полутон», «тень», «рефлекс».

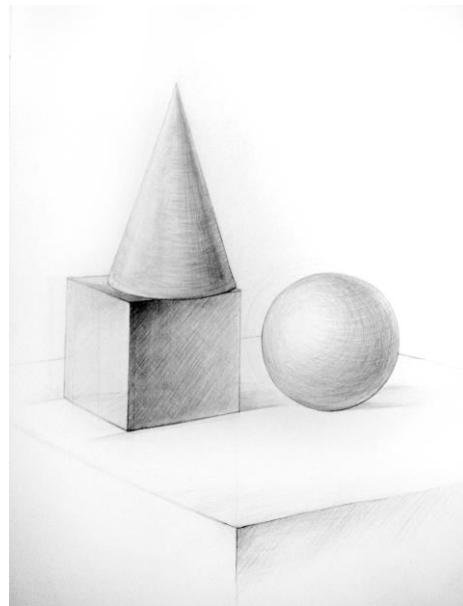
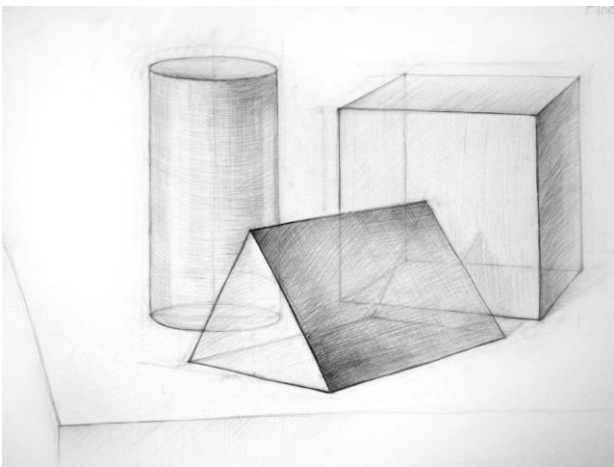

Усложняя задачу нужно выполнить конструктивный рисунок гипсовой розетки.

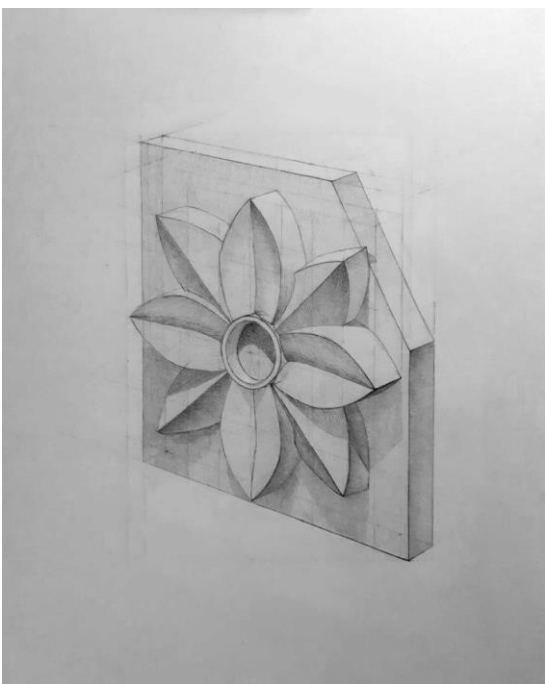

Далее, - линейный рисунок сначала отдельных бытовых предметов, а затем натюрморта (чайник, фильтр для воды, самовар, и т.д.) на основе опыта предыдущих постановок.

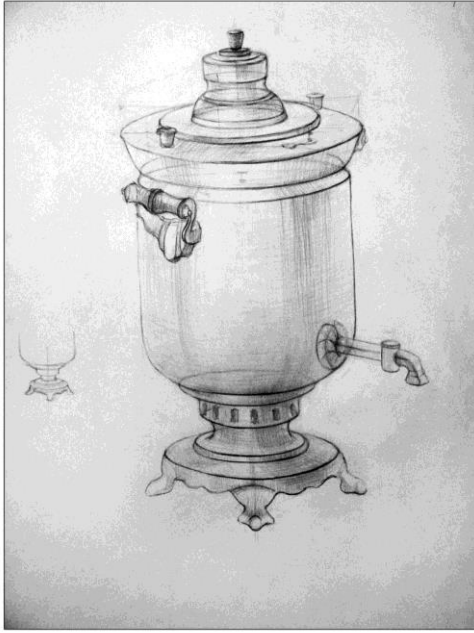

Горячева А. 1 курс

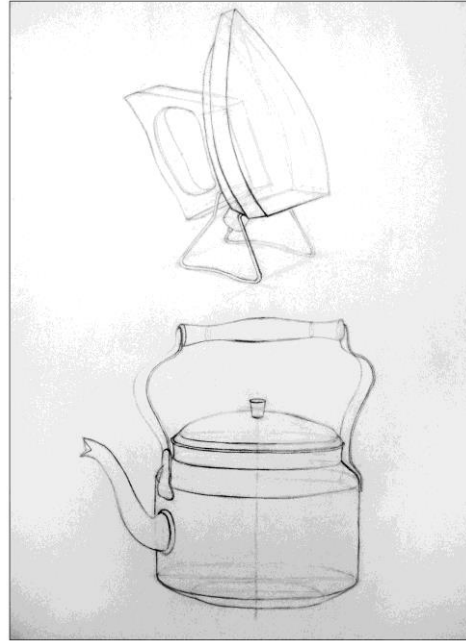

Горячева А. 1 курс

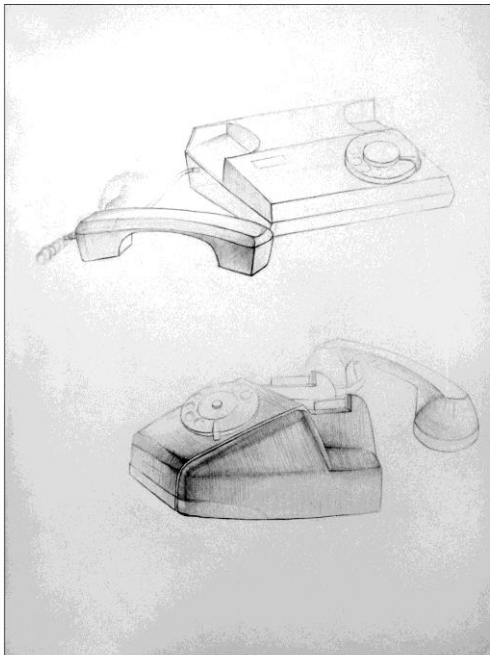

Горячева А. 1 курс

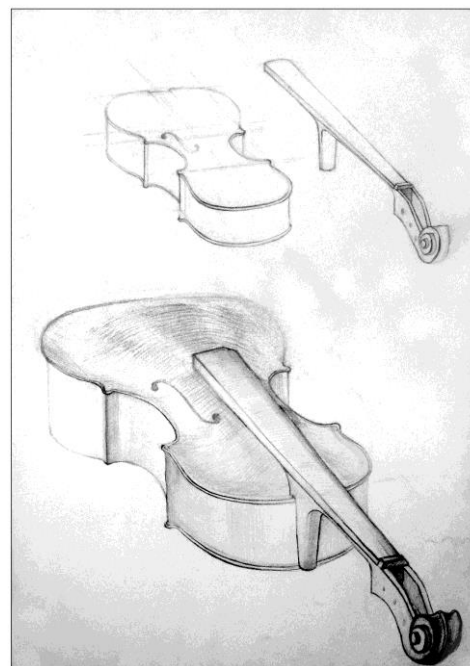

Александрова Екатерина 1 курс

Студенты должны гармонично легкими линиями закомпоновать в листе изображаемые объекты, и внимательно проанализировав натуру (из каких геометрических тел состоит например самовар, - основание обычно прямоугольно или кругло, тулово – цилиндрично или конусовидно.....)

Затем надо приступить к построению не забывая о соосности и пропорциях отдельных деталей объекта.

Выполнив построение легкими линиями так чтобы на рисунке были видны линейные пространственные связи изображаемого объекта, а на передних планах усилить тон линий.

Студент должен научиться видеть предметы насквозь, и убедительно изображать конструкцию объекта (объектов).

Следующую постановку выполнить (с сохранением линий построения) добавив тональную моделировку и тональные акценты (учитывая плановость общей композиции) .

Следующая постановка уже сложнее, - рисунок капители.

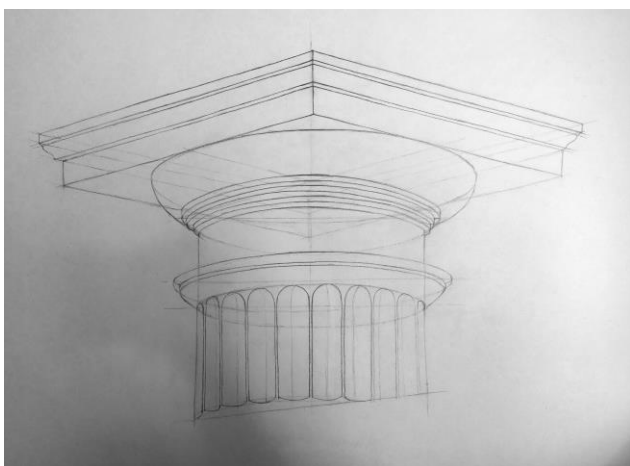

В этом случае используется предыдущий опыт, и нарабатываются навыки анализа общей формы и деталей более сложного объекта, и деликатного отношения к выполнению графической работы.

Освоив навыки композиции, построения и понимания внутренней конструкции изображаемого объекта студент студент может постепенно переходить к рисунку черепа, гипсовой головы (обрубков и экорше), а затем к рисунку головы живой модели, головы с плечевым поясом, торса, гипсовых скульптур и фигуры живой модели.

Параллельно необходимо изучать анатомию человека для четкого понимания структуры человеческого тела в статике и движении.

Настоятельно рекомендую студентам для понимания характера конструктивного рисунка строгановской школы, и системы рисунка Ф.Ф. Волошко ознакомиться по ссылке:

<https://www.instagram.com/stroganovdrawing/>

А также книгу Александра Рыжкина «База академического рисунка».

Сидоренко В.Е.

