



МИНОБРНАУКИ
РОССИИ



Гжельский
государственный
университет

**Материалы
VI Всероссийской
(с международным участием)
научно-практической конференции
«Актуальные проблемы экономики и
управления»
27 декабря 2022 г.**

Сборник научных статей

**Гжель
2023**

УДК 33
М 34

М 34 **Материалы VI Всероссийской (с международным участием) научно-практической конференции «Актуальные проблемы экономики и управления» (27 декабря 2022 г.) [Электронный ресурс]: сборник научных статей / Отв. ред. Н. В. Осипова. – Гжель: ГГУ, 2023. – 212 с. // ГГУ: [сайт]. – Режим доступа: <http://www.art-gzhel.ru/>**

В научное издание вошли материалы VI Всероссийской (с международным участием) научно-практической конференции «Актуальные проблемы экономики и управления», которая состоялась 27 декабря 2022 г. в Гжельском государственном университете.

На конференции были представлены доклады преподавателей и студентов, посвященные актуальным проблемам внедрения инновационных моделей управления экономикой и народным хозяйством в современных геополитических условиях.

СОДЕРЖАНИЕ

Акимова Е. П. ПРОЦЕССЫ СТРАТЕГИЧЕСКОГО УПРАВЛЕНИЯ В СФЕРЕ ФИЗИЧЕСКОЙ КУЛЬТУРЫ И СПОРТА.....	6
Алексеев И. С. НОВАЯ СИСТЕМА УПРАВЛЕНИЯ В ОБРАЗОВАНИИ: СТРАТЕГИЯ И ПЕРСПЕКТИВЫ.....	10
Аллахвердиева Л. М. АКТУАЛЬНЫЕ ПРОБЛЕМЫ ВНЕДРЕНИЯ ИННОВАЦИЙ В СИСТЕМУ УПРАВЛЕНИЯ ПЕРСОНАЛОМ ОРГАНИЗАЦИЙ..	15
Астафьева И. А., Баскачева М. М. УПРАВЛЕНИЕ РЕАЛИЗАЦИЕЙ ПРОГРАММЫ ИМПОРТОЗАМЕЩЕНИЯ НА НЕФТЯНЫХ КОМПЛЕКСАХ.....	17
Ахметгареев А. АНАЛИЗ ЗАТРАТ НА ЖИЗНЕННЫЙ ЦИКЛ: АКТУАЛЬНАЯ ПРОБЛЕМА ПРОМЫШЛЕННОГО МЕНЕДЖМЕНТА.....	20
Багизаева Э. ЗАРАБОТНАЯ ПЛАТА КАК ЦЕНА ТРУДА И СТОИМОСТЬ РАБОЧЕЙ СИЛЫ.....	23
Банетова М. В. ОСОБЕННОСТИ КАДРОВОГО ОБЕСПЕЧЕНИЯ ФУНКЦИОНИРОВАНИЯ ТУРИСТСКО-РЕКРЕАЦИОННОГО КЛАСТЕРА.....	26
Беляева Е. М. ОРГАНИЗАЦИЯ ВЗАИМОДЕЙСТВИЯ СТРУКТУР МУНИЦИПАЛЬНОГО УПРАВЛЕНИЯ С БИЗНЕСОМ С ЦЕЛЬЮ РАЗВИТИЯ ТЕРРИТОРИЙ.....	29
Береговенко В. О. ХАРАКТЕРИСТИКА УПРАВЛЕНЧЕСКОЙ ДЕЯТЕЛЬНОСТИ В СФЕРЕ ФИЗИЧЕСКОЙ КУЛЬТУРЫ И СПОРТА.....	32
Блекус В. В. НЕКОТОРЫЕ ПРОБЛЕМЫ ЭКОНОМИКИ РОССИИ В 2022 ГОДУ И ИХ РЕШЕНИЯ.....	34
Блекус Е. А. ПСИХОЛОГИЯ И ЭКОНОМИКА: АСПЕКТЫ ВЗАИМОДЕЙСТВИЯ.....	36
Боярская О. В., Гаврилова С. А. ПРАГМАТИЧНЫЙ МАРКЕТИНГ КАК НАЦЕЛИВАНИЕ НА РЕЗУЛЬТАТ.....	37
Вершинина С. Ю. ИВЕНТ-МЕНЕДЖЕР: СТАНОВЛЕНИЕ И ПЕРСПЕКТИВЫ РАЗВИТИЯ ПРОФЕССИИ В РОССИИ.....	40
Ганина Е. В. УПРАВЛЕНИЕ ПЕРСОНАЛОМ В УЧРЕЖДЕНИИ ДОШКОЛЬНОГО ОБРАЗОВАНИЯ.....	43
Голикова Ю. Б. ИННОВАЦИОННЫЙ ПРОЕКТ «УМНЫЙ ГОРОД»: ИСТОРИЯ И СОВРЕМЕННОСТЬ.....	48
Городнова Е. А. УКРЕПЛЕНИЕ ПАРТНЕРСКИХ ВЗАИМООТНОШЕНИЙ ЦЕНТРОВ ЗАНЯТОСТИ С ОРГАНИЗАЦИЯМИ-РАБОТОДАТЕЛЯМИ.....	52
Гура И. С. ПРОГНОЗИРОВАНИЕ ЦЕН НА АКЦИИ С ИСПОЛЬЗОВАНИЕМ МАШИННОГО ОБУЧЕНИЯ.....	55
Демидов А. В. ЭКОНОМИЧЕСКОЕ ОБЕСПЕЧЕНИЕ БЕЗОПАСНОСТИ ФИРМЫ.....	58
Демидов П. А. ГЛОБАЛЬНЫЕ ПРОБЛЕМЫ СОВРЕМЕННОЙ МИРОВОЙ ЭКОНОМИКИ.....	61
Демидова В. Н. ПРИМЕНЕНИЕ ПРОЕКТНОГО МЕНЕДЖМЕНТА В УЧРЕЖДЕНИЯХ СОЦИАЛЬНОЙ СФЕРЫ.....	63
Детинюв А. П. ПОВЫШЕНИЕ ЭФФЕКТИВНОСТИ РАЗВИТИЯ ГОРОДСКИХ ОКРУГОВ.....	67
Дунашов Д. А., Сальгадо Лима А. Х. СЕГМЕНТАЦИЯ КЛИЕНТОВ С ИСПОЛЬЗОВАНИЕМ K-MEANS КЛАСТЕРИЗАЦИИ НА RYTHON.....	70
Елисеев Я. В. ГОСУДАРСТВЕННО-ЧАСТНОЕ ПАРТНЕРСТВО КАК ИНСТРУМЕНТ СТРАТЕГИЧЕСКОГО РАЗВИТИЯ ТЕРРИТОРИЙ.....	78
Елисеева А. Ю. КОРПОРАТИВНОЕ УПРАВЛЕНИЕ АКЦИОНЕРНЫМ ОБЩЕСТВОМ В РОССИИ.....	79
Затрутин С. А. АНАЛИЗ ПРИЧИН НЕПЛАТЕЖЕСПОСОБНОСТИ ОРГАНИЗАЦИИ.....	82

Иванченко Д. А. ТРУДОВАЯ ДИСЦИПЛИНА КАК ОСНОВА ЭФФЕКТИВНОЙ ОРГАНИЗАЦИИ РАБОЧЕГО ПРОЦЕССА.....	85
Кайдалова Д. Д. ОСОБЕННОСТИ РАЗРАБОТКИ ПЛАТФОРМ ОНЛАЙН-ОБУЧЕНИЯ ДЛЯ РЕПЕТИТОРСКИХ ЦЕНТРОВ.....	89
Кан В. А., Яушева А. В. ТЕОРЕТИЧЕСКИЕ АСПЕКТЫ ОЦЕНКИ СОЦИАЛЬНО-ЭКОНОМИЧЕСКОГО РАЗВИТИЯ РЕГИОНА.....	92
Козлов Ю. С. ОСОБЕННОСТИ МУНИЦИПАЛЬНОГО МАРКЕТИНГА В РОССИЙСКИХ УСЛОВИЯХ.....	94
Кулик А. Е. ОЦЕНКА ЭФФЕКТИВНОСТИ УПРАВЛЕНИЯ МНОГОФУНКЦИОНАЛЬНЫМИ ЖИЛИЩНЫМИ КОМПЛЕКСАМИ В СФЕРЕ ЖКХ.....	96
Лазаричев Д. А. АНАЛИЗ ВНЕДРЕНИЯ ИНФОРМАЦИОННЫХ СИСТЕМ, ИСПОЛЬЗУЕМЫХ В РАБОТЕ ОБЩИХ ЦЕНТРОВ ОБСЛУЖИВАНИЯ.....	99
Лаптев И. А. ОЦЕНКА ФИНАНСОВОЙ УСТОЙЧИВОСТИ ОРГАНИЗАЦИИ....	102
Ластовецкая Е. Р. МЕТОДЫ ОЦЕНКИ КАДРОВОГО ПОТЕНЦИАЛА СОТРУДНИКОВ СФЕРЫ ТУРИСТИЧЕСКИХ УСЛУГ.....	105
Лосев А. В. МЕТОДИКА ВНЕДРЕНИЯ СИСТЕМЫ ЭЛЕКТРОННОГО ДОКУМЕНТООБОРОТА.....	108
Лукин Д. Р. ФИНАНСОВЫЕ ИНСТРУМЕНТЫ ГОСУДАРСТВЕННОГО РЕГУЛИРОВАНИЯ ЭКОНОМИКИ: ТЕОРЕТИЧЕСКИЙ АСПЕКТ.....	111
Максименкова А. М. РАЗРАБОТКА ВЕБ-СИСТЕМЫ РАСПРЕДЕЛЕНИЯ КОНТЕНТА.....	114
Мамедов В. РАЗВИТИЕ МОЛОДЕЖНОЙ ПОЛИТИКИ В МУНИЦИПАЛЬНОМ ОБРАЗОВАНИИ НА СОВРЕМЕННОМ ЭТАПЕ.....	116
Мармышева П. В. ИМПОРТОЗАМЕЩЕНИЕ В РОССИИ В УСЛОВИЯХ СПЕЦИАЛЬНОЙ ВОЕННОЙ ОПЕРАЦИИ.....	119
Махотин А. М. АКТУАЛЬНЫЕ ПРОБЛЕМЫ ЭКОНОМИКИ И УПРАВЛЕНИЯ В СФЕРЕ ЖИЛИЩНО-КОММУНАЛЬНОГО ХОЗЯЙСТВА.....	122
Машков В. В., Широкова Л. В. СИТУАЦИОННЫЙ АНАЛИЗ РЕЗУЛЬТАТИВНОСТИ ФУНКЦИОНИРОВАНИЯ ОРГАНИЗАЦИИ СРЕДНЕГО ПРОФЕССИОНАЛЬНОГО ОБРАЗОВАНИЯ.....	125
Медведева О. И. СОВРЕМЕННЫЕ ТЕНДЕНЦИИ РАЗВИТИЯ БИБЛИОТЕК.....	129
Мохначев С. Ю., Сальгадо Лима А. Х. СТАРЕНИЕ НАЦИИ И ЕГО ВЛИЯНИЕ НА РЫНОК ТРУДА.....	132
Никанорова К. Э. РАЗРАБОТКА ПЛАНА ПОВЫШЕНИЯ ЭКОНОМИЧЕСКОЙ ЭФФЕКТИВНОСТИ ПРОИЗВОДСТВА.....	134
Осанов Г. Д. ВНЕДРЕНИЕ ЦИФРОВЫХ ТЕХНОЛОГИЙ В КУЛЬТУРНОЕ ПРОСТРАНСТВО: ВОЗМОЖНОСТИ И ПРОБЛЕМЫ.....	137
Папян М. Э. СОВЕРШЕНСТВОВАНИЕ УПРАВЛЕНИЯ УЧРЕЖДЕНИЯМИ ФИЗИЧЕСКОЙ КУЛЬТУРЫ И СПОРТА В МУНИЦИПАЛЬНЫХ ОБРАЗОВАНИЯХ В СОВРЕМЕННЫХ УСЛОВИЯХ.....	142
Пиркулова М. Д. ОСОБЕННОСТИ ОРГАНИЗАЦИИ ПОВЫШЕНИЯ КВАЛИФИКАЦИИ МУНИЦИПАЛЬНЫХ СЛУЖАЩИХ В СОВРЕМЕННЫХ УСЛОВИЯХ.....	144
Пиркулова М. Д. ВЗАИМОДЕЙСТВИЕ МЕСТНЫХ ОРГАНОВ ГОСУДАРСТВЕННОГО УПРАВЛЕНИЯ И ОРГАНОВ САМОУПРАВЛЕНИЯ....	146
Понкратов В. А. АНАЛИЗ ВОЗМОЖНОСТЕЙ ЧАТ-БОТОВ.....	150
Примак М. В. ТЕОРЕТИЧЕСКИЙ АНАЛИЗ КОНКУРЕНТОСПОСОБНОСТИ ПРЕДПРИЯТИЯ КАК ЭКОНОМИЧЕСКОГО ЯВЛЕНИЯ.....	153
Рогожан Е. В. КАЗНАЧЕЙСТВО: ПРИОРИТЕТЫ И НАПРАВЛЕНИЯ РАЗВИТИЯ.....	156

Сальгадо Лима А. Х. ЭКОНОМИЧЕСКИЕ ПОСЛЕДСТВИЯ РОССИЙСКО-УКРАИНСКОГО КОНФЛИКТА В ЛАТИНСКОЙ АМЕРИКЕ И КАРИБСКОМ БАССЕЙНЕ.....	162
Серегин Н. А. АКТУАЛЬНЫЕ ПРОБЛЕМЫ ИМПОРТОЗАМЕЩЕНИЯ В РОССИИ.....	165
Синещек Л. ИНФОРМАЦИОННЫЙ РЕСУРС КАК ЭЛЕМЕНТ РАЗВИТИЯ ОБЩЕСТВА.....	166
Сопильняк Ю. В. ПРИЧИНЫ КРИЗИСНЫХ СИТУАЦИЙ НА ПРЕДПРИЯТИИ.....	168
Спыну Е. О. РАЗВИТИЕ ГОСУДАРСТВЕННОГО УПРАВЛЕНИЯ В ХАБАРОВСКОМ КРАЕ.....	170
Степанов П. А. К ВОПРОСУ О МОТИВАЦИИ СТУДЕНТОВ ЗАОЧНОЙ ФОРМЫ ОБУЧЕНИЯ К УЧЕБНОМУ ПРОЦЕССУ.....	173
Титаренко С. В. ПРОБЛЕМЫ ПОДГОТОВКИ КАДРОВ ДЛЯ МЕСТНОГО САМОУПРАВЛЕНИЯ.....	177
Титов А. С. ВЛИЯНИЕ ФАКТОРОВ ВНЕШНЕЙ СРЕДЫ НА ДЕЯТЕЛЬНОСТЬ АВИАТРАНСПОРТНЫХ КОМПАНИЙ.....	180
Ткачева Д. В. ИННОВАЦИОННЫЕ ИЗМЕНЕНИЯ В ШКОЛЬНОМ ОБРАЗОВАТЕЛЬНОМ ПРОЦЕССЕ.....	184
Уманчик Е. ИНФЛЯЦИЯ: СУЩНОСТЬ, ПРИЧИНЫ ВОЗНИКНОВЕНИЯ И ВИДЫ.....	188
Филатов Д. Г., Хамроев Р. Т. ОСОБЕННОСТИ ОРГАНИЗАЦИИ ДЕЛОПРОИЗВОДСТВА В ФЕДЕРАЛЬНЫХ ОРГАНАХ ИСПОЛНИТЕЛЬНОЙ ВЛАСТИ.....	191
Филатова И. Н. СТРЕСС-ФАКТОРЫ ДЕЗОРГАНИЗАЦИИ ДЕЯТЕЛЬНОСТИ УЧРЕЖДЕНИЙ ДОШКОЛЬНОГО ОБРАЗОВАНИЯ В СОВРЕМЕННОМ РОССИЙСКОМ ОБЩЕСТВЕ.....	194
Филина А. Ю. ОРГАНИЗАЦИЯ УПРАВЛЕНИЯ ОБРАЗОВАНИЕМ НА МУНИЦИПАЛЬНОМ УРОВНЕ В УСЛОВИЯХ КРИЗИСА.....	198
Шабловская И. В. СПЕЦИФИКА ДЕЯТЕЛЬНОСТИ СТРОИТЕЛЬНОЙ ПАЛАТЫ МОСКОВСКОЙ ОБЛАСТИ КАК ИНСТИТУТА ГРАЖДАНСКОГО ОБЩЕСТВА.....	202
Шетилова Е. Ф. ГОСУДАРСТВЕННОЕ УПРАВЛЕНИЕ В СФЕРЕ КУЛЬТУРЫ (НА ПРИМЕРЕ МИНИСТЕРСТВА КУЛЬТУРЫ РЕСПУБЛИКИ ТАТАРСТАН)...	205
Шипунов М. А. СОВЕРШЕНСТВОВАНИЕ СИСТЕМЫ УПРАВЛЕНИЯ ПЕРСОНАЛОМ В МУНИЦИПАЛЬНЫХ ОРГАНАХ ВЛАСТИ.....	208
Юршин Е. А. МЕХАНИЗМ ОБЕСПЕЧЕНИЯ УСТОЙЧИВОГО РАЗВИТИЯ ПРЕДПРИЯТИЯ.....	211

Е. П. Акимова

Гжельский государственный университет, Московская обл., пос. Электроизолятор
 Научный руководитель: В. Г. Гадецкий

ПРОЦЕССЫ СТРАТЕГИЧЕСКОГО УПРАВЛЕНИЯ В СФЕРЕ ФИЗИЧЕСКОЙ КУЛЬТУРЫ И СПОРТА

Без стратегического видения развития сферы физической культуры и спорта невозможно проведение эффективной государственной политики, одобряемой и поддерживаемой обществом, а также рациональное распределение ресурсов в данной сфере.

В этой связи возникает необходимость повышения эффективности управления сферой физической культуры и спорта, что означает более рациональное использование имеющихся возможностей и затрачиваемых усилий для решения кардинальных задач, возникших перед страной, и значение решения этих задач на государственном уровне в наши дни неизмеримо возросло.

Выстроить эффективно работающую систему физической культуры и спорта в стране невозможно без определения основных направлений ее будущего развития, без сопоставительного анализа возможностей инвестирования и получения желаемого результата, без учета мнений профессионального физкультурно-спортивного сообщества и широких слоев населения [5, с. 187].

Стратегическое управление в физической культуре и спорте начинается с целеполагания, то есть формулировки своего предназначения органом государственного управления спортом в будущем с различным горизонтом событий – на долгую, среднесрочную и краткосрочную перспективу.

Определение роли и значения государственного органа управления спортом на продолжительный период называют миссией организации.



Рисунок 1 – Миссия, цели и задачи государственного органа управления физической культурой и спортом

В миссии воплощается философия и стратегия взаимодействия с внешней средой, система ценностей, которой придерживается данная организация, какую пользу несет в области культуры, экономики, физического и интеллектуального развития людей и общественных институтов [10, с. 123].

Спускаясь на следующий, более конкретный уровень управления, государственный орган по физической культуре и спорту формирует свои долгосрочные и среднесрочные цели.

Цели могут быть индикативными (примерно заданными в качестве ориентира) и директивными, подлежащими исполнению в обязательном порядке.

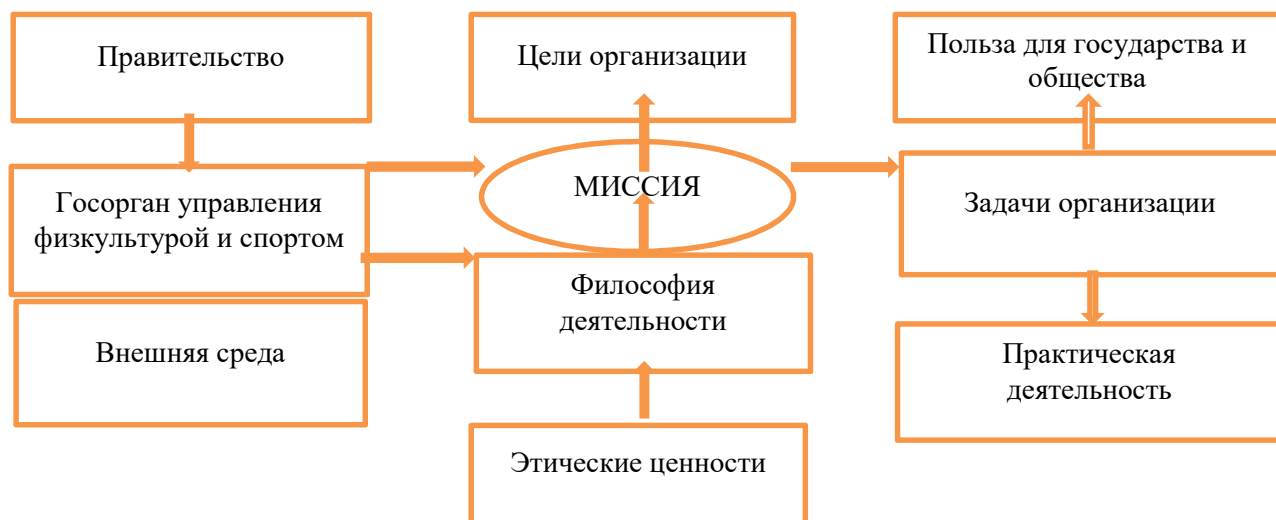
Однако ситуация на политическом поле, на внутреннем и внешнем рынке часто развивается непредсказуемо. Как показывает практика, ситуация может динамично меняться под воздействием таких эмерджентных событий, как мировые финансовые кризисы, революции, стихийные бедствия и другие форс-мажорные обстоятельства. В этом случае государственный орган управления физкультурой и спортом в стране должен корректировать свою стратегию, вносить изменения в прогнозы и сценарии развития физкультурно-спортивной системы, уточнять показатели [9, с. 109].

Наконец, на нижнем управленческом уровне формируются подцели развития системы физической культуры и спорта, именуемые также задачами.

Высшим руководителям государственных структур, ответственных за физкультуру и спорт, необходимо также иметь оперативные данные о состоянии детско-юношеского и инвалидного спорта в стране, о проблемах физкультурно-спортивного образования и науки, о количестве и качестве спортивных сооружений на региональном и федеральном уровне. Не менее важны и сведения, косвенно дающие представление о состоянии дел в сфере физкультуры и спорта – это и количество людей, занимающихся спортом, и средняя продолжительность жизни в стране и за рубежом, и численность курящих, наркоманов, алкоголиков, людей, страдающих от избыточного веса.

Все эти сведения собираются руководителями отрасли физической культуры и спорта по разным каналам и от различных источников [9, с. 134].

Определенные виды служебной информации руководители физической культуры и спорта могут почерпнуть из официальных данных государственной статистической службы, которая ведет учет по установленным перечням наблюдаемых показателей.

Модель процесса стратегического управления необходима для эффективной организации процесса управления разработкой и реализацией стратегии.

Модель процесса стратегического управления включает ряд последовательных этапов: формулировка миссии, анализ внешней среды, анализ внутренней среды по модели SWOT, конкурентный анализ, разработка специфических стратегий, реализация стратегии и стратегический контроль.



Рисунок 2 – Схема процесса стратегического управления организацией

После того, как необходимая служебная информация получена, классифицирована и обработана, на ее основе проводится анализ как в отдельных отраслях физической культуры и спорта (в физкультурно-спортивном образовании и науке, в инвалидном и детско-юношеском спорте, спорте высоких достижений и т.д.), так и по отрасли в целом. В результате анализа обработанных данных делаются выводы о состоянии здоровья нации, о наиболее проблемных местах физической культуры и спорта, о необходимых ресурсах, способных сгладить или устранить недостатки.

Таблица 1 – Отличия «традиционной» и «новой» концепции стратегического управления

Традиционная	Новая
Процесс стратегического управления начинается непосредственно с формулировки миссии и анализа проблем организации	Процесс разработки стратегии начинается с возникновения потребностей в стратегических преобразованиях, мотивации и организации подготовки работников, разрабатывающих стратегии
Не учитываются в явном виде факторы мотивации и подготовки работников	Учитываются факторы мотивации и подготовки работников
Раздельный анализ внутренней и внешней сред компании	Общий анализ внутренней и внешней сред компании
Не учитывает периодический (циклический) характер стратегического менеджмента	Процесс разработки и внедрения стратегии имеет четко очерченные временные рамки и разделяется на ряд периодов. Обычно продолжительность одного периода год
Линии обратной связи от стратегического контроля замыкаются на все элементы стратегического процесса одновременно	Линии обратной связи от стратегического контроля замыкаются на некоторые элементы стратегического процесса в зависимости от ситуации
Оценка эффективности реализации стратегии отсутствует	Присутствует оценка эффективности реализации стратегии – эффективный менеджмент исходит, прежде всего, из принципов планирования и достижения конкретных результатов, а процессы нужны лишь для их обеспечения

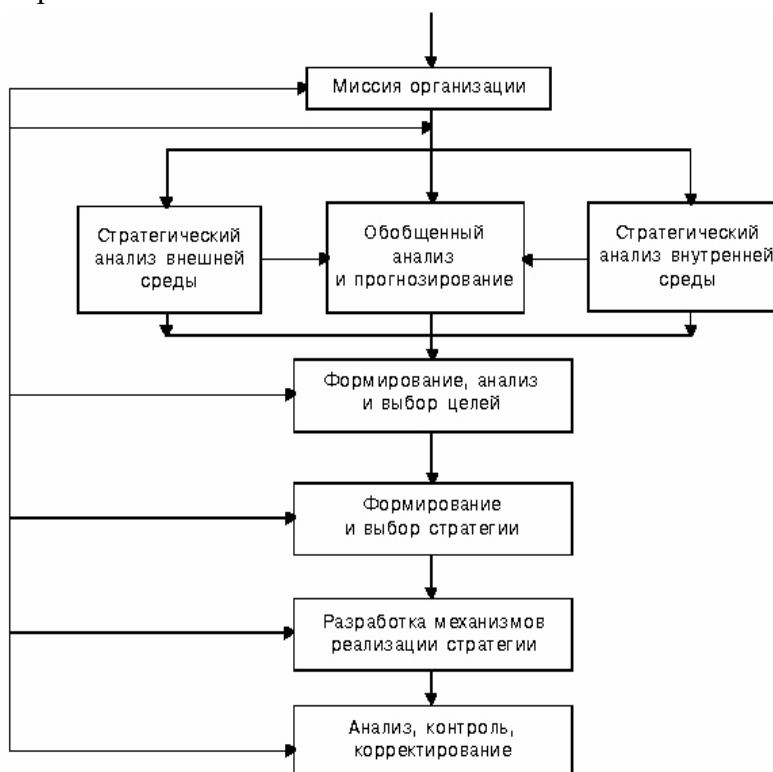
В зависимости от избранной модели стратегического развития физической культуры и спорта в стране устанавливаются приоритеты целенаправленной поддержки тех или иных направлений [7, с. 100].

В качестве альтернативных вариантов могут быть следующие.

1. Вариант стратегической поддержки государством сферы физической культуры и спорта.

Данная стратегия заключается во всесторонней поддержке государством всех сфер физической культуры и спорта в стране – профессионального и массового спорта, детско-юношеского и инвалидного спорта, спортивной индустрии и спортивного бизнеса, строительства спортсооружений, студенческого спорта, спортивно-образовательных программ и прочее. Финансовые затраты на реализацию данной стратегии очень высоки, так как финансирование осуществляется по широкому кругу направлений без сконцентрированных приоритетов. Такая стратегия может быть использована в режиме антикризисного управления отраслью [8, с. 111].

2. Стратегия «разумной достаточности» в сфере физической культуры и спорта.

Суть подобной стратегии заключается в минимизации затрат государства на физкультуру и спорт. В основе стратегии лежит постулат о том, что занятия спортом – дело выбора каждого гражданина. Если он считает, что занятия физкультурой и спортом полезны и необходимы, то покупает себе инвентарь и физкультурно-спортивные услуги на рынке, так же как и все прочие продукты. Государство в такой системе отношений поддерживает лишь необходимый минимум в части оказания физкультурно-образовательных услуг и оказания

помощи наиболее выдающимся спортсменам. Реализация данной стратегии предполагает невысокие затраты на сферу физкультуры и спорта и перенесение акцентов на ее самофинансирование и саморегулирование.

3. Стратегия селективной поддержки отдельных направлений физической культуры и спорта [5, с. 112].

Таким образом, выстроить эффективно работающую систему физической культуры и спорта в стране невозможно без определения основных направлений ее будущего развития, без сопоставительного анализа возможностей инвестирования и получения желаемого результата.

Список литературы

1. Конституция Российской Федерации: офиц. текст. М.: Маркетинг, 2018. 48 с.
2. Федеральный закон «О физической культуре и спорте в Российской Федерации» от 04.12.2011 № 329-ФЗ.
3. *Акмаева Р. И.* Стратегическое планирование и стратегический менеджмент: учеб. пособие. М.: Финансы и статистика, 2019.
4. *Александрова А. В., Казакова Н. А., Курашова С. А., Кондрашева Н. Н.* Стратегический менеджмент: учебник. М.: НИЦ ИНФРА-М, 2019. 320 с.
5. *Виханский О. С.* Стратегическое управление: учебник. М.: Гардарики, 2019. 296 с.
6. *Волкогонова О. Д.* Стратегический менеджмент: учебник. М.: ИД ФОРУМ, НИЦ ИНФРА-М, 2019. 256 с.
7. *Горшков В. Е., Какузин В. А., Починкин А. В.* Управление физической культурой и спортом в современных условиях: учебное пособие. М.: МОГИФК, 2020. 110 с.
8. *Зубарев Ю. Н., Сучилин А. А.* Менеджмент и маркетинг в сфере физической культуры и спорта: учеб. пособие. М.: Сфера, 2019. 267 с.
9. *Маленков Ю. А.* Стратегический менеджмент: учебник. М.: Проспект, 2019. 224 с.
10. *Маркова В. Д., Кузнецова С. А.* Стратегический менеджмент: понятия, концепции, инструменты принятия решений: Справочное пособие. М.: ИНФРА-М, 2012. 320 с.
11. *Панков Д. А., Репкин С. Б.* Финансовый анализ и планирование деятельности спортивной организации: учебное пособие. М.: Новое знание, 2020. 208 с.
12. *Починкин А. В.* Менеджмент в сфере физической культуры и спорта: учебное пособие. М.: 2019. 164 с.

И. С. Алексеев

Гжельский государственный университет, Московская обл., пос. Электроизолятор
 Научный руководитель: О. В. Боярская

НОВАЯ СИСТЕМА УПРАВЛЕНИЯ В ОБРАЗОВАНИИ: СТРАТЕГИЯ И ПЕРСПЕКТИВЫ

Изучение проблемы менеджмента системы образования на муниципальном уровне, историю образования и его развития в нашей стране имеет большое значение для теоретиков и научных деятелей, работающих в этом направлении. Процесс зарождения и развития отечественного просвещения в современной России, его значение в жизни общества в своих трудах описывали разные ученые и теоретики. В своих работах Б. С. Гершунский, А. С. Запесоцкий, В. И. Жуков, Д. Ф. Илясов, Г. Н. Сериков, А. Н. Тихонов изучали и освещали эти вопросы. Проблематику развития образования и его менеджмента на различных вертикалях власти (федеральном, региональном и муниципальном) рассматривали в своих работах современные теоретики М. В. Артюхов, П. И. Третьяков, В. И. Дружинин, С. Н. Братановский, И. А. Коробецкий и другие.

Начиная с древних времен, образовательная система в нашем государстве формировалась постепенно, начиная с периода крещения Руси. В древности школы формировались при монастырях и храмах, которые образовывались, существовали и закрывались сами по себе, без контроля и разрешения власти. Распад Древнерусского государства в 12 веке послужил предпосылкой к замедлению темпа развития образования в стране, но, все же, полностью развитие не остановил. Высшим органам власти, в то время (Стоглавый Собор), принимались решения по организации образовательной системы. В 18 веке благодаря стратегии Петра I в России закладываются фундаментальные принципы современного западного образования. Но, все-таки, о целостной модели управления образованием, рассуждать пока рано, так как объединенная и укоренившаяся система образования в Российской империи пока не создана. Органом управления просвещением была Герольдмейстерская контора, которую учредил Петр I, которая и отвечала за создание образовательных учреждений в России.

Еще большую работу по развитию отечественного образования проявляла Екатерина II, сосредоточив на привлечении талантливых деятелей и крупных гуманитариев Европы, для развития образовательной системы. Под их руководством произошло открытие ряда учебных учреждений и нескольких народных училищ. Параллельно с процессом укрепления государственной власти учреждения образования были вовлечены в структуру органов управления образованием и были взяты под контроль государства.

В послереволюционный период создается и ведет активную работу по модернизации системы образования Народный комиссариат просвещения – Наркомпрос, учрежденный на II Всероссийском Съезде Советов рабочих и солдатских депутатов. В его подчинение передаются все учебные заведения Советского союза.

Начиная с середины 1980-х гг., на процесс становления образовательной системы Советского Союза большое влияние оказали изменения в социально-экономической системе и политические изменения в государстве. В результате перехода государственного строя к рыночной экономике и изменениям направленных на демократизацию политической жизни, с начала общественных преобразований в стране, постепенно начинает создаваться правовая, экономическая и административно-управленческая база для развития системы образования. В 1986 году Наркомпросы союзных республик были преобразованы в министерства просвещения. Далее Министерство просвещения преобразуется в форме слияния с органом управления высшим образованием в Госкомобразования – единый орган Государственного комитета СССР по народному образованию.

В таком ключе вся сфера образования существовала до начала периода перестройки. В новейшей истории России продолжается череда переименований и преобразований – в 1991 г

Госкомобразования прекращает свое существование и становится Министерством образования РСФСР, которое, в свою очередь, продолжает свою работу вплоть до 1999 г. В этом же году Министерство образования РСФСР реформируется в Министерство образования Российской Федерации, которое существует и сейчас, являясь органом исполнительной власти федерального уровня, выполняющее функцию по управлению образовательными организациями всех ступеней (от дошкольного до высшего) на всей территории Российской Федерации.

Несмотря на высокий интерес к проблеме менеджмента в сфере образования и возросшее внимание к управленческим возможностям в настоящее время, многие практические и методологические вопросы недостаточно проработаны и изучены. Менее изученными вопросами сегодня остаются такие, как формирование, развитие и обновление кадрового потенциала и резерва на уровне муниципалитета и подведомственных организаций, недоработки в оценке их уровня развития и потенциала, оценка деятельности учреждений без разделения принадлежности по территориям (городская и сельская местность).

Развитие образовательных организаций всех уровней (начиная от начального и заканчивая высшим), в Российской Федерации, предопределяет разрешение проблем в данной сфере на различных уровнях.

Изменение государственного устройства в 1991 г. и дальнейший переход к рыночной экономике ослабил государственную политику в сфере образования, что потребовало применение комплекса мер по решению вопросов в социальной сфере.

Вместе с этим стремительное изменение мирового ландшафта, которые затронули важные сферы жизнедеятельности человека требуют и изменения подхода и к такому общественному благу как образование. Для отечественного образования среднего и высшего звена характерна тенденция оттока студентов для получения образования за пределами страны. Ценность такого опыта безусловно велика, однако сейчас, поиск путей эффективных моделей обучения, в эпоху знаний и цифровизации осуществляется во всем мире, а отток молодых ученых и специалистов из России негативно сказывается на развитии экономики страны.

Термин «образование» многогранно, его можно рассматривать как «процесс и результат, как деятельность системы учреждений, как государственная политика в этой сфере» [3]. Наиболее полное толкование рассматриваемого понятия отражено в принятом 2012 г. законе «Об образовании в Российской Федерации»: «образование – единый целенаправленный процесс воспитания и обучения, являющийся общественно значимым благом и осуществляемый в интересах человека, семьи, общества и государства, а также совокупность приобретаемых знаний, умений, навыков, ценностных установок, опыта деятельности и компетенции определенных объема и сложности в целях интеллектуального, духовно-нравственного, творческого, физического и (или) профессионального развития человека, удовлетворения его образовательных потребностей и интересов». Отталкиваясь из вышеупомянутого толкования – образование направлено на всестороннее развитие человека. В этом определении отражена роль образования для государства в целом и для отдельной личности в частности, как общественное благо. При этом образование для государства является приоритетом развития, что закреплено законодательно (п. 1, ст. 3). В широком смысле государственная политика трактуется как «идеалы, ценности, цели, задачи, принципы, механизмы реализации» [4].

В. И. Иванова, в своей статье «Государственная политика в сфере образования как показатель эффективности политической модернизации в современной России», Государственную политику, в широком смысле трактует как «идеалы, ценности, цели, задачи, принципы, механизмы реализации», а в узком смысле, как «система мер, направленных на реализацию приоритетов российского государства в сфере образования» [11].

Предпосылкой к изучению проблематики вопроса нашей темы послужил следующий вопрос – если будет исследован и разрешен комплекс организационно-педагогических вопросов и проблем – расширение структуры образовательной системы: внедрение служб

педагогико-психологической поддержкой, организационными коворкинг центрами по профессиональной ориентации учеников, старших классов, и центрами переподготовки педагогических кадров, привлечение, в том числе и на внебюджетной основе, инновационных образовательных центров «на места», то повысится эффективность управления образовательной системой на муниципальном уровне. В верхней части такой «образовательной пирамиды» должна стоять «главная организация», т. е. «лидер – толкач», задача которой нести определяющую функцию, направлять и курировать взаимодействие образовательных организаций и учреждений культуры; должны четко налажены и отрегулированы структурно-функциональные связи между подразделениями, которые войдут в состав образовательной системы муниципалитета, что в свою очередь положительно повлияет на интеграцию и концентрирование их возможностей в единой модели; должен состояться переход к традиционному (функциональному) управлению учреждениями образования, к инновационным (комплексным) формам управления образовательными структурами, для которых необходимо разработать и внедрить нормативно-правовую документацию, обеспечить инновационной учебно-методической базой и должным финансированием; должна развиться единая информационная среда обеспечения единой информационной системой; электронными образовательными, методическими и интерактивными материалами; внутренней телекоммуникационной сетью и иными инновационными технологиями с четко сформулированным учебно-воспитательным содержанием; необходимо внедрить в педагогическую и управленческую практику современные подходы к воспитанию, образованию, культуре обучающихся и родителей с учетом привязки к региону и использованием разнообразных образовательных технологий [4].

Для постановки задачи исследования необходимо выявить особенности строения и менеджмента в системе образования муниципального образования или малого города, а также факты, способствующие снижению эффективности управления и, как следствие функционирования.

Сегодня существуют несколько направлений совершенствования образовательной системы муниципального образования: реформа, корректировка, преобразование традиционной системы, которое направлено на эффективное улучшение ее функционала; система, построенная на применении инновационных технологий, соответствующие времени, преобразованиям в сферах социальной политики и экономики, настроениям общественного мнения применимых к развитию личности потребителей образовательных услуг (школьники, родители, преподаватели); система построенная на основе принципов демократии и персонализации образования в ключе общественных потребностей [4].

Образовательная система муниципального образования имеет диалектико-образовательный характер. В процессе учебно-воспитательной деятельности применяются корректировки, применяются новые методы и средства, образовательные методики и технологии, которые в совокупности дают преобразование системы. Проведение образовательных реформ имеет здесь главенствующую роль. Наиболее существенным элементом образовательной системы является постановка цели. С применением новых методов изучения проблемы закладывается основы новой парадигмы в образовании, как основа перехода от традиционных базисов в новое состояние с интеграцией инновационных технологий и методов в целостности с окружающим миром. Целостность образовательной системы муниципалитета осуществляется выполнением воспитательной функцией, а также обучением и развитием обучающихся, эффективной образовательной деятельностью.

В муниципальном образовании, единый образовательный кластер может быть охарактеризован по следующим критериям: применение единых принципов в сфере социальной политики в целом и в области образования в частности; единообразным подходом к развитию и модернизации образовательной системы; правовое регулирование прав граждан на полноценное, качественное и всестороннее образование. Важно комплексное применение мер для улучшения социокультурной образовательной среды у всего населения, развивать значимость и привлекательность образовательных учреждений [4].

Образовательная система муниципалитета это целостная, самостоятельная и развивающаяся структура, которая обладает самодостаточным набором услуг сферы образования. Для реализации культурно образованного населения в муниципалитете, необходима интеграция в образовательные кластеры различной инфраструктуры: социальной, научной и культурной среды.

В последнее время в России большое значение придается развитию лидерских качеств среди педагогического и управленческого состава системы образования. Так Министерство просвещения и науки Российской Федерации уделяет внимание профессиональному развитию педагогических кадров путем проведения конкурсов педагогического и управленческого мастерства.

Таким образом, можем сделать вывод, что государственная политика в сфере образования несет в себе комплекс мер по модернизации и развитию образования с одной стороны, а с другой, неконфликтующей с первой, вектор, направленный на обеспечение населения современными образовательными услугами, с учетом инновационных трендов, в том числе на муниципальном уровне.

Возможность создания концепции новой системы управления образованием, важна оценка и переработка образовательной модели, ее модернизация в стратегической перспективе, возможный пересмотр образовательной и управленческой модели образовательных учреждений, переоценка кадрового потенциала одаренных выпускников 2024-2025 годов, их подготовка и перенаправление выпускников школ на специальности определенные в перспективной стратегии [4].

В стратегическом плане для России актуален поиск конкретных преимуществ образования в глобальном пространстве. Решая проблемы образования на любом уровне, необходимо учитывать природу и сущность образования «образа человека нового столетия». Очевидно, что существующая система образования требует изменений в связи с переходом к цифровой экономике. Например, это касается такого аспекта, как многозадачность современного мира. Эксперты сходятся во мнении, что многие навыки и умения будущего сегодня не представлены в системе образования. При создании новой системы управления в области образования, предметом дальнейшего исследования стает:

- постановка стратегических целей;
- выделение направлений развития;
- оценка перспективности направлений;
- оценка кадрового потенциала и формирование кадрового резерва;
- формализация, внедрение и применение разработанной стратегии.

Необходимо провести комплексный анализ состояния рынка образовательных услуг, выявление проблемных сторон в этой сфере. Принятие органами власти от муниципального до федерального уровней мер по решению задач, направленных на реализацию модернизации системы образования, так как оно решает главную задачу страны, такую как воспроизводство человеческого капитала. Именно для этого образование должно быть доступным и конкурентоспособным.

Список литературы

1. Федеральный закон от 29.12.2012 № 273-ФЗ (ред. от 13.07.2015) «Об образовании в Российской Федерации» (с изменениями на 16.04.2022) // Собрание законодательства Российской Федерации. 2012. № 53 (ч. 1), ст. 7598.
2. Федеральный закон от 28.02.2012 № 10-ФЗ «О внесении изменений в Закон Российской Федерации «Об образовании» и статью 26.3 Федерального закона «Об общих принципах организации законодательных (представительных) и исполнительных органов государственной власти субъектов Российской Федерации» // Собрание законодательства Российской Федерации. 2012. № 10, ст. 1158.
3. Указ Президента Российской Федерации от 7 мая 2012 г. № 599 «О мерах по реализации государственной политики в области образования и науки» // Собрание законодательства Российской Федерации. 2012. № 19, ст. 2336.

4. Доклад о результатах и основных направлениях деятельности Министерства образования и науки Российской Федерации на 2015-2017 годы [Электронный ресурс]. Режим доступа: <https://pandia.ru/text/80/106/33958.php>
5. *Артюхов М. В.* Муниципальная система образования: проблемы управления. М.: 2012.
6. *Братановский С. Н., Ермаченко Д. Н.* Система управления образованием в России и организационноправовые аспекты ее совершенствования: монография. М., 2013.
7. *Гершунский Б. С.* Философия образования: Учебное пособие для студентов высших и средних педагогических учебных заведений. М.: Московский психолого-социальный институт, 1998.
8. *Ероян А. Е.* Особенности системы управления сферой образования на региональном уровне и пути ее совершенствования // Вестник Адыгейского государственного университета. Серия 5: Экономика. 2016. № 1 (175).
9. *Жуков В. И.* Российское образование. Истоки, традиции, проблемы. М., 2001.
10. *Запесоцкий А. С.* Образование: Философия, культурология, политика. М.: 2003.
11. *Иванова В. И.* Государственная политика в сфере образования как показатель эффективности политической модернизации в современной России // Известия ТулГУ. Гуманитарные науки. 2012. № 2.
12. *Ильясов Д. Ф.* Теория управления образованием: учеб. пособие по спец. курсу. М., 2012.
13. *Коробецкий И. А.* Управление муниципальной системой образования. М., 2013.
14. *Сериков Г. Н.* Управление образованием: системная интерпретация: монография. Челябинск, 2008.
15. *Соловьева Е. О.* Государственная политика в сфере общего образования: модернизация и перспективы развития: дисс. ... к. соц. наук: 23.00.02. СПб., 2009.
16. Постановление Правительства Российской Федерации от 26 декабря 2017 г. № 1642 «Об утверждении государственной программы Российской Федерации «Развитие образования» на 2018–2025 годы» [Электронный ресурс]. Режим доступа // <http://base.garant.ru> (дата обращения 22.05.2022).
17. Национальная стратегия действий в интересах детей на 2017–2022 годы. [Электронный ресурс]. Режим доступа // <http://base.garant.ru> (дата обращения 20.05.2022).

Л. М. Аллахвердиева

Гжельский государственный университет, Московская обл., пос. Электроизолятор

АКТУАЛЬНЫЕ ПРОБЛЕМЫ ВНЕДРЕНИЯ ИННОВАЦИЙ В СИСТЕМУ УПРАВЛЕНИЯ ПЕРСОНАЛОМ ОРГАНИЗАЦИЙ

Развитие цифровых технологий и процессов информатизации в сфере управления персоналом проявляет себя в появлении настоятельной необходимости внесения изменений в использование традиционных инструментов управления персоналом. Это было вызвано повышением роли новых технологий обработки больших объемов информации, необходимой для принятия решений в сфере управления сотрудниками организаций и в целом организации их трудовой деятельности.

Вместе с тем, формирование новой системы коммуникаций и развитие новых технологий обмена информацией в организациях достаточно часто приводит к постепенному отказу от старых испытанных форм и методов управления людьми в организациях и осуществления перехода к постоянному поиску новых, что по сути дела означало перманентное введение инноваций в сфере управления персоналом. Заметим, что острая актуальность этой проблемы главным образом определяется тем, что «на сегодняшний день для российских предприятий необходимо совершенствование системы инновационного управления персоналом, так как инновационный путь развития напрямую зависит от того насколько эффективно инновации используются в управлении персоналом. [1]

К основным инновациям здесь можно отнести «следующие тренды технологий управления персоналом: индивидуальный подход к сотрудникам; поощрение инновационного мышления работников; кадровое планирование; создание атмосферы творчества; инновационное программное обеспечение для HR-отделов» [3].

Одним из показательных трендов в сфере управления персоналом стала также дистанционная организация работы. Так, известно, что многие организации в связи с началом пандемии коронавируса стали активно вводить удаленные формы работы своих сотрудников. Там, где это оказалось оправданным и эффективным, дистанционная работа сотрудников стала обычным явлением. Это позволяло ряду организаций отказаться от аренды офисных помещений или сократить расходы на них. Иными словами, новые формы трудовой деятельности могут активно внедряться, если они экономически оправданы или позволяют руководству компаний сократить расходы на персонал без потери качества работы своих сотрудников.

В условиях цифровизации стали постепенно меняться и требования к профессиональным компетенциям, связанных с цифровой трансформацией, как на рынке труда, так и в области профессионального образования. При этом «в условиях быстро меняющегося рынка, появления новых профессий и все более жестких требований к профессиональным компетенциям работников, становится сложно определить возможные пути развития. Решением указанной проблемы может стать профессиональное развитие работника посредством индивидуальной траектории развития, реализуемой в виде цифровой платформы» [2, с. 485].

Стоит также отметить, что в настоящее время «одной из характерных особенностей модели трудового поведения работника является так называемый «профессиональный заппинг», который «можно охарактеризовать как «постоянный поиск себя», постоянный и быстрый переход к новым знаниям, освоение новых компетенций, постоянный личностный рост и профессиональное развитие» [4, с. 118]. При таком подходе «успех в карьере уже не определяется рамками «одной профессии», гораздо большее значение имеют различные «опыты» и способность к постоянному развитию» [4, с. 117].

Особо следует отметить и то, что в современных условиях несмотря на развитие технологий, решающей ролью и решающим условием успеха любого типа организаций в современных условиях, а также в ближайшем будущем будет нахождение их руководством и

удержание новых сотрудников, причем не простых исполнителей, а новаторов. В конечном итоге в инновационной экономике все большее значение имеют не технологии и не деньги, а творческие сотрудники.

Проблема поиска и удержания творческих сотрудников для многих современных организаций приобретает весьма важное значение, так как сами процессы внедрения инноваций в управлении людьми могут быть во многом решены наличием именно такого рода людей, которые не только не противодействуют любым новшествам, но и сами являются генераторами новых идей. При этом возникает и проблема удержания творческих личностей в любой организации, так как они сами стремятся к новому как в производственной деятельности, так и в управленческой сфере. К примеру, в компаниях, ориентированных на создание инновационного продукта или услуги, формируются конфигурации системы управления талантами с размытыми, нечеткими границами, ориентированные в первую очередь на талантливых сотрудников. В организациях данного типа, «можно видеть более четкое выделение границ практики удержания, инструментов и критериев, по которым руководители организации считают важным определять талантов и их удержание» [5, с. 67].

В целом же, внедрение инновационных форм и методов управления персоналом в инновационных организациях обычно прямо связано с соответствующей системой управления ими и является частью системы инновационного управления всей их деятельностью. А как известно, инновационные процессы в управлении не менее важны, чем собственно технологические инновации, поскольку невозможно добиться успеха в деятельности любой организации, обращая внимание лишь на производственные вопросы и забывая про новшества в работе с персоналом.

Список литературы

1. Васько А. В., Каграманова Т. И. Инновационное управление человеческими ресурсами. Совершенствование HR-менеджмента в России [Электронный ресурс] // Современные научные исследования и инновации. 2016. № 11. URL: <http://web.snauka.ru/issues/2016/11/74125> (дата обращения: 23.10.2022).
2. Ермашкевич Н. С., Панявина М. Л., Родионова З. В. Развитие профессиональных компетенций в условиях цифровой экономики // Лидерство и менеджмент. 2021. Т. 8. № 4. С. 483–502.
3. Инновации и перспективы в сфере HR [Электронный ресурс] // HR-портал. – URL: <https://hr-portal.ru/article/innovacii-i-perspektivy-v-sfere-hr> (дата обращения 24.10.2022).
4. Костенко Е. П. Современные тренды в управлении персоналом: отечественный и зарубежный опыт // Journal of Economic Regulation (Вопросы регулирования экономики). 2018. Т. 9. № 4. С. 107–123.
5. Мондрус О. В., Мартихина С. Д., Осипова А. С. Внешние и внутренние условия реализации практик удержания талантов в организациях: сравнительный анализ // Организационная психология. 2020. Т. 10. № 1. С. 62–88.

И. А. Астафьева, М. М. Баскачева

Гжельский государственный университет, Московская обл., пос. Электроизолятор

УПРАВЛЕНИЕ РЕАЛИЗАЦИЕЙ ПРОГРАММЫ ИМПОРТОЗАМЕЩЕНИЯ НА НЕФТЯНЫХ КОМПЛЕКСАХ

Нефтегазовый сектор является фундаментом российской экономики и основой бюджетной системы страны. Спрос на российские энергоресурсы достаточно стабилен, поэтому значительная часть бюджета формируется от продажи нефти, газа и нефтепродуктов.

От результатов деятельности нефтегазового сектора зависят платежный баланс страны, поддержание курса рубля и динамика снижения долговых обязательств государства. Достижение эффективности и безопасности энергетического кластера – стратегическая задача, регулирование которой находится в поле ответственности правительства страны. Приоритетными вопросами в данном направлении являются не только вопросы освоения и распределения природных ресурсов и поиск новых месторождений. Одним из важнейших вопросов остается проблема технического обеспечения предприятий нефтегазового комплекса и реализация программы импортозамещения на данных предприятиях.

Роль государственного регулирования данного направления заключается в управлении интеллектуальным потенциалом, инновационными разработками и их внедрением в отрасль, финансовой поддержке отечественных предприятий, способных обеспечить производство необходимого оборудования, а также разработке стандартов и требований для данного оборудования. Реализация государственного регулирования происходит через налоговую, бюджетную, структурно-инвестиционную, валютно-финансовую и научно-техническую политику.

2022 год для России стал временем значительных переменами во внешней экономической среде. В связи с ситуацией на мировой политической арене, Росси уже в марте 2022 года вышла на первое место в рейтинге, основанном на количестве введенных против страны санкций.

Так, наряду с ограничениями на деятельность крупных российских компаний за территорией Российской Федерации, с отечественного рынка ушли ряд компаний, являющихся ведущими во многих отраслях промышленности, и производства. Таким образом, можно говорить о высвобождении некоторого пространства в определенных нишах отечественного рынка.

Однако начиная с 2014 года Правительством Российской Федерации уже был взят курс на импортозамещение. Были созданы соответствующие ведомства, в поле ответственности которых находились стратегически значимые для этого курса сегменты и отрасли.

Своевременные меры реагирования на сложившуюся ситуацию позволили создать ведомства, нацеленные на оптимизацию положения отрасли. Так, было создано Агентство по технологическому развитию (АТР) основным направлением деятельности, которого стала помощь отечественным предприятиям в разработке и внедрении технологий, соответствующих международным стандартам. С целью координации и аккумуляции полученных в стране результатов по данному направлению на базе ФГБУ «РЭА» Минэнерго России был создан Центр компетенций технологического развития ТЭК (ЦКТР ТЭК).

Для ускорения достижения планов по запуску проектов импортозамещения были выделены существенные инвестиции. Таким образом, Фонд развития промышленности в период с 2014 по 2022 год на льготных условиях профинансировал более 1200 проектов в 74 регионах страны в области нефтегазового машиностроения на общую сумму займов более 300 млрд рублей [5]. Кроме того, в России действует национальный проект «Международная кооперация и экспорт», разработанный Минпромторгом [8]. В рамках проекта предполагается предоставить финансовую поддержку на инновационные разработки, НИОК и внедрение оборудования технологическим машиностроительным предприятиям страны на общую сумму около 1 трлн рублей.

До введения санкций рынок импортного оборудования и техники составлял более 60 %. На сегодняшний день этот показатель снизился примерно до 40 %, по данным Минпромторга России. Положительная тенденция импортозамещения позволяет прогнозировать подъем данного направления до экспортного уровня. Так, по прогнозам Минпромторга России, до 2024 года будет экспортировано оборудование отечественного производства суммарным объемом до 250 млрд. рублей [6].

На сегодняшний день нефтеперерабатывающие предприятия уже находятся в процессе импортозамещения. Примером может служить разработка Роснефти «РН-ГРИД» – российский симулятор гидроразрыва пласта (ГРП) нового поколения [2, с. 56].

Но для того, чтобы полностью реализовать программу импортозамещения на установках нефтегазовых комплексов потребуется не мало времени и терпения, однако российские компании уже сделали первые шаги.

Несмотря на это в 2021 была введена в эксплуатацию четвертая линия «Ямал СПГ» НОВАТЭКа на 0,9 млн т в год [1, с. 89]. Это установка производства сжиженного природного газа работает полностью на российском оборудовании. На данный момент линия продолжает выполнять свои функции, что говорит о возможностях импортозамещения.

Стоит отметить, что на сегодняшний день в нефтегазовой отрасли уже существуют отечественные производители оборудования, которые заняли устойчивое положение по ряду товарных позиций, таких как погружное нефтедобывающее оборудование, трубопроводная арматура, насосное оборудование, буровое оборудование.

Несомненно, хочется отметить компанию ПАО «Уралмашзавод», которая разработала системы привода для установок бурения вторых и горизонтально-направленных стволов [3].

Для крупнейших российских нефтяных компаний ОАО «НК «Роснефть», ПАО «Лукойл», ОАО «Газпром нефть» и пр. были разработаны целые линейки погружного нефтедобывающего оборудования: энергоэффективные, малогабаритные, высокотемпературные центробежные установки, насосы для добычи вязкой нефти. Данное производство было налажено группами компаний «Борец», «Новомет», «Римера». Группа компаний «Борец» разработала уникальный погружной линейный привод для плунжерного насоса, позволяющий добывать нефть в скважинах глубиной до 4000 метров, не доступных для устаревших штанговых приводов насосов-качалок.

Однако, что несмотря на вышеприведенные довольно внушительные позитивные тенденции, также существуют и негативные тенденции реализации программы импортозамещения на нефтяных комплексах.

Ключевыми проблемами реализации импортозамещения на нефтяных комплексах являются: увеличенные сроки реализации данной программы; вовлеченностью. Значительная часть направлений остается в стороне от импортозамещения; отсутствие четкого плана реализации программы импортозамещения.

Таким образом, необходимо выделить основные инструменты реализации программы импортозамещения, с возможными примерами применения.

1. Порядок предоставления права пользования недрами:

- предпочтение компаниям с наибольшей долей отечественного оборудования в проекте в зависимости от сложности технологий, необходимых для его реализации;
- обязать нефтегазовые компании проводить определенную долю исследований в отечественных НИИ.

2. Меры налогового стимулирования:

- налоговые льготы для нефтяных компаний в зависимости от доли отечественного оборудования, используемого в проекте. Чем выше доля отечественного оборудования, тем выше налоговая льгота.

3. Усиление роли и влияния некоммерческих партнерств и саморегулируемых организаций.

4. Государственные нефтегазовые компании:

- обязательно принятие программы импортозамещения;

- программа должна регулировать. доля закупаемой отечественной техники; приоритет отечественным производителям;
 - развитие отечественных научных институтов, испытательных лабораторий, подготовка кадров;
 - инвестирование регулируемой доли прибыли в развитие новых технологий;
 - помощь отечественным компаниям в проведении опытно-промышленных испытаний;
 - помощь научно-исследовательских институтов российским производителям в разработке новых технологий.
5. Государственные программы разработки уникальных видов техники с упором на высокие технологии;
 6. Софинансирование инвестиционных проектов, направленных на запуск новых и модернизацию действующих производств.
 7. Стимулирование конкуренции:
 - размещение регламентированной доли заказов от представителей малого и среднего бизнеса.
 8. Обеспечение прозрачности и объективности конкурсных процедур:
 - информация о конкурсах должна размещаться на общедоступных интернет-сайтах;
 - оповещение о предстоящих розыгрышах максимально возможного количества потенциальных участников и др.

Исходя из представленной информации, можно сделать вывод, что на сегодняшний день нефтегазовая отрасль России все еще находится на пути развития и преобразований. Уже можно говорить о некоторых позитивных изменениях и о наметившихся тенденциях, вектор которых, несомненно, направлен на выход отечественного машиностроительного сегмента НГК к независимости и экономической безопасности. Однако впереди еще колоссальный объем работ, которые регулирует Правительство Российской Федерации. Данные работы проводятся непрерывно, а планы и цели актуализируются на каждом этапе их достижения.

Министерство промышленности и торговли Российской Федерации представило приказ от 30 июня 2021 года № 2362 «Об утверждении Плана мероприятий по импортозамещению в отрасли нефтегазового машиностроения Российской Федерации на период до 2024 года». Новый документ нацелен на достижение большего показателя присутствия отечественных производителей оборудования в сегменте НГК, а также его соответствие всем необходимым отраслевым требованиям.

Список литературы

1. *Вертакова Ю. В., Евтюхин А. С.* Проблемы реализации политики импортозамещения в нефтяной промышленности // Экономика и управление. 2019. № 6.
2. *Бажанов В. А., Амосенок Е. П.* Оценка развития. Возможности отечественного производства нефтегазового машиностроения // Мир экономики и менеджмента. 2018, Том 18, No 1, с. 30–41
3. *Богачев И. И., Крейденко Т. Ф., Родионова И. А.* Эффективность предприятий кластеризации в регионах Российской Федерации. М.: Университетское книжное издательство, 2017.
4. «Нефтегаз» / Ежемесячное информационно-аналитическое издание // Совместный проект национального нефтегазового форума и выставки «Нефтегаз», 2020 год.
5. *Кротова М. В.* Институциональные проблемы импортозамещения в России. нефтегазовая промышленность России // Научный журнал Российского газового общества. 2019 №1.
6. Приказ Министерства энергетики Российской Федерации и Федерального агентства по техническому регулированию и метрологии от 19 июля 2017 г. № 653/1581 «Об утверждении Перспективной программы стандартизации в нефтегазовом комплексе на период 2017–2022 годов».
7. *Полуденова М. В.* Оценка влияния глобальных трендов научно-технологического развития России на перспективе судостроительной отрасли // Труды Крыловского государственного научного центра. 2018. № S 1.

А. Ахметгареев

Гжельский государственный университет, Московская обл., пос. Электроизолятор
Научный руководитель: В. В. Блекус

АНАЛИЗ ЗАТРАТ НА ЖИЗНЕННЫЙ ЦИКЛ: АКТУАЛЬНАЯ ПРОБЛЕМА ПРОМЫШЛЕННОГО МЕНЕДЖМЕНТА

Надежность является важным фактором в управлении, планировании и проектировании любого инженерного изделия. Сегодня, в условиях глобальной экономики и из-за различного рыночного давления, решения о закупках многих продуктов основаны не только на первоначальных затратах на закупку, но и на общих затратах на их жизненный цикл [1]. Любое важное решение, такое как распределение надежности, хранение запасных частей, режимы работы и т.д., основывается на общей стоимости жизненного цикла. Общий анализ затрат на жизненный цикл должен включать все виды затрат, связанных с жизненным циклом системы. Основная часть этих затрат на ремонтпригодные системы – это затраты на эксплуатацию и техническое обслуживание. Чтобы отремонтировать систему, мы должны купить соответствующие запасные части, поэтому мы должны заплатить деньги за покупку запасных частей. Мы также должны оплатить хранение запасных частей и заплатить ремонтной бригаде, которая работает над ремонтом системы. Кроме того, возникают финансовые потери, когда система прерывает свою работу из-за сбоя и так далее. Все эти затраты вместе взятые значительно превышают затраты на приобретение системы.

Для проведения эффективного анализа затрат на жизненный цикл усилия специалистов во многих областях (включая инженерное проектирование, финансы и бухгалтерский учет, оценку, статистический анализ, проектирование надежности и ремонтпригодности, логистику и заключение контрактов) должны быть объединены в рамках единой команды. Создание и правильное управление такой командой является одной из главных проблем практического управления надежностью.

К сожалению, во многих практических случаях эта проблема решается неправильно или не решается вообще. Часто менеджеры даже не осознают существования проблемы. В результате мы имеем существенное противоречие между великими теоретическими достижениями теории надежности и их относительно редким применением на практике.

В статье представлена история анализа затрат на жизненный цикл, его принципы и применимые стандарты, проанализированы причины сбоев в управлении надежностью и предложены меры по улучшению. В результате правильного управления надежностью может быть сэкономлена значительная сумма денег.

Основные концепции стоимости жизненного цикла

Стоимость жизненного цикла (СЖЦ) системы (продукта) – это общая стоимость приобретения и использования системы в течение всего срока ее службы. СЖЦ включает все расходы, понесенные с момента принятия решения о приобретении системы, в течение срока эксплуатации и до окончательной утилизации системы. Итак, другими словами, СЖЦ – это общая стоимость закупок и владения. Как было показано во многих исследованиях, стоимость владения (логистические и эксплуатационные расходы) ремонтпригодными системами может варьироваться от 10 до 100 раз по сравнению со стоимостью закупки [2, 3]. История калькуляции жизненного цикла началась в середине 1960-х годов, когда был опубликован документ, озаглавленный «Калькуляция жизненного цикла при закупках оборудования» [4]. В 1974 году Флорида стала первым штатом США, официально принявшим концепцию расчета стоимости жизненного цикла, а в 1978 году Конгресс США принял Закон о национальной политике энергосбережения [1]. Согласно этому закону, каждое новое здание федерального правительства должно быть экономически эффективным на протяжении всего жизненного цикла. С этого времени и по настоящее время было опубликовано множество работ в этой области. Были предложены различные подходы для оценки элементов затрат и обеспечения исходных данных для создания модели затрат на жизненный цикл. Таким образом, общая

модель затрат жизненного цикла состоит из подмножеств моделей затрат, которые затем используются в ходе исследований компромиссов. Эти модели затрат варьируются от простых неформальных соотношений инженерия / затраты до сложных математических утверждений, полученных на основе эмпирических данных.

Как известно, общий СЖЦ выражается в простых математических терминах как сумма затрат на приобретение (ЗП) и затрат на использование системы:

$СЖЦ = СП + СЛС$, где: СЖЦ – стоимость жизненного цикла; СП – стоимость приобретения; СЛС – стоимость ликвидации системы.



Рисунок 1 – Различные виды затрат

На рисунке 1 указаны наиболее значимые виды затрат и показано, как СЖЦ может быть распределен с точки зрения основных категорий затрат в течение жизненного цикла системы.

Как правило, затраты на проектирование и разработку включают материалы, рабочую силу, административные расходы, накладные расходы, погрузочно-разгрузочные работы и транспортировку. Себестоимость производства включает в себя все виды затрат, связанных с производством системы.

Эксплуатационные и вспомогательные расходы включают запасные части и замены, техническое обслуживание оборудования, управление запасами, вспомогательное оборудование, обучение персонала, технические данные / документацию и управление логистикой. Кроме того, возникают финансовые потери, когда система прерывает свою работу из-за сбоя.

Затраты на утилизацию включают все затраты, связанные с деактивацией и подготовкой системы к утилизации. Стоимость утилизации может быть скорректирована на величину ценности, полученной в процессе утилизации путем утилизации.

Основными компонентами жизненного цикла ремонтпригодной системы являются фаза ее эксплуатации и поддержки и связанные с этим затраты на эксплуатацию и поддержку. Анализ СЖЦ обеспечивает значимую основу для оценки альтернатив в отношении затрат на приобретение, эксплуатацию и поддержку системы. На основе этого анализа могут быть установлены цели разработки и производства, а также оптимальный требуемый уровень надежности. Рисунок 2 иллюстрирует взаимосвязь между надежностью и стоимостью (MIL-STD-338B). Верхняя кривая представляет собой общую стоимость жизненного цикла и представляет собой сумму затрат на приобретение или инвестиции, а также на эксплуатацию и поддержку. На рисунке показано, что в целом более надежная система имеет более низкую стоимость поддержки. В то же время стоимость приобретения (как разработки, так и производства) увеличивается для достижения повышенной надежности. Точка, в которой сумма денег (инвестиций), потраченная на повышение надежности, приведет к точно такой же экономии затрат на поддержку. Этот пункт отражает надежность, при которой общие затраты минимальны.



Рисунок 2 – Стоимость жизненного цикла в зависимости от надежности системы

Реализация эффективной программы, основанной на проверенных принципах СЖЦ в комплекте с математическими моделями и вспомогательными данными о входных затратах обеспечат раннюю видимость затрат и контроль, т.е. укажут на последствия затрат на логистику и поддержку ранних исследований, разработок и других последующих решений о приобретении.

Затраты, связанные с надежностью, составляют основную часть общей стоимости жизненного цикла любой ремонтпригодной системы. В статье была рассмотрена проблема управления стоимостью жизненного цикла в промышленности. Были определены требования к квалификации ассоциированных специалистов. Было показано, что в большинстве компаний нет соответствующей рабочей силы для проведения эффективного анализа затрат на жизненный цикл. Из-за отсутствия образования по вопросам надежности необходимость и эффективность анализа затрат жизненного цикла часто не осознаются или анализ проводится формально и неправильно. Управление и образование – это ключи к тому, чтобы сделать затраты на жизненный цикл оправданными.

Список литературы

1. *Диллон Б. С.* Надежность конструкции. Основы и приложения. Лондон, Нью-Йорк, Вашингтон, округ Колумбия: CRC Press, 2000.
2. *Райан, У.* Взгляды закупок на стоимость жизненного цикла. В: Proc. Ежегодный симпозиум «Надежность», 1978, стр. 164–168.
3. *Гарскиене А., Гарскайте К.* Содержание антикризисного управления: Суть, цели и средства. Бизнес: теория и практика. Вильнюс: Техника, 2005. Том 6. № 1. С. 44–55.
4. Институт логистического менеджмента (LMI). Стоимость жизненного цикла при покупке оборудования. Задача LMI 4С-5, LMI, Вашингтон, округ Колумбия, 1965.

Э. Багизаева

Гжельский государственный университет, Московская обл., пос. Электроизолятор
Научный руководитель: В. В. Блекус

ЗАРАБОТНАЯ ПЛАТА КАК ЦЕНА ТРУДА И СТОИМОСТЬ РАБОЧЕЙ СИЛЫ

В условиях современного научно технического прогресса, непрерывного развития и совершенствования технологий и средств производства, а также механизации и компьютеризации производства неизменно важным и неотъемлемым остается роль человеческого труда.

Существует два основных подхода к определению сущности заработной платы, которые есть в экономической науке: по теории К. Маркса и по теории Дж. Б. Кларка.

Маркс указывал, что при капиталистическом способе производства прибавочная стоимость присваивается капиталистом в виде прибыли, в чем и выражается эксплуатация им рабочего. По словам Маркса, норма прибавочной стоимости есть «точное выражение степени эксплуатации рабочей силы капиталом, или рабочего капиталистом».

По его мнению, труд не может выступать в качестве объекта купли – продажи, так как не может быть товаром, имеющим стоимость. Как известно, стоимость любого товара определяется затратами труда на его производство. Если предположить, что труд является товаром и имеет стоимость, то возникает вопрос, чем ее выразить. Определение стоимости труда трудом – бессмыслица [4].

Дж. Б. Кларк доказывал, что во время производства наблюдается убывающая производительность труда. Так как увеличение каждого из факторов производства при постоянных объемах остальных факторов дает убывающий рост продукции. Таким образом, при неизменной величине капитала каждый дополнительный рабочий будет создавать меньшую часть продукции. Заработная плата в таком случае равняется «продукту труда», который произвел «предельный рабочий».

Заработная плата представляет собой один из основных факторов социально – экономической жизни каждого государства. Высокий уровень заработной платы оказывает благоприятное влияние на экономику в целом, обеспечивая высокий спрос на товары и услуги.

В России основным инструментом дифференциации заработной платы в зависимости от качества труда выступает тарифная система.

На этапе создания тарифных условий устанавливается размер тарифной ставки 1-го разряда, или оклада, выделяется количество должностных категорий, устанавливаются межразрядные коэффициенты, или схемы должностных окладов [1].

Существуют различия между уровнем оплаты труда и соотношением в оплате труда между различными работниками. Уровень оплаты труда определяется уровнем производительности общественного труда. Чем выше уровень производительности труда в обществе, тем больше объем общественного продукта, тем больше та доля продукта, которая приходится на единицу труда, тем выше уровень оплаты. Соотношение в оплате труда между работниками различных отраслей, предприятий, сфер зависит и от ряда других факторов.

Различают номинальную и реальную заработную плату. Номинальная заработная плата – это сумма денег, получаемых работником за определенное время (час, день, неделю, месяц, год) или результат труда.

Реальная заработная плата – это количество благ, которые работник может приобрести на данную номинальную заработную плату. Реальная заработная плата зависит не только от величины последней, но и от уровня цен на покупаемые работником блага и характеризует покупательную способность работника (покупательную способность номинальной заработной платы) [3].

Разрыв между номинальной и реальной заработной платой выступает одним из показателей уровня инфляции в экономике.

Различают две основные формы заработной платы – повременную и сдельную. Повременная заработная плата – оплата труда в зависимости от продолжительности отработанного времени. Ставка заработной платы представляет собой цену труда за час работы. При повременной форме заработной платы для работодателя крайне важно организовать действенный трудовой контроль, осваивать технологии, регулирующие трудовой процесс, тщательно отбирать кадры при найме на работу [2].

Сдельная заработная плата – это оплата труда в зависимости от количества произведенной продукции. Сдельная оплата труда стимулирует интенсификацию труда. Это, с одной стороны, увеличивает выпуск продукции, а с другой, может приводить к понижению качества изделий.

В реальной хозяйственной практике применяется множество систем оплаты труда на базе двух основных форм и их комбинаций: сдельно-прогрессивная, сдельно-премиальная, многофакторная и др.

Следует различать уровень оплаты труда и соотношение в оплате труда между различными работниками. Уровень оплаты труда определяется уровнем производительности общественного труда. Чем выше уровень производительности труда в обществе, тем больше объем общественного продукта, тем больше та доля продукта, которая приходится на единицу труда, тем выше уровень оплаты.

Соотношение в оплате труда между работниками различных отраслей, предприятий, сфер зависит и от ряда других факторов.

Во-первых, они вытекают из особенностей условий труда. Неблагоприятные, опасные, вредные для здоровья условия, как правило, предполагают более высокую оплату.

Во-вторых, условия воспроизводства в регионах, различающихся по климатическим условиям, территориальной отдаленности от центра, требуют компенсации затрат на эти неблагоприятные факторы.

В-третьих, существенное влияние имеет и исторический, социально-культурный элемент.

Имеется ряд других факторов, определяющих различия в оплате. Среди них в экономической теории особо выделяется фактор дискриминации, когда предлагаются различные возможности для лиц, различающихся по полу, возрасту, национальной принадлежности и т.д. Устойчивым фактором, определяющим различия в уровне и соотношениях в оплате труда, являются вложения в человеческий капитал – накопленный запас знаний и навыков в результате обучения и образования.

Высококвалифицированный труд вознаграждается более высокой заработной платой, во-первых, потому, что такой труд вносит более весомый вклад в получаемую прибыль. Во-вторых, высокая зарплата квалифицированных специалистов компенсирует прошлые затраты времени, средств и усилий на образование и профессиональную подготовку.

Можно сделать вывод, что с позиции экономической теории К. Маркса заработная плата – это цена рабочей силы. С точки зрения второго подхода к определению понятия заработной платы (экономическая теория производства Д. Б. Кларка), заработная плата выступает, как цена использования труда, а труд при этом является одним из составляющих факторов, необходимых для производства продукции и получения прибыли. То есть с позиции подхода к определению заработной платы Д. Б. Кларка заработная плата выступает, как оценка труда работника при производстве им предельного продукта. Труд же выступает одним из факторов производства, необходимых для производства определенного продукта и получения прибыли от производства этого продукта [5].

Список литературы

1. *Зубко Н. М., Зубко А. Н.* Экономическая теория. Ростов н/Д: «Феникс», 2002. 704 с.
2. *Маркс К.* Капитал. Критика политической экономии. Т. 1. Кн. 1. Процесс производства капитала. М.: Политиздат, 1978. 907 с.
3. *Маркс К.* Капитал. Критика политической экономии. Т. 2. Кн. 2. Процесс обращения капитала. М.: Политиздат, 1978. 648 с.

4. Политическая экономия: учебник для экономических вузов и факультетов/ А. М. Румянцев, Г. А. Козлов, А. Г. Милейковский, М. М. Азарова. Т. 1. Капиталистический способ производства. М.: Политиздат, 1979. 591 с.

5. *Сажина М. А., Чибриков Г. Г.* Экономическая теория: учебник для вузов. М.: Издательство НОРМА, 2001. 456 с.

М. В. Банетова

Гжельский государственный университет, Московская обл., пос. Электроизолатор

Научный руководитель: В. Г. Гадецкий

ОСОБЕННОСТИ КАДРОВОГО ОБЕСПЕЧЕНИЯ ФУНКЦИОНИРОВАНИЯ ТУРИСТСКО-РЕКРЕАЦИОННОГО КЛАСТЕРА

Туристический кластер (туристско-рекреационный кластер) – сосредоточение в рамках одной ограниченной территории взаимосвязанных предприятий и организаций, занимающихся разработкой, производством, продвижением и продажей туристического продукта, а также деятельностью, смежной с туризмом и рекреационными услугами [1].

Цель создания туристического кластера – повысить конкурентоспособность территории на туристическом рынке за счет синергетического эффекта, в том числе [2]:

- повышения эффективности работы предприятий и организаций, входящих в кластер;
- стимулирования инноваций;
- стимулирования развития новых направлений [2].

Туристические кластеры являются одним из наиболее эффективных способов организации туристической деятельности, обеспечивающим совмещение в них конкуренции и кооперации, повышение эффективности деятельности каждого из участников и отрасли, региона в целом.

В туристическом кластере взаимозависимость членов кластера заключается в том, что хорошая работа каждого из них создает предпосылки успеха остальных участников этого своего рода коллективного рынка. Таким образом, все компании в туристическом кластере получают выгоду от совместных усилий в виде более широкого круга возможностей и конечных общих доходов [2].

Отсутствие достаточного количества квалифицированного персонала в настоящее время является основной проблемой туристических кластеров. Необходима обратная связь между потребностями рынка труда в сфере туристического обслуживания и образовательными программами. Внедрение научных и образовательных организаций в структуру туристического кластера позволит интегрировать теоретические знания и практический опыт с учетом специфики туристско-рекреационной деятельности региона и эффективно координировать усилия участников.

Под кадровым обеспечением понимается необходимый количественный и качественный состав работников организации, а также работники специализированной службы по управлению персоналом. С точки зрения отрасли или сферы деятельности под кадровым обеспечением следует понимать работников организаций конкретной отрасли, их количественный и качественный состав [3].

На кадровое обеспечение туристско-рекреационного кластера оказывают влияние следующие факторы:

- масштабы кластера и уровень его развития;
- содержание труда в сфере туризма и гостеприимства;
- условия и оплата труда;
- масштабы и уровень подготовки специалистов для отрасли в образовательных учреждениях [4].

Для того, чтобы установить требования к кадровому обеспечению туристско-рекреационного кластера, нужно изучить содержание и характер труда входящих в него организаций, специфика деятельности которых зависит от содержания выполняемых работ и оказываемых услуг, от сложившегося спроса на туристские услуги, уровня развития инфраструктуры кластера и др. [4].

Структуру туристско-рекреационного кластера можно представить в виде четырех сегментов (рисунок 1):



Рисунок 1 – Структура туристско-рекреационного кластера

1. «Ядро кластера» составляют туроператоры и турагенты, которые занимаются созданием, продвижением и реализацией турпродукта. Для создания туристского продукта используются услуги смежных предприятий и организаций (предприятий общественного питания, гостиничной инфраструктуры и т.д.). Функциональную особенность туристского продукта определяет туристско-рекреационный потенциал территории. Они находятся в тесном взаимодействии с администрацией и общественными структурами, которые также включены в ядро. От их действий, во многом, зависит облик и состояние кластера.

2. «Основа кластера» – предприятия, обеспечивающие туристам транспортное обслуживание, питание, гостиничное обслуживание, отдых, лечение и развлечения. Эти услуги составляют суть туристского продукта и без данных предприятий существование кластера невозможно. Формальные связи туроператоров с такими предприятиями, как правило, юридически оформлены.

3. Смежные, обслуживающие кластер предприятия – организации, оказывающие дополнительные и сопутствующие услуги туристам. К таким можно отнести предприятия бытового обслуживания; проката; выставочные комплексы; компании, выпускающие сувениры; страховые организации; финансовые организации; предприятия розничной торговли. Турпродукт может быть реализован и без этих предприятий, но это приводит к потере доходов кластера и к ухудшению качества туристских услуг. Формальные и неформальные связи туроператоров с предприятиями данной группы более слабые по сравнению с предыдущей группой.

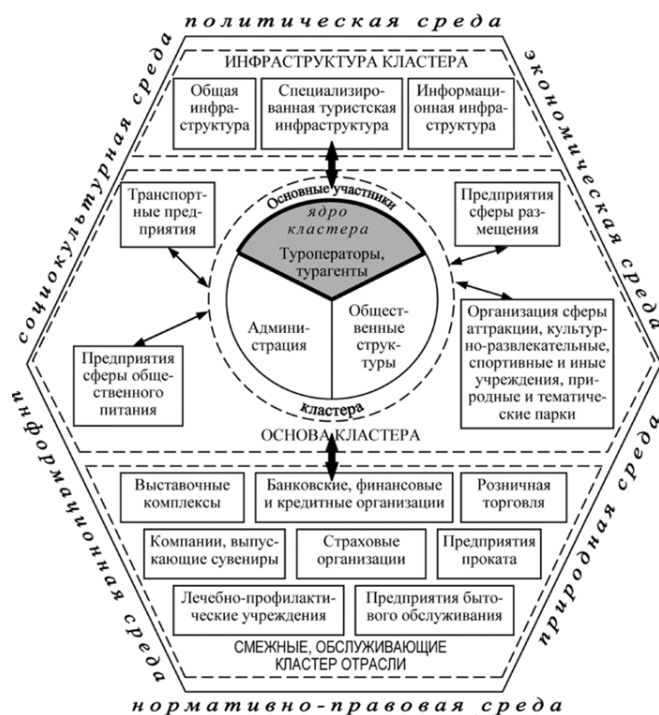
4. Инфраструктура кластера. Обеспечивает нормальную работу всех звеньев кластера. Включает в себя следующие составляющие:

1) общую инфраструктуру – совокупность инженерных, транспортных, коммуникационных, энергетических и прочих средств и сооружений, обеспечивающих нормальную жизнедеятельность региона;

2) специальную туристскую инфраструктуру; к ней можно отнести подъездные пути на территориях объектов туризма, пешеходные троны, автономные системы канализации и утилизации, отдельные сети и объекты энергетики, телекоммуникации;

3) информационную инфраструктуру, к которой относятся туристские информационные центры, сайты, туристские представительства на целевых рынках и информационные объекты, расположенные в населенных пунктах.

Рассматривая кадровое обеспечение туристско-рекреационного кластера, следует остановиться на содержании и характере труда в туристских и иных организациях, входящих в данный тип кластера, которые в свою очередь зависят от уровня развития такого рода организаций.

Поскольку организации, входящие в туристско-рекреационный кластер по масштабам деятельности чаще всего, относятся к организациям малого бизнеса, рассмотрим в чем же заключается содержание и характер труда в данном направлении.

Содержание и характер труда определяется, прежде всего, действием.

1. Объективных факторов, к которым относятся: нестабильность внешней и внутренней среды, небольшие ресурсные возможности, виды деятельности, направленные на оказание услуг конкретному клиенту; сравнительно короткий временной период существования и размеры организаций малого бизнеса.

2. Субъективных факторов, к которым относятся объединение в одном лице собственника и руководителя организации малого бизнеса, а также уровень профессиональных знаний и личностные качества руководителя [6].

Эти факторы оказывают как положительное, так и отрицательное воздействие на характеристики труда в организациях малого бизнеса.

Зависимость содержания труда в организациях малого бизнеса от отраслевой принадлежности заключается в формировании специфических требований к персоналу [5]. Практически, особенности труда определяются требованиями рынка, так как большинство из них, по сути, являются продавцами услуг. Прямая зависимость доходности организаций малого бизнеса от степени удовлетворения запросов клиентов и заказчиков товарами и услугами предъявляет специфические требования к работникам этих организаций:

- во-первых, они должны быть коммуникабельными, знать нормы и правила межличностных отношений;

- во-вторых, работники должны иметь высокое профессиональное мастерство;

- в-третьих, они должны уметь владеть собой, правильно говорить, держать себя, быть доброжелательными и вежливыми;

- в-четвертых, работники должны быть универсальны и мобильны, легко менять не только место, но и виды деятельности.

Опираясь на необходимость персонала для конкретных участников туристских кластеров, обоснованную структурой кластера конкретного региона, стратегией развития региона, должна быть построена структура процесса обучения и выбор приоритетов развития малого предпринимательства с учетом современного международного опыта и инновационных технологий его реализации.

Итак, создание, успешное функционирование и дальнейшее развитие туристских кластеров невозможно без достаточного количества высококвалифицированных кадров разного уровня. В этой связи подготовка профессиональных кадров должна вестись синхронно с созданием объектов туризма и рекреации, отвечающих современным требованиям.

Список литературы

1. *Александрова А. Ю.* Кластеры в мировой индустрии туризма: региональная экономика и агломерация взаимозависимых фирм // Вестник Московского университета. Сер. 6. Экономика. 2007. С. 43–62.

2. *Колядин А. П.* Формирование и развитие туристско-рекреационных кластеров как механизм повышения конкурентоспособности региональной экономики // Государственное и муниципальное управление. Ученые записки. 2018. № 4. С. 91–95.

3. *Сперанская А. А.* Управление персоналом как одной из составляющих гостиничного продукта: автореф. дис. на соискание ученой степени канд. экон. наук. М., 2001.

4. *Травин В. В., Дятлов В. А.* Основы кадрового менеджмента. М.: Дело, 1994. 272 с.

5. Управление персоналом: учебник для вузов / [под ред. Т. Ю. Базарова, Б. Л. Еремина]. М.: ЮНИТИ, 2000. 560 с.

6. *Шекина С. В.* Управление персоналом современной организации. М.: Дело, 1996. 368 с.

Е. М. Беляева

Гжельский государственный университет, Московская обл., пос. Электроизолятор
Научный руководитель: Л. В. Широкова

ОРГАНИЗАЦИЯ ВЗАИМОДЕЙСТВИЯ СТРУКТУР МУНИЦИПАЛЬНОГО УПРАВЛЕНИЯ С БИЗНЕСОМ С ЦЕЛЬЮ РАЗВИТИЯ ТЕРРИТОРИЙ

Достижения социально-экономического развития и конкурентоспособность муниципального образования во многом определяются уровнем эффективности функционирования на территории субъектов малого и среднего предпринимательства. Сформированность бизнеса обуславливает пополняемость местного бюджета, рабочие места, уровень доходов граждан, проживающих на территории [9].

Органы муниципального управления (ОМС) активно ведут работу по созданию благоприятной среды для функционирования и развития предпринимательства [4]. Как властным структурам, так и субъектам предпринимательской деятельности, в том числе промышленному предприятию, чрезвычайно важно выстраивать взаимовыгодные отношения и получать от этого эффективный результат [9]. Результаты сотрудничества выражаются в получении доходов бизнеса и, как следствие, пополнении бюджетов территорий, что способствует исполнению социальных программ и проектов, росту качества жизни местного населения.

Рассмотрим основные направления осуществления партнерского взаимодействия промышленного сектора и органов публичной власти.

1. Участие хозяйствующих единиц в проектах, реализуемых в рамках системы стимулирования деятельности в сфере промышленности. Регулирование данных взаимодействий описано в Федеральном законе № 488-ФЗ «О промышленной политике в Российской Федерации» [1]. В законодательном акте установлены ключевые цели, задачи, принципы и инструменты промышленной политики России. А уже на уровне отдельно взятого муниципального образования определяется внутренний потенциал, конкретизируются проблемные стороны и способы их решения, определяются оптимальные меры стимулирования, которые выражаются в виде предоставления хозяйствующим субъектам различных мер по оказанию финансовой, информационно-консультационной, кадровой и других видов содействия. Следует отметить, что в современной практике публичного управления в основополагающем законе «О промышленной политике в Российской Федерации» впервые ставится задача не собственно поддержки, а именно стимулирования развития предприятий.

При определении мер стимулирования в сфере промышленности ОМС необходимо руководствоваться приоритетами структурной трансформации российской экономики, особенностями социально-экономического развития, учитывать специализацию территорий, актуальные запросам времени ориентиры реализации промышленного и инновационного потенциала региона/муниципалитета, необходимость формирования и развития благоприятной институциональной среды и т.д. [10].

2. Муниципально-частное партнерство.

Согласно Федеральному закону Российской Федерации от 13 июля 2015 г. № 224-ФЗ «О государственно-частном партнерстве, муниципально-частном партнерстве в Российской Федерации и внесении изменений в отдельные законодательные акты Российской Федерации» назначением механизма муниципально-частного партнерства (МЧП) является привлечение в экономические проекты частных инвестиций. Сотрудничество частного и публичного секторов осуществляется на принципах: «формирование конкурентной среды, свобода участия в соглашении, равноправие сторон, добросовестное исполнение партнерами взятых на себя обязательств, справедливое распределение рисков между сторонами» [2, 6].

При МЧП между органом местного самоуправления и промышленным предприятием заключается контрактное соглашение, которое предусматривает активное использование

технических, финансовых и управленческих ресурсов частного сектора для достижения задач пространственного и социально-экономического развития, поставленных муниципалитетами [9].

Данный механизм может быть использован в различных сферах, но особенно в социальной, транспортной, коммунальной и энергетической. По данным РОСИНФРЫ – цифровой платформы, на которой представители государства и бизнеса запускают совместные инфраструктурные инициативы – в указанных направлениях деятельности наблюдаются заметные сдвиги роста совместных инвестиций, привлекаемых в проекты. Речь идет о проектах по строительству школ, образовательных кампусов, объектов спортивной инфраструктуры, социального обслуживания, объектов здравоохранения и др. [7].

Для частных инвесторов с высоким потенциалом более выгодны и интересны высокие уровни реализации проектов, для регионов и муниципалитетов это расширяет возможности решения социальных проблем. Например, во многих городах России востребованным и выгодным для каждого из партнеров стал проект «Билдинг-сад» – это мини-садики в жилых домах. Этот проект дает возможность гражданам отдавать детей в сады без очередей, что выгодно и для населения, и для муниципальных образований. Более того, сокращает временные затраты потребителей по причине, что детские учреждения находятся в шаговой доступности [8].

Практика показывает, что на муниципальном уровне на основе государственного/муниципального и частного партнерства реализуется 84,5 % проектов. Проектные инициативы муниципального масштаба привлекают наибольшие объемы частных средств – 8,4 руб. на один рубль бюджетных вложений. Для сравнения – в региональных и федеральных проектах на один бюджетный рубль приходится 3 и 1,5 рубля частных инвестиций соответственно [7].

3. Вовлечение промышленных предприятий в проведение оценки регулирующего воздействия муниципальных правовых актов и экспертизы действующих муниципальных правовых актов (ОРВ) в соответствии с ч. 3 ст. 46 Федерального закона от 06.10.2003 № 131-ФЗ [3]. ОРВ муниципальных правовых актов и их проектов проводится органами местного самоуправления в порядке, установленном местными правовыми актами ОМС конкретного муниципалитета в соответствии с законом субъекта Российской Федерации, в который входит данная территория [5].

Роль этого направления очевидна, т. к. ОРВ позволяет оптимизировать нормативы, исключить избыточные обязательства, сократить ограничения для субъектов предпринимательской деятельности; устранить нормы, способствующие возникновению необоснованных расходов хозяйствующих субъектов и/или бюджета муниципального образования; повысить эффективность принятия муниципальных правовых актов, и повысить инвестиционную привлекательность муниципального образования.

Одной из составляющих процесса ОРВ являются публичные консультации, которые дают возможность получить обратную связь от представителей бизнес-сообщества, экспертов из разных областей экономики, иных участников взаимодействия, обсуждения проектов нормативных актов на стадии их разработки с заинтересованными лицами с целью более точного определения возможных последствий введения регулирования, рисков и негативных эффектов [5].

Для результативности проведения ОРВ рекомендуется [9]:

- конкретизировать группу лиц, интересы которых затрагиваются проектом нормативно-правового акта;
- сформировать базу заинтересованных лиц для рассылки извещений о проведении публичных консультаций в отношении идеи (концепции) предлагаемого регуляторного решения;
- составлять перечень вопросов, которые необходимо обсудить с участниками публичных консультаций в отношении идеи (концепции) предлагаемого регуляторного решения, при этом перечень должен быть открытым, чтобы позволить бизнесу предложить

собственные варианты решения проблемы. Например, в повестку обсуждений можно включить вопрос «Какие альтернативные (менее затратные и/или более эффективные) способы решения проблемы Вы могли бы предложить?»;

– размещать информацию о проведении публичных консультаций в отношении идеи (концепции) регуляторного решения на официальном сайте муниципального образования, либо использовать другие способы оповещения (рассылка писем по почте или электронной почте, телефонные звонки);

– использовать весь спектр форм публичных консультаций: открытые заседания общественно-консультативных органов, опросы на официальном сайте муниципального образования и в соцсетях, сбор мнений экспертных сообществ, обсуждения с заинтересованными лицами;

– проводить всесторонний, детальный и обоснованный анализ поступивших предложений от участников публичных консультаций, обеспечивать доведение результатов ОРВ до сведения участников проекта.

Таким образом, можно заключить, что на современном этапе формируются различные форматы взаимовыгодного сотрудничества властей и хозяйственно-производственных единиц, что позволяет создавать муниципалитету дополнительные конкурентные преимущества, повышать инвестиционную привлекательность, и тем самым способствовать ускорению социально-экономического роста.

Список литературы

1. Федеральный закон от 31.12.2014 № 488-ФЗ (ред. от 01.05.2022) «О промышленной политике в Российской Федерации» [Электронный ресурс] <http://www.consultant.ru> (дата обращения: 19.11.2022).

2. Федеральный закон от 13.07.2015 № 224-ФЗ (ред. от 11.06.2022) «О государственно-частном партнерстве, муниципально-частном партнерстве в Российской Федерации и внесении изменений в отдельные законодательные акты Российской Федерации» [Электронный ресурс] <http://www.consultant.ru> (дата обращения: 19.11.2022).

3. Федеральный закон от 06.10.2003 № 131-ФЗ (ред. от 14.07.2022) «Об общих принципах организации местного самоуправления в Российской Федерации» [Электронный ресурс] <http://www.consultant.ru/Vma1> (дата обращения: 19.11.2022).

4. Батыршина Э. Р. Развитие муниципально-частного партнерства (на примере Екатеринбурга) / [Электронный ресурс] // Молодой ученый. 2019. № 19 (257). С. 102–105. URL: <https://moluch.ru/archive/257/58840/> (дата обращения: 21.11.2022).

5. Беликов П. П., Ведяева Е. С., Гребенникова А. А. и др. Комментарий к Федеральному закону от 6 октября 2003 г. № 131-ФЗ «Об общих принципах организации местного самоуправления в Российской Федерации» (постатейный) / Под ред. Л. П. Жуковской // СПС КонсультантПлюс. 2016.

6. Дементьев А. Н., Дементьева О. А., Бондарь В. Н. Экспертиза нормативных правовых актов в сфере реализации промышленной политики в Российской Федерации: монография / Под ред. А. Н. Дементьева. М.: НОРМА, 2020. 232 с.

7. Инвестиции в инфраструктуру и ГЧП: аналитический обзор [Электронный ресурс] URL: <https://rosinfra.ru/files/analytic/751/document/fbb2161d0d2df33ba48cac22d70b4d3d.pdf> (дата обращения: 19.11.2022).

8. Кузнецова В. Д. Муниципально-частное партнерство в решении задач муниципального развития [Электронный ресурс] URL: <https://novainfo.ru/article/14215> (дата обращения: 21.11.2022).

9. Лапушинская Г. Как наладить эффективное взаимодействие с бизнесом [Электронный ресурс] URL: <http://cmokhv.ru/materials/mat20181226/> (дата обращения: 21.11.2022).

10. Об основных направлениях реализации региональной промышленной политики [Электронный ресурс] URL: https://minpromtorg.gov.ru/docs/#!/ob_osnovnyh_napravleniyah_realizacii_regionalnoy_promyshlennoy_politiki (дата обращения: 21.11.2022).

В. О. Береговенко

Гжельский государственный университет, Московская обл., пос. Электроизолятор

Научный руководитель: Л. М. Аллахвердиева

ХАРАКТЕРИСТИКА УПРАВЛЕНЧЕСКОЙ ДЕЯТЕЛЬНОСТИ В СФЕРЕ ФИЗИЧЕСКОЙ КУЛЬТУРЫ И СПОРТА

Физическая культура в жизни человека всегда занимала важную роль, а в условиях построения информационного общества, характеризующегося снижением двигательной активности, значение физической культуры и спорта пропорционально возрастает. Этому способствует не только значимость физического развития, существенно повышающего работоспособность, выносливость организма, благоприятно влияющего на здоровье; а также – увеличение продолжительности трудоспособного возраста. Обеспокоенность состоянием здоровья населения приводит к росту численности занимающихся физической культурой. А проведение масштабных спортивных мероприятий на федеральном, региональном и местном уровнях меняет качество структуры управления физической культурой и спортом. Поэтому, важно определить принципы управления, обеспечивающие эффективное и устойчивое функционирование всей системы.

Управленческая деятельность – это тип профессиональной деятельности, специфика которой определяется ее основной и наиболее общей задачей, а именно необходимостью организации деятельности других людей в направлении достижения общих целей, с опорой при этом на принцип иерархии [1].

Управленческая деятельность, по сути, является разновидностью трудового процесса, который традиционно характеризуется средствами и предметом труда, самим трудом и его результатами. В связи с тем, что управление относится к категории умственного труда, предметом труда является информация, а средствами труда будут являться предметы, способствующие работе с информацией.

Сфера физической культуры и спорта является объектом управления. Организованные на базе спортивных организаций (стадионов, клубов, школ и т.п.) спортивные занятия, состязания, тренировки представляют продукт деятельности – физкультурные и спортивные услуги, также являющиеся объектами спортивного менеджмента.

Предметом спортивного менеджмента можно назвать управленческие отношения, складывающиеся при взаимодействии субъекта и объекта управления в рамках спортивной организации в процессе производства и реализации физкультурных и спортивных услуг [2].

Рассматривая принципы стратегии управления, следует выделить базовые сочетания, эффективно применяемые в физкультурных и спортивных организациях, такие, как: отраслевое и территориальное управление; сочетание системного и комплексного подхода к управлению; принцип постоянного улучшения; применения морального и материального стимулирования; ориентации на потребителя.

Именно комплексный подход позволяет обеспечить эффективное управление. Использование административных (правовое регулирование), экономических (системное планирование) и социально-психологических (социальное и творческое развитие) методов управления дает возможность физкультурно-спортивной организации устойчиво функционировать и развиваться.

Рассмотрим характеристику управленческой деятельности на примере МБУ «Дворец спорта Видное». Организация предоставляет ряд услуг по реализации оздоровительных и спортивных программ (в том числе, по игровым видам спорта, таким, как баскетбол, волейбол, мини-футбол, гандбол).

Руководство МБУ «Дворец спорта Видное» осуществляют: директор, заместитель директора по общим вопросам, заместитель директора по безопасности, заместитель директора по развитию, заместитель директора по техническим вопросам, заместитель директора по методической работе, главный инженер, руководитель центра ГТО,

руководитель стадиона «Металлург», начальник отдела по работе с людьми с ограниченными возможностями здоровья организации. Действующая структура обеспечивает руководство всеми направлениями деятельности организации, при этом, содержит внутреннюю соподчиненность: руководители отделов подчиняются главному инженеру, который равноудаленно взаимодействует с заместителями директора и директором, решая вопросы технического и методического оснащения, безопасности и организации производственных процессов. Нормирование управленческого труда позволяет обеспечить его системное функционирование. Для организации, имеющей численность более 120 работников, эта структура вполне эффективна и экономически целесообразна.

Каждая организация, как субъект экономической деятельности, предполагает оценку результативности ее работы по установленным целевым показателям. Для организаций, имеющих физкультурно-спортивную специфику, они определены в Стратегии развития физической культуры и спорта в Российской Федерации на период до 2030 г. [3].

Предполагается, что к этому сроку будут систематически заниматься физкультурой и спортом 70 % граждан, не имеющих противопоказаний (в 2021 году этот показатель должен был составлять 45 %); 30 % лиц, имеющих ограниченные возможности здоровья, в т. ч. инвалиды (соответственно, в 2021 году – 21 %).

Если рассматривать возрастные категории граждан, то граничные значения показателей будут соответствовать указанным в таб.1.

Таблица 1 – Возрастные категории граждан

Категория граждан	Пол	Возраст, лет	Количество систематически занимающихся физической культурой и спортом, %	
			в 2021 году	к 2030 году
Дети и молодежь	женщины и мужчины	от 3 до 29	84	90
Средний возраст	женщины	от 30 до 54	37	70
	мужчины	от 30 до 59		
Старший возраст	женщины	от 55 до 79	15	45
	мужчины	от 60 до 79		

При этом предполагается, что удовлетворенность граждан созданными условиями должна составлять к 2030 году до 70 % (значение 2021 года – 55 %).

Как видно из представленного перечня показателей, задачи оздоровления, повышения уровня двигательной активности и продолжительности жизни населения страны поставлены амбициозные. Пока результаты работы спортивных организаций соответствуют им только частично (в дворце спорта «Видное» среди систематически занимающихся граждан преобладают категории детей и среднего возраста, а соотношение средней и старшей возрастной категории составляет 5:1) и успех их реализации в значительной степени зависит от уровня профессионализма кадровых ресурсов и эффективности управленческой деятельности.

Список литературы

1. *Бгашев М. В.* Основы управленческой деятельности: учеб. пособие. Саратов: Изд-во Амирит, 2017. 249 с.
2. *Обожина Д. А.* Управление физкультурно-спортивной организацией: учеб. пособие. Екатеринбург: Изд-во Урал. ун-та, 2017. 76 с.
3. Целевые показатели реализации Стратегии развития физической культуры и спорта в Российской Федерации на период до 2030 года. Распоряжение Правительства Российской Федерации от 24.11.2020 № 3081-р «Об утверждении Стратегии развития физической культуры и спорта в Российской Федерации на период до 2030 года» [Электронный ресурс]. URL: <http://static.government.ru/media/files/Rr4JTrKDQ5nANTR1Oj29BM7zJBHXM05d.pdf>

В. В. Блекус

Гжельский государственный университет, Московская обл., пос. Электроизолятор

НЕКОТОРЫЕ ПРОБЛЕМЫ ЭКОНОМИКИ РОССИИ В 2022 ГОДУ И ИХ РЕШЕНИЯ

Российская экономика несколько нормализовалась после обвала рубля до критического значения и введения санкций международным сообществом, но ситуация по-прежнему остается напряженной. Политические, экономические и культурные события оказывают значительное влияние на российскую экономику. Иностранные инвестиции, экспорт, а также многочисленные подсечки из соседних стран угрожают авторитету, темпам развития и роста России, а также создают новые проблемы для российской экономики. Обстановка осложняется низкой инвестиционной привлекательностью страны: предприниматели могут развиваться исключительно за счет собственных средств или заемных. В условиях нехватки финансирования рабочие места сокращаются, а заработная плата остается на прежнем уровне при неуклонном росте цен на продукты питания и коммунальные услуги. Поэтому проблемы Российской экономики сильно ощущают бедняки [1].

Проанализировав статьи отечественных экспертов, а также отчеты аналитиков S&P, можно выделить 5 особенно важных проблем Российской экономики, ликвидировав которые, уже в ближайшее время можно будет сформировать успешное государство и воспитать сильное общество. Среди основных проблем российской экономики выделим: резкие непредсказуемые колебания цен на газ и нефть; недостаточно скоординированная работа правительства; плохой инвестиционный климат, отсутствие честной конкуренции; слабое развитие инфраструктуры, энергетики; старение населения и низкая производительность труда [2].

Следует проанализировать каждую проблему и постараться найти пути решения ситуации, ориентируясь на опыт зарубежных ученых, а также многочисленные рекомендации экспертов.

Первая проблема – резкие непредсказуемые колебания цен на газ и нефть. Российская экономика сильно подвержена колебаниям цен на нефть, которые могут быть вызваны конфликтом между США и Ираном, увеличением пропускной способности трубопроводов в Америке или другими экономическими, или военными ситуациями. Экономика и политика России быстро реагируют на события, происходящие во многих странах, таких как Китай, США, Япония.

Вторая проблема – постоянная критика в сторону других государств. Поспешные действия представителей СМИ, чиновников и финансовых экспертов вызывают определенное недоверие как со стороны населения, так и со стороны политической элиты, что вызывает напряженные отношения между Россией и развитыми странами. Непродуманная внешняя политика создает проблемы для российской экономики, и они достаточно серьезные.

Третья проблема – привлечение иностранных инвестиций. Участие государства во многих аспектах хозяйственной деятельности крупных транснациональных корпораций и мелких отечественных фирм существенно подрывает авторитет государства среди инвесторов, которые и без того напуганы санкциями мирового сообщества. Согласно последним данным, PMI значительно снизился, что указывает на депрессивные настроения и пессимистические ожидания со стороны менеджеров, которые видят, что российская экономика и политика колеблются, чтобы остаться на плаву.

Четвертая проблема – развитие инфраструктуры.

Учитывая объемы финансирования строительства новых дорог и воздушного транспорта, Россия пока остается в аутсайдерах. Перевозка грузов железнодорожным транспортом по-прежнему дороже автомобильного, что совершенно необычно для развитых стран. Необходимо срочно принять меры, контролируя использование каждого рубля, выделенного на развитие отрасли.

Пятая проблема – старение населения и низкая производительность труда. Сокращение рабочей силы, а также наличие морально и физически устаревшего оборудования, и технологий тормозят потенциал российской экономики, который, по мнению экспертов, действительно высок. Ситуация может улучшиться, если руководители государственных и частных компаний будут уделять больше внимания обучению персонала, обновлению основных фондов и улучшению условий труда.

Что касается решения проблем экономической политики России, то необходимо преодолеть коррупцию, повысить производительность труда, создать новые рабочие места и улучшить инвестиционный климат страны за счет грамотной внешнеэкономической деятельности. Быстрое развитие инфраструктуры и снижение политического влияния на экономические процессы позволят быстро и практически безболезненно решить накопившиеся проблемы Российской экономики. Следует постепенно отходить от ручного управления экономикой, опираясь на опыт Китая, вовремя осознавшего, что развитие государства возможно лишь при условии влияния небольшой группы граждан на все сферы деятельности и социально-экономические процессы [3].

Список литературы

1. Как российская экономика и финансовый сектор пережили 2022 год: исследование Банка.ру. [Электронный ресурс]. Режим доступа: <https://www.banki.ru/news/research/?id=10977242> (Дата обращения: 20.10.2022).
2. Что будет с экономикой России в 2022 году. Прогнозы экспертов [Электронный ресурс]. Режим доступа: <https://www.rbc.ru/economics/03/01/2022/61c1ac739a79476c95bd7775> (дата обращения: 20.10.2022).
3. Финансовый гений [Электронный источник]. URL: <https://fingeniy.com/finansovo-ekonomicheskie-itogi-2022-goda-v-rossii/> (дата обращения: 20.10.2022).

Е. А. Блекус

Гжельский государственный университет, Московская обл., пос. Электроизолятор

ПСИХОЛОГИЯ И ЭКОНОМИКА: АСПЕКТЫ ВЗАИМОДЕЙСТВИЯ

Экономика служит для удовлетворения потребностей группы людей при совместной работе, позволяя одним людям сосредоточиться на создании еды, другим – на создании обуви, иные делают прически, и так далее. И все это регулируется интересами и потребностями самих людей, тем, что они считают важным для себя, тем, что они готовы обменять на те или иные товары и услуги, и в каком объеме. Но даже трудовые ресурсы экономики – люди, прямо зависят от состояния психики индивидуумов в этой экономике. Человек может не только отказаться много работать, чтобы себя прокормить, но он даже может отказаться мало работать, чтобы много зарабатывать, или вовсе отказаться от работы, невзирая на угрозу голодной смерти. Все это определяется не законами рынка, а вполне конкретным психическим и эмоциональным состоянием главного (на текущий момент) элемента любой экономики – человека. Через управление эмоциональным состоянием общества, образами, которые доминируют в сознании людей, можно самым серьезным образом управлять экономикой. Психика человека – это ключ к успешности и процветанию любой экономики.

Сама же экономика также формирует обратную связь в виде своего влияния на психику людей. Подобная обратная связь присутствует абсолютно во всех сферах, с которыми взаимодействует человек. С одной стороны, психика человека каким-либо образом влияет на окружающую среду, изменяет ее, а с другой стороны, уже измененная психикой реальность начинает в свою очередь влиять на саму психику. Таким образом, образуется циклическая связь. Подобные циклические связи бывает, как конструктивные, так и деструктивные.

Если обществу внушить некоторые деструктивные понятия, то они будут развиваться циклически, на каждом новом витке ухудшая ситуацию. Например, если убедить людей, что на деградацию экономики нужно отвечать забастовкой, проще говоря прекращать работать, то если в экономике будет спад, то начнется забастовка, что приведет к еще большему ухудшению экономики, что в свою очередь приведет к расширению забастовки, что далее приведет к еще большему спаду в экономике, и так далее. Аналогичным образом работают и конструктивные циклические связи.

Экономика не отделима от психологии и работы с психикой людей. Если в общественном сознании, культуре, нормах поведения накапливается избыточное количество деструктивных поведенческих стереотипов, то данное общество обречено на глубокий, системный кризис с неизвестным итогом. Экономика, являясь областью общественной жизни, является отражением психики человека, а психика в свою очередь – законов нашего мира. Вследствие этого для управления экономикой в первую очередь нужно знать психологию индивидуума и психологию его социального поведения. Все экономические теории, законы, правила и подходы в конечном счете упираются в законы психики человека, что всем известный и крайне естественный подход «купить подешевле, продать подороже», что правила денежного оборота или законы экономической конкуренции, и все прочие.

Конечно, нужно учитывать, что подавляющее большинство психических процессов человека, являющихся элементами экономики и денежного обращения, протекают на подсознательном уровне, а именно не осознаются ни самими людьми, ни сторонними наблюдателями, и тем не менее вне зависимости от видимости этих процессов или их неочевидности они играют ключевую и решающую роль в экономической жизни общества.

Список литературы

1. БРИИК/ Фактор «Снижение уровня образования». [Электронный ресурс]. Режим доступа: URL: <http://www.briik.ru/index.php/prb?id=41/> (дата обращения: 10.10.2022).
2. Гуманитарный портал / Рейтинг стран мира по индексу уровня образования [Электронный ресурс]. URL: <https://gtmarket.ru/ratings/education-index/> (дата обращения: 10.10.2022).
3. *Кариева Э. М., Калабин Н. В.* Влияние образования на экономику России // Молодой ученый. 2021. № 9 (351). С. 43–47.

О. В. Боярская, С. А. Гаврилова

Гжельский государственный университет, Московская обл., пос. Электроизолятор

ПРАГМАТИЧНЫЙ МАРКЕТИНГ КАК НАЦЕЛИВАНИЕ НА РЕЗУЛЬТАТ

Прагматический маркетинг – это подход, основанный на данных, который избавляет компании от догадок и позволяет компаниям принимать решения на основе фактических данных. Он фокусируется на измеримых результатах, а не на пустых обещаниях.

Для чего же нужен прагматичный маркетинг?



Рисунок 1 – Необходимость прагматичного маркетинга [4]

На рисунке 1 представлена диаграмма о необходимости прагматичного маркетинга. Из нее следует, что лишь 1 % интернет ресурсов способны получить посетителей. С вероятностью 99 % новые проекты не обретут свою аудиторию. Таким образом мы и делаем вывод, что с применением прагматичного маркетинга различные интернет ресурсы или компании обретут свою аудиторию и достигнут высоких результатов.

Что же такое прагматический маркетинг?

Прагматический маркетинг – это процесс разработки продукта это, как и Agile, аналогичный процесс разработки программного обеспечения, является на основе адаптации планирования к опыту, повторное тестирование и повторная адаптация до тех пор, пока конечный результат теоретически не превратится в лучший продукт [1].

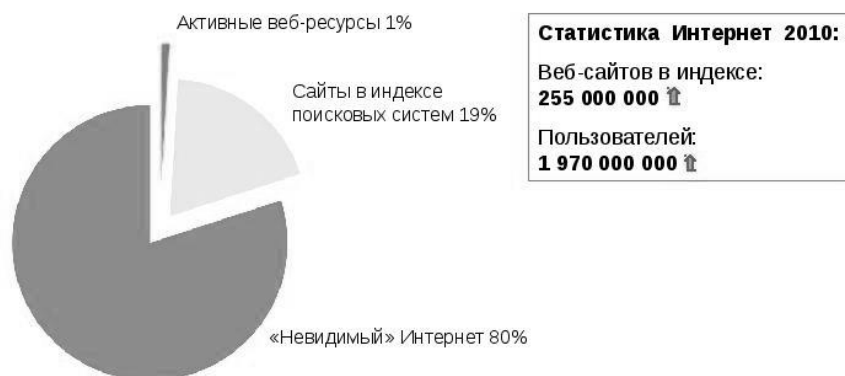
Так же он рассматривается, как философия маркетинга, ориентированная на достижение результатов. Он основан на идее, что компании должны организовывать маркетинг вокруг целей и измеримых результатов. Он часто используется в организациях B2B, где необходимо согласовать маркетинговую деятельность с бизнес-целями. Прагматичные маркетологи считают, что лучший способ добиться результатов – сосредоточиться на том, что работает, постоянно тестировать и учиться. Такой подход требует глубокого понимания клиента и стремления к постоянному совершенствованию.

Существует три основных ключевых принципа прагматичного маркетинга:

- 1) ориентация на клиента;
- 2) ориентация на продукт;
- 3) ориентация на результат [2].

1. Главное в прагматическом маркетинге – это клиент. Вы должны принимать каждое решение, думая о покупателе. Это означает понимание их потребностей, желаний и болевых точек. Это также означает создание продукта или услуги, которые отвечают их потребностям. Что это изменение даст покупателю? Как это улучшит их жизнь? Это не стоит делать, если вы не можете оправдать модификацию тем, какую пользу она принесет покупателю.

2. Хороший продукт – основа любого успешного бизнеса. В прагматическом маркетинге еще одним направлением является создание продукта, отвечающего потребностям клиента. Каждое изменение должно быть протестировано, чтобы увидеть, как оно повлияет на продукт и клиента. Сделает ли инновация продукт лучше? Сделает ли это более ценным для

клиента? Вы должны постоянно тестировать и совершенствовать свое предложение, чтобы убедиться, что оно является наилучшим.

3. Третий и последний принцип прагматичного маркетинга – результаты. Это означает постановку конкретных, измеримых целей и измерение прогресса. Если что-то в процессе не работает, это необходимо решить или удалить. Прагматический маркетинг заключается в постоянном совершенствовании.

Было доказано, что прагматичная маркетинговая структура является практическим подходом к достижению результатов. Он состоит из четырех компонентов: Продукт, Цена, Место и Продвижение. Каждый Р представляет отдельный аспект комплекса маркетинга, и каждый из них необходимо тщательно рассмотреть для создания эффективной маркетинговой стратегии.

Первая Р – это продукт. Он включает в себя все о продукте, от характеристик и преимуществ до упаковки и брендинга. Это все, что клиент испытывает, когда использует ваш продукт.

Процесс разработки вашего продукта начинается с дорожной карты. Дорожная карта продукта – это краткое описательное описание графика разработки продукта.

Обычно он включает контрольные точки, контрольные даты и другую информацию об управлении продуктом. Производственная группа использует дорожную карту для отслеживания прогресса и обеспечения соблюдения графика выпуска продукта. Он также передается внутренним и внешним заинтересованным сторонам, чтобы держать их в курсе.

Традиционные дорожные карты продукта следуют линейному пути, от концепции до запуска. Однако этот подход часто может быть слишком медленным и негибким на современном быстро меняющемся рынке. Таким образом, организации применяют более гибкий подход к разработке продуктов, который включает в себя более короткие процессы тестирования и разработки и большую гибкость [3].

Второй Р – цена. Сколько вы собираетесь брать за свой продукт или услугу? Она должна покрывать издержки производства и оставлять место для прибыли. Цена зависит не только от денег. Это также касается воспринимаемой ценности продукта. Если они считают, что ваш продукт стоит своей цены, они купят его.

Третий Р – место. Именно здесь вы продаете свой продукт: физическое местоположение, присутствие в Интернете и канал распространения. Цель состоит в том, чтобы облегчить клиентам поиск и покупку вашего продукта или услуги в наиболее прибыльных маркетинговых каналах.

Распространение продукта является важным элементом любого бизнес-плана. Стратегия распространения описывает, как продукт попадет от производителя к конечному потребителю. Три наиболее распространенных типа распространения продукта – это прямые продажи, непрямые продажи и онлайн-продажи. Ваша стратегия будет зависеть от типа продукта, целевого рынка и доступных ресурсов.

Четвертая и последняя Р – продвижение. Как вы общаетесь с клиентом о вашем предложении? Сюда входят реклама, связи с общественностью и маркетинговые коммуникации. Наиболее эффективными рекламными акциями являются те, которые хорошо нацелены и предлагают клиенту что-то ценное.

При прагматичном маркетинговом подходе мнение людей внутри бизнеса считается интересным, но не важным. Что считается важным, так это мнение потребителя. При разработке продукта и маркетинговой стратегии важны только их потребности и проблемы. Этот подход признан «бережливой методологией», которая в настоящее время очень популярна в Силиконовой долине. Это включает в себя вывод ограниченной версии продукта на рынок как можно быстрее, чтобы можно было протестировать спрос. Затем в ответ на спрос клиентов добавляются дополнительные функции.

Прагматичный маркетинговый подход фокусируется на том, чего действительно хотят клиенты, и тенденциях, которые происходят на рынке. Применяя прагматичный рамочный

подход, предприятия сводят к минимуму риск разработки нежелательных продуктов, быстро реагируя на неудовлетворенный спрос.

Список литературы

1. Понятие прагматичного маркетинга. [Электронный ресурс]. URL: <https://www.quora.com/What-is-pragmatic-marketing>
2. Ключевые принципы маркетинга. [Электронный ресурс]. URL: https://www.marketch.ru/marketing_dictionary/marketing_terms_p/printsipy_marketinga/
3. Хабр. [Электронный ресурс]. URL: https://www.marketch.ru/marketing_dictionary/marketing_terms_p/printsipy_marketinga/
4. MySlide.ru. [Электронный ресурс]. URL: <https://myslide.ru/presentation/prodvigenie-v-poiskovyh-sistemah-roskoshy-ili-effektivnoe-sredstvo-razvitiya-biznesa-realii-sovremennogo-runeta>

С. Ю. Вершинина

Гжельский государственный университет, Московская обл., пос. Электроизолятор
 Научный руководитель: О. В. Боярская

ИВЕНТ-МЕНЕДЖЕР: СТАНОВЛЕНИЕ И ПЕРСПЕКТИВЫ РАЗВИТИЯ ПРОФЕССИИ В РОССИИ

Ивент-менеджмент приобретает значимость как в качестве крупного выгодного сектора социально-культурной деятельности, так и в качестве средства бизнес-коммуникаций и активизации целевой аудитории.

С научной точки зрения ивент-менеджмент представляет собой управление проектами по созданию и развитию крупных мероприятий, таких как фестивали, конференции, церемонии, свадьбы, официальные корпоративные мероприятия, концерты и другие. Ивент-менеджер, соответственно, является специалистом по планированию, организации и проведению мероприятий, ответственным за творческие, в деятельность которого входит изучение бренда, определение целевой аудитории, разработка концепции мероприятия, согласование технических аспектов перед фактическим запуском мероприятия.

Проводимые мероприятия, они же специальные события, уникальны и связаны с определенными рисками, так как воздействуют на эмоциональное восприятие потребителей, а значит требуют высокого уровня ответственности со стороны организатора.

Разные специалисты и ученые в области менеджмента и маркетинга дают различные определения понятию «мероприятие». Р. Ф. Джани определил мероприятие, как то, что существенно отличается от обыденных событий жизни. Д. Голдбарт, теоретик в области ивент-менеджмента, написавший первую в мире книгу-учебник по организации мероприятий *Special Events*, дал собственное определение мероприятию как уникальному отрезку времени, проводимому с использованием ритуалов и церемоний для удовлетворения особых потребностей [3].

Среди российских специалистов следует выделить А. Шумовича, первого российского теоретика в данной отрасли. Под мероприятием он понимает вид человеческой деятельности, предполагающий встречу и взаимодействие разных людей, ограниченный по времени и связанный с реализацией каких-либо общих целей [4]. Таким образом, мероприятие как основной элемент ивент-менеджмента представляет собой организованное действие или совокупность действий, направленных на осуществление определенной цели.

Однако вокруг профессии ивент-менеджера до сих пор существуют определенные стереотипные представления, связанные, прежде всего, с непониманием ее специфики. Профессионалов данной отрасли отличают определенные знания, умения, навыки и организаторский опыт, включающие в себя следующие сферы деятельности воедино:

- PR-менеджмент, со всеми необходимыми инструментами привлечения внимания к мероприятию и взаимодействию с прессой;
- маркетинг, продвижение мероприятие может занимать до 70 процентов работы ивент-менеджера;
- копирайтинг, важность написания текстов для материалов продвижения;
- SMM – новое направление стратегии маркетинга в социальных сетях, необходимое сегодня почти во всех сферах бизнеса;
- технологии продаж, знания которых носят ключевой характер в профессиональной деятельности;
- проектный менеджмент, ведь мероприятие и есть проект со всеми стадиями и контролем управления.

Таким образом, ивент-менеджер сегодня – специалист многозадачный. Его профиль направлен на поиск новых идей, выбор оптимально подходящего места для проведения мероприятия, творческий процесс работы над сценариями, подбор необходимого персонала, информирование и решение большого количества организационных вопросов. Появление

профессии организатора мероприятий связывают сразу с несколькими событиями середины XX века. По одной из версий, становлению профессии в мире послужило открытие первого Диснейленда в 1955 году в городе Анахайме, штат Калифорния, США [5].

Среди экспертов также выдвигается теория, считающая, что ивент-индустрия выделилась в отдельную составляющую из индустрии MICE (Meetings, Incentives, Conferences, Events) – области делового туризма, связанной с организацией и проведением деловых корпоративных мероприятий: переговоров, встреч, конгрессов, выставок, форумов. Индустрия берет свое начало с 1940-х годов и связана с бурным развитием делового туризма, когда стали регулярными авиасообщения между всеми основными мировыми бизнес-центрами [9].

В России профессиональная организация мероприятий, как полноценная индустрия, появилась сравнительно недавно – первые ивент-агентства появились в конце 1990-х – начале 2000-х. Толчком послужил успешный зарубежный опыт использования мероприятий в качестве инструмента создания и повышения позитивного имиджа компаний.

Круг профессионалов ивент-менеджмента до сих пор не столь широк. Но ситуация улучшается с каждым годом, все больше мероприятий становятся настоящим брендом, причем не только в деловом сегменте. Среди них можно выделить, например, цикл фестивалей «Московские сезоны» в Москве, или ежегодный молодежный рок-фестиваль «Нашествие» в Тверской области.

Сегодня спектр профессионально организуемых мероприятий поражает своей многоформатностью. Это могут быть праздники: от корпоративных до общенациональных; фестивали и спортивные соревнования; концерты и благотворительные акции; выставки и ярмарки; церемонии и приемы; презентации и конференции; семинары и тренинги; экскурсии, поездки и делегации [2]. Все эти мероприятия, с учетом целей и задач, а также охватом целевой аудитории, являются основополагающим элементом технологий ивент-менеджмента и ивент-маркетинга.

Сейчас российский ивент-бизнес развивается очень стремительно, менеджеры обращаются не только к собственному положительному опыту, но и к российским экспертам. В настоящее время российский ивент-менеджмент сформировался в отдельную самостоятельную сферу деятельности. Такие специалисты становятся все более востребованными на рынке труда. Индустрия развлечений привлекает все больше новых кадров, ежегодно число вакансий увеличивается от 20 до 33 %. Начиная с 2014 г., в сфере маркетинга прирост вакансий составляет более 35 % [6].

Работодатели сформировали определенные требования к профессиональным навыкам специалистов ивент-менеджмента. Минимальные требования включают в себя: наличие высшего образования, креативность, уверенное использование основных компьютерных программ, опыт работы с документами, навыки в создании и проведении презентаций, опыт в разработке и проведении корпоративных мероприятий, навыки выявления перспективных и потенциальных клиентов, опыт работы с подрядчиками, хорошие коммуникационные навыки. К базовым присоединяются следующие: владение английским языком, опыт ведения проектов с нуля, умение формировать бюджет и навыки анализа эффективности проводимых мероприятий.

Эксперты в данной области также выделяют основные качества, необходимые специалисту в профессиональной деятельности ивент-менеджера. Среди них особо выделяются коммуникабельность, гибкость, энергичность, лидерство, креативность, внимание к деталям, энтузиазм, пунктуальность, организаторские способности, стрессоустойчивость. Портрет типичного соискателя должности ивент-менеджера в России, составленный исследовательским центром портала Superjob, выглядит следующим образом: большинство специалистов – молодежь до 30-35 лет, имеющая высшее образование, среди которой около 40 процентов владеют свободно английским языком. Интересной особенностью также является то, что большую часть претендентов составляют женщины.

Портал superjob.ru отмечает, что только около 10 % претендентов на должность ивент-менеджера связаны напрямую с организацией мероприятий, остальные же имеют образование и опыт работы в маркетинге, управлении, рекламе, PR. Желающие работать чаще имеют базовое экономическое или управленческое образование, а также можно встретить представителей творческих профессий, учителей и людей с психологическим образованием [8].

Эксперты ивент-индустрии подтверждают данную кадровую проблему и все чаще отмечают, что найти квалифицированных специалистов практически невозможно, так как профильных вузов и факультетов нет, как было описано ранее, а курсы и частные школы не имеют должного признания у специалистов.

В заключение следует отметить, что организовывать мероприятия в настоящее время является социальной практикой, широко используемой в современной деловой активности, политической жизни, социальных коммуникациях. Немыслимы без них и культурная жизнь, культурные процессы. Сама сфера культуры и искусства с определенной точки зрения представляет собой череду специально организуемых событий и мероприятий, которые, собственно, и являются продуктом, предлагаемым слушателям, зрителям, посетителям [1].

Сегодня ивент-менеджмент входит в тройку самых востребованных инструментов маркетинга, а профессия ивент-менеджера вызывает большой спрос на рынке труда.

Существует необходимость разработки и внедрения в программы высшего образования полноценных программ бакалавриата, а в дальнейшем и магистратуры, по данному направлению, используя для этого накопленный опыт специалистов, экспертные мнения, а также успешный зарубежный опыт. По мере возрастания спроса на специализированные образовательные программы, прогнозируется проведение большего количества семинаров и мастер-классов с участием более опытных иностранных специалистов, что также будет способствовать обмену опытом с российскими преподавателями, появлению международных профессиональных журналов и книг.

Таким образом, изучение данной отрасли и профессии в России ставит большое количество вопросов и является актуальным и перспективным для дальнейших исследований.

Список литературы

1. Давыдова Е. Event-маркетинг как средство формирования уникальной личности бренда // Маркетинговые коммуникации. 2005. № 2. С. 37–40.
2. Сондер М. Ивент-менеджмент: организация развлекательных мероприятий. Техники, идеи, стратегии, методы. М.: Вершина, 2006. 544 с.
3. Хальцбаур У. Event-менеджмент: профессиональная организация успешных мероприятий. М.: Эксмо, 2007. 384 с.
4. Шумович А. В. Великолепные мероприятия: Технология и практика Event Management. М.: Манн, Иванов и Фербер, 2008. 336 с.
5. Исследовательский центр портала Superjob [Электронный ресурс]. URL: [https:// www.superjob.ru /research/articles /111552/event-menedzher/](https://www.superjob.ru/research/articles/111552/event-menedzher/) (дата обращения: 10.11.2022).
6. Поступи онлайн. [Электронный ресурс]. URL: <https://msk.postupi.online/professiya/iventmenezher> menedzher-razvlechenij/vuzi/?page_num=3 (дата обращения: 10.11.2022).
7. Шумович А. Доктор Джо Голдблатт: События, которые остаются в наследии. [Электронный ресурс]. URL: <https://event.ru/interviews/doktor-dzho-goldblatt-sobyitiyakotoryie-ostayutsya-v-nasledii/> (дата обращения: 10.11.2022).

Е. В. Ганина

Гжельский государственный университет, Московская обл., пос. Электроизолятор
 Научный руководитель: Л. В. Широкова

УПРАВЛЕНИЕ ПЕРСОНАЛОМ В УЧРЕЖДЕНИИ ДОШКОЛЬНОГО ОБРАЗОВАНИЯ

Современное дошкольное образование сегодня – это часть общей системы образования, в которую в 2012 г. ФЗ № 273 «Об образовании в Российской Федерации» от 29.12.2012 было включено как первый уровень образования [3]. Основой этому стали многочисленные научные исследования и результаты практической деятельности, определяющие всю важность и ценность дошкольного периода обучения.

Запрос к услугам дошкольного образования со стороны социума высок. В современной России дошкольному образованию уделяется большое внимание со стороны общества, т.к. данная сфера имеет огромное социальное значение. В связи с этим тема предоставления качественных услуг дошкольными учреждениями, включающих образование детей, их воспитание, развитие, присмотр, уход и оздоровление, является весьма актуальной и своевременной. Качество образования определяется рядом факторов, показателей, соответствующих потребностям и интересам всех участников образовательного процесса: воспитанников, их родителей (законных представителей), основного и вспомогательного персонала. Именно наличие профессиональных навыков и компетенций у работников в большей степени определяет уровень качества предоставления услуги дошкольного образования, а эффективность управления персоналом определяет высокий результат в этом направлении.

МАДОУ Детский сад комбинированного вида № 9 является муниципальным автономным дошкольным образовательным учреждением, реализующим программы дошкольного образования в группах различной направленности [4]. Учредителем организации является Администрация городского округа Химки Московской области, представленная Управлением по образованию. В соответствии с постановлением Администрации г. о. Химки Московской области от 23.03.2021 № 248 «О реорганизации муниципальных образовательных учреждений городского округа Химки Московской области» МАДОУ Детский сад комбинированного вида № 9 реорганизовано путем присоединения к нему МБДОУ Детский сад № 5, МБДОУ Детский сад № 27, МБДОУ № 35 [4].

К положительным аспектам проведенной реорганизации можно отнести объединение финансовых средств, материально-технических ресурсов и оборудования, преемственность образования дошкольника и школьника, повышение уровня взаимодействия между воспитателями и учителями. Отрицательное последствие – масштабное сокращение персонала.

В структуру доходов учреждения входят средства, предоставляемые местным и областными бюджетами и внебюджетными источниками, а именно доходы от реализации дополнительных образовательных услуг и доходы от родительской платы за присмотр и уход в дошкольных группах.



Рисунок 1 – Структура доходов МАДОУ Детский сад № 9, руб.

Расходование средств определяется статьями: оплата продуктов питания, заработная плата сотрудников, оплата коммунальных услуг, услуг связи, работ по содержанию имущества учреждения. Основную часть доходов учреждения составляют средства бюджета Московской области, а доминирующая часть расходов – оплата труда и начисления на выплаты по оплате труда работников.

На рисунках 1 и 2 приведена информация о финансовой деятельности учреждения.

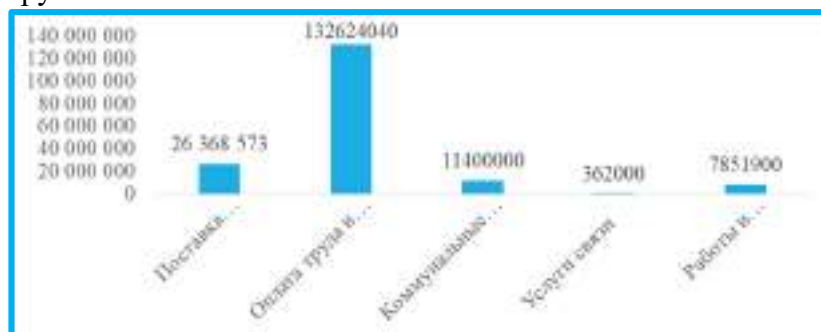

Рисунок 2 – Структура расходов МАДОУ Детский сад № 9, руб.

Организационная структура дошкольного учреждения – линейно-функциональная.



Рисунок 3 – Организационная структура МАДОУ Детский сад № 9 [4]

Такая структура обладает целым рядом преимуществ: ускоренное осуществление действий в соответствии с распоряжениями и указаниями вышестоящих руководителей, рациональное сочетание линейных и функциональных взаимосвязей; стабильность полномочий и зон ответственности, закрепленных за персоналом, единство и четкость распорядительства; оперативность принятия и выполнения решений; личная ответственность каждого функционального руководителя за полученные результаты и принятые решения; профессиональный подход к поставленным задачам специалистами функциональных служб. [1] Кадровый штат учреждения и структура персонала по занимаемым должностям представлена в таблице 1, на рисунках 4-7.

Таблица 1 – Кадровый штат МАДОУ Детский сад комбинированного вида № 9

Должность	Кол-во чел.
Руководство образовательной организации (11 чел.)	
Заведующий образовательным учреждением	1
Заместитель заведующего образовательным учреждением	6
Специалист по питанию	1
Ведущий экономист	1
Ведущий специалист	1
Специалист	1
Педагогические работники образовательной организации (93 чел.)	
Старший воспитатель	2
Воспитатель	69
Учитель-логопед	9
Педагог-психолог	3
Инструктор по физической культуре	4
Музыкальный руководитель	5

Социальный педагог	1
Иные работники образовательной организации (55 чел.)	
Младший воспитатель	36
кладовщик	1
Шеф-повар	1
Повар	7
Рабочий по стирке и ремонту белья	5
Рабочий по комплексному обслуживанию и ремонту здания	3
Дворник	2
Итого	159



Рисунок 4 – Структура персонала МАДОУ Детский сад № 9 по критерию «занимаемые должности», чел.

И данных рисунка видно, что сотрудники учреждения подразделяются на руководящий состав (7 %), педагогических работников (58 %) и иных работников образовательной организации (35 %). Численность сотрудников учреждения – 159 человек. Кадровый штат учреждения укомплектован полностью.

Всего в учреждении трудоустроены 93 педагогических работника, пятеро из которых находятся в длительном отпуске.

С детьми занимаются квалифицированные специалисты: воспитатели, учителя-логопеды, педагоги-психологи, инструктора по физической культуре, музыкальные руководители, социальный педагог.

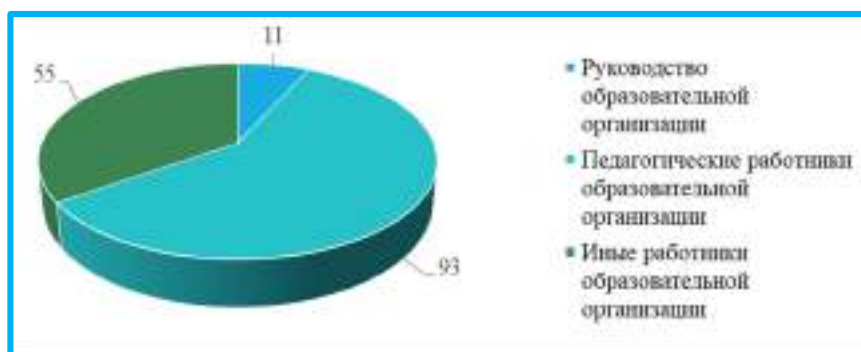
На рисунке 5 приведена структура педагогических работников МАДОУ Детский сад комбинированного вида № 9 по категории.

На основании данных, приведенных на рисунке 5, можно сделать вывод, что 50 % педагогических работников имеют высшую квалификационную категорию, 42 % – первую, и 8 % – в соответствии с занимаемой должностью.



Рисунок 5 – Структура педагогических работников МАДОУ Детский сад № 9 по категории, чел.

Большая часть педагогических сотрудников имеют педагогический стаж свыше 15 лет (73 %), 16 % – от 10 до 15 лет, 8 % – от 5 до 10 лет, 3 % – имеют стаж до 5 лет.

На рисунке 7 приведена структура персонала по уровню образования. Высшее образование имеют 70 % педагогических сотрудников, у 30 % – средне-специальное образование.

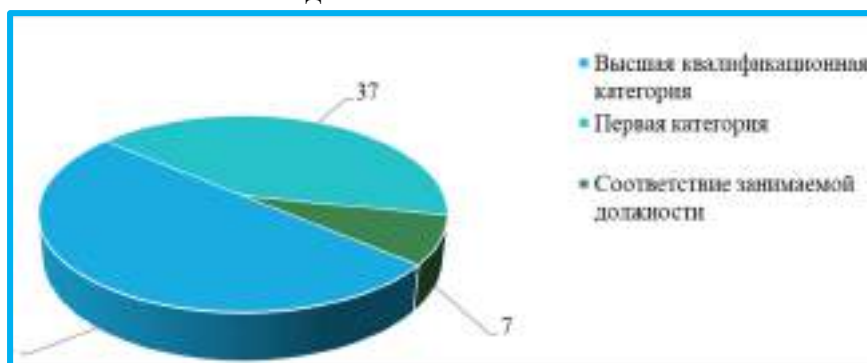

Рисунок 6 – Структура персонала по педагогическому стажу

Наибольшую часть в структуре занимают педагоги с высшей квалификационной категорией, высшим образованием и со стажем свыше 15 лет, что говорит о высоком уровне профессионализма персонала.

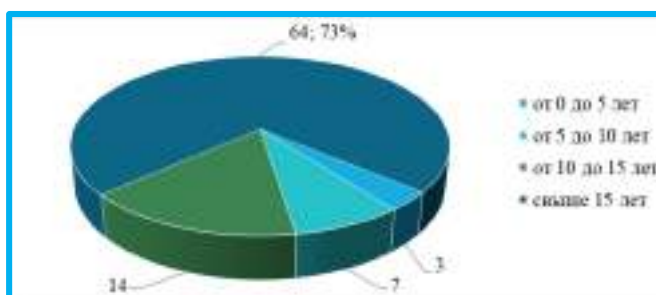

Рисунок 7 – Структура персонала по уровню образования

Анализ текучести кадров – важнейший показатель эффективности системы управления. Существует несколько методов расчета текучести, наиболее распространенный – отношение числа покинувших организацию сотрудников (за исключением уволенных по сокращению штатов) к среднему числу занятых в течение года [2]. Чем выше показатель текучести, тем ниже стабильность персонала организации. Для руководства организации важен не только сам показатель текучести кадров, но и причины, по которым люди покидают организацию – неудовлетворительные условия труда, неинтересная работа, отсутствие перспектив профессионального роста и т.д.

Таблица 2 – Динамика текучести кадров в 2021–2022 гг.

Показатель	2021 год	2022 год	Абс. откл.
Средняя численность сотрудников	174	159	15
Принято	13	2	-11
Уволено	28	2	-26

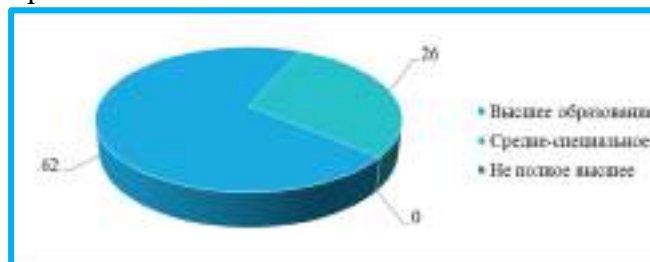
$F = \text{среднегодовая численность уволенных} \cdot 100 / \text{среднегодовая численность}$, (1)

где F – текучесть кадров;

F (2021 года) = $28 \cdot 100 / 174 = 16,9 \%$;

F (2022 года) = $2 \cdot 100 / 159 = 1,25 \%$.

Показатели текучести кадров в учреждении представлены на рисунке 8.



Рисунок 8 – Динамика коэффициента текучести кадров в 2021–2022 гг.

Естественной текучестью персонала считается показатель в 3–5%. Излишняя текучесть кадров в 2021 году обусловлена реорганизацией учреждения. Определенную часть сотрудников не устроили новые условия труда, что вызвало волну увольнений среди

работников, преимущественно занимавших руководящие посты в присоединенных учреждениях. Таким образом, на основании проведенного анализа можно сделать следующие выводы:

- средняя численность сотрудников учреждения за рассматриваемый период уменьшилась на 15 человек, но на текущий момент детский сад укомплектован кадрами в полной мере;

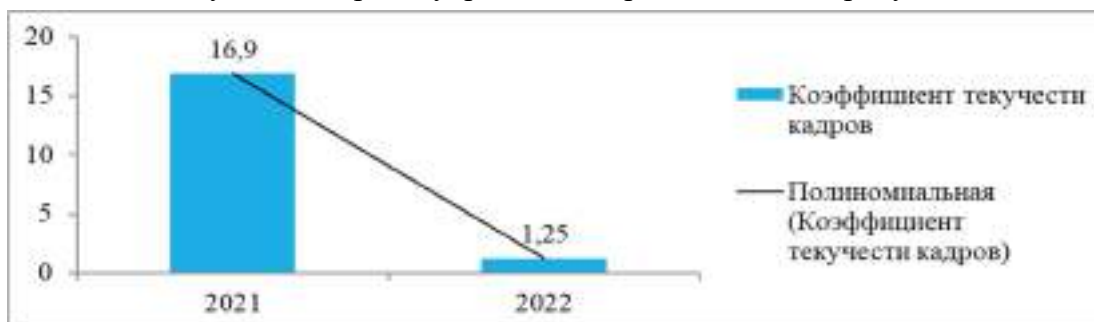
- максимальный коэффициент текучести кадров наблюдался в 2021 г., связан с реорганизацией учреждения и объединением с другими профильными детскими учреждениями;

- кадровая политика учреждения ориентирована на развитие профессиональной компетентности педагогов, наибольшую часть в структуре кадров занимают педагоги с высшей квалификационной категорией, высшим образованием и со стажем свыше 15 лет, что говорит о высоком уровне профессионализма персонала.

Анализ показал, что необходимы меры по совершенствованию управления персоналом в части поддержания стабильности морально-психологического климата с целью стабильности коллектива, недопущения проявлений роста неудовлетворенности сотрудников, что может побуждать их к смене места работы.

В связи с этим предполагается проведение следующих мероприятий:

- введение в практику управления личностно-ориентированного подхода, сущность которого состоит в том, что для гармонизации работы учреждения в целом важно стремиться создавать такие условия, при которых работники идентифицируют себя частью единого коллектива;

- создание атмосферы сотрудничества, партнерства и творчества, что способствует повышению активности, инициативности, ответственности у работников образовательного учреждения;

- установление четких и прозрачных критериев оценки эффективности труда работников;

- мониторинг на постоянной основе удовлетворенности работников условиями труда;

- оптимизация системы стимулирования и мотивации работающего персонала.

Список литературы

1. *Кибанов А. Я., Ивановская Л. В.* Кадровая политика и стратегия управления персоналом. Учебно-практическое пособие. М.: Проспект. 2020. 64 с.

2. *Литвинюк А. А.* Управление персоналом: учебник и практикум для вузов / под редакцией. М.: Издательство Юрайт, 2020. 498 с.

3. Федеральный закон «Об образовании в Российской Федерации» от 29.12.2012 № 273-ФЗ. [Электронный ресурс]. URL: <http://www.consultant.ru/document/cons> (дата обращения: 23.10.2022).

4. Официальный сайт Муниципального автономного дошкольного образовательного учреждения Детский сад комбинированного вида № 9. [Электронный ресурс]. URL: <https://ds9himki.edumsko.ru/home> (дата обращения 20.10.2022).

Ю. Б. Голикова

Гжельский государственный университет, Московская обл., пос. Электроизолятор

ИННОВАЦИОННЫЙ ПРОЕКТ «УМНЫЙ ГОРОД»: ИСТОРИЯ И СОВРЕМЕННОСТЬ

Большинство резидентов экономических наук, прогнозируя дальнейшие направления развития человеческого общества, подчеркивают, что одним из главных критериев, определяющих растущую значимость городов в мире, является урбанизация. И этому есть объяснение: более половины мирового народонаселения располагается в городах; ожидается, что через четверть века города будут насчитывать две трети всего населения Земли; в активно развивающихся странах городское население увеличивается на 60 миллионов человек в год; каждый день около 180 000 человек покидают провинции.

В связи с этим, урбанизация – определенно неотвратимый процесс, в котором возникают разного рода проблемы как социально-экономического, так и технического характера. И на данный момент разумно решить данные проблемы может интегрированная концепция Smart City («Умный город»). В связи с этим актуальность исследования данных вопросов не вызывает сомнений.

Термин «умный город» произошел из возникшего в конце 1990-х гг. английского понятия smartcity. В это время основное внимание уделялось воздействию новых информационно-коммуникационных технологий на современные инфраструктуры в городах. Изначально термин относился к экологичности и зеленым технологиям. На старте XXI века появились IT-инструменты, которые эксплуатировал умный город, собирал с них данные и посредством этого улучшал жизнь горожан.

«Умный город» – концепция слияния нескольких информационных и коммуникационных технологий (ИКТ) и Интернета вещей (IoT решения), которая упрощает управление внутренними городскими процессами и ставит на первый план комфорт и безопасность горожан. Здесь данные, полученные от различных источников, проходят обработку и анализ для дальнейшего мониторинга и управления городскими системами, институтами, службами, инфраструктурой и т.д. [3, с. 178].

Рассмотрим еще одно определение из бизнес-словаря Е.С. Серого: «Умный город – это развитый городской район, который обеспечивает стабильное развитие экономики и высокое качество жизни благодаря превосходству во многих ключевых областях; экономика, мобильность, окружающая среда, люди, жизнь и правительство» [1, с. 24].

Цель разработки smart city – улучшение качества жизни жителей благодаря городским IT-технологиям.

При проведении исследования использовались труды российских и зарубежных ученых, материалы статистики. Основными методами проведения анализа явились: метод сравнения, анализа, логического рассуждения.

Попытки рассмотреть и изучить данную тему исследования предпринимали многие ученые исследователи такие, как Э. Л. Глейзер, А. А. Лазовский, А. Е. Коваленко и многие другие. Однако, данные исследования носят поверхностный характер и не затрагивают некоторые отдельные вопросы. Считаем, что необходимо продолжить изучение данной темы и сформировать комплексный подход к ее рассмотрению.

Рассмотрим зарубежный опыт формирования концепции «Умный город» на примере Барселоны.

С 2014 г. в Барселоне осуществляется стратегия «умного» города Barcelona 5.0 Smart City. Согласно данной концепции, «умный» город – «независимый в экономическом отношении экологичный город, состоящий из связанных между собой, эффективных и мобильных районов». Основные компоненты данной концепции: «умная» инфраструктура; «умные» технологии; «умная» экономика; «умные» люди и «умное» управление.

Осуществление концепции предполагает программы: открытое правительство; «умная» городская среда, «умная» инфраструктура и логистика; телемедицина; «умное» водоснабжение; «умное» транспортное сообщение в городе и другие.

На сегодняшний день в городе существует примерно 9 тыс. датчиков, анализирующие следующие показатели: температура воздуха; уровень шумового загрязнения; состояние мусорных баков; состояние парковок; загруженность дорог; уровень воды в водоемах; потребление электричества; состояние почвы.

В Барселоне работает портал открытых данных OpenDataBCN. На основе данного портала работает множество мобильных приложений, которые могут помочь проложить маршрут по городу.

Для Барселоны в приоритете применение солнечного света для выработки электроэнергии. На улицах города установлены энергосберегающие лампы, которые могут самостоятельно убавлять свет, если на улице нет людей, а также приспосабливаться к погодным условиям.

Для Барселоны специально разработана система Sentilo, которая собирает информацию (уровень шума, количество жителей в районе, ситуация на дорогах т.д.) со всех установленных датчиков, показывает полную картину происходящего в этом городе и делает дальнейшие прогнозы на основе полученных данных.

Кроме того, в Барселоне существует система чистого транспорта, а остановки для ожидания автобусов оснащены новейшими технологиями: оборудовано табло, на котором можно увидеть время прибытия определенного автобуса, обустроены USB-порты для зарядки электронной техники. Энергию для этих «умных» остановок получают с помощью солнечных батарей.

Благодаря всем этим инновациям Барселона начала тенденцию сокращения потребления электроэнергии и воды. Далее рассмотрим опыт России.

На сегодняшний день в России существует надлежащий стандарт «Умный город», основанный на таких общероссийских программах, как: «Цифровая экономика» и «Жилье и городская среда», утвержденный Министерством Строительства в начале 2019 года, в котором описан план по цифровизации крупных Российских городов до 2024 года. Данные нововведения запланированы в 180 городах России.

В процесс преобразования включены следующие сферы: ЖКХ, системы безопасности, сервис, транспорт, туризм. Горожане, в то же время, получают модернизированный город.

Пронаблюдаем за достижениями основных «умных» городов России в области внедрения новых технологий.

В г. Сатка (Челябинская область) была реализована масса проектов комплекса «Умный город»: видеонаблюдение с real-time аналитикой (распознавание лиц), хот-споты с бесплатным Wi-Fi, сервис сбора инициатив граждан и электронного голосования, умные дорожные переходы.

Благоустройство города, в свою очередь, достигается благодаря системе энергосберегающего уличного освещения, которое автоматически регулируется в зависимости от времени суток и погодных условий. Экономия электроэнергии в данном случае доходит до 80 %.

Проект «Умный город» реализуется и в других регионах России. Так, например, в г. Вольск (Саратовская область) в 2019 году установили умные камеры из системы «Безопасный город», что позволяет оперативным службам наблюдать за происходящим в любой точке города.

На сегодняшний день г. Ульяновск известен своими новейшими умными домофонами, открывающиеся через мобильное приложение.

Нижний Новгород (Нижегородская область) богат многофункциональным остановочным павильоном «Умная остановка».

В городе также открылся крупнейший в России региональный центр реагирования и мониторинга кибератак. Это первый региональный центр такого масштаба.

Кроме того, многие другие города России были включены в проект «Умный город»: 13 городов из разных субъектов.

Таким образом, большинство городов России стремятся к улучшению своей инфраструктуры, а также стараются стать более развитыми благодаря современным технологиям. В итоге план регионов предполагает социально-экономическое развитие до 2035 года, где 40% городов и районов через 5 лет должны соответствовать стандарту «Умный».

Освещение занимает одно из лидирующих мест в жизни человека. Благодаря искусственному освещению мы имеем возможность увеличения продолжительности светового дня, повышая безопасность человеческой жизни и трудовую производительность.

В концепции «Умного города» свет занимает малую часть в области систем энергосбережения. Основным направлением светотехнических работ является повышение эффективности освещения, и получение обратной связи от осветительных приборов. Но это далеко не все.

Десять лет ранее мирового рынка интеллектуальных систем освещения вообще не существовало. На сегодняшний день он имеет оценку в 7,98 млрд. евро, а к 2023 году, по данным @markets, возрастет до 20,98 млрд. евро. Среди основных игроков, таких как нидерландская Philips Lighting, немецкие Hafele groups и OSRAM, американские Acuity, Brands Cree и Hubbell. Лидером же сейчас является Philips Lighting. Она уже представляет собой комбинацию 29 миллионов световых точек из 26 миллиардов, которые освещают весь мир.

Системы внутреннего освещения занимают самую большую долю рынка. «Умный свет» стал неотъемлемой частью концепции умного дома. Свет, который имеет функцию автоматического включения и выключения, отслеживая перемещения людей, используя детекторы движения для подачи света на ту или иную часть пространства уже и есть повседневная реальность.

Этот подход делает дом более комфортным, поэтому не только домохозяйства, но и склады, магазины и фабрики переключаются на «умный свет».

Рост спроса на инновационные системы генерируется властями самого мегаполиса. Исследование Smart City Tracker, опубликованное в апреле консалтинговой компанией Navigator Research, показывает, что 221 муниципалитет внедрил программы перехода к «Умному городу». Четверть из них внедряют замену систем освещения в этих программах. Например, офис мэра Чикаго заменит 270 тысяч устаревших осветительных приборов на улицах города на «умные» светодиодные светильники. Власти говорят, что благодаря этому город сэкономит порядка 10 миллионов долларов в год [2, с. 19].

Navigant Research предсказывают, что к 2026 году мир будет иметь 73 миллиона уличных фонарей, обменивающихся информацией с помощью проводных или беспроводных средств.

В рамках реализуемой в настоящее время программы "Умная страна" в Сингапуре, город оснащается сотнями тысяч датчиков для мониторинга дорожного движения, сообщения о вопросах безопасности и сбора больших данных о передвижении населения, что поможет улучшить инфраструктуру города. Многие такие датчики расположены на 100 тысячах обычных уличных фонарей.

Важным фактором роста станет интеграция световых приборов с другими системами через всемирную сеть. С помощью датчиков движения и видеокамер, искусственного интеллекта, управления такими системами можно собрать очень много данных, чтобы попытаться выяснить, где вы находитесь в городе, и что требуется время максимальной освещенности и в котором энергопотребление можно уменьшить.

«Умные системы освещения развиваются стремительно, вскоре они будут неотъемлемой частью комфортной, энергоэффективной среды в городе», – утверждает Анна Челнокова, управляющий директор по развитию бизнеса в Mojo Energy (ЮАР).

Такой потенциал объясняется тем, что данные системы ставятся на службу безопасности населения, что поможет снизить криминальность и образовать удобную для всех деловую среду.

Достойным примером может служить амбициозный проект, который Атлант реализует с января 2017 года. Благодаря 1 тысячи управляемых Wi-Fi фонарей город избавится от нескольких важных проблем: пробки, преступность в отдельных районах города и выбросы углекислого газа в атмосферу.

В Российской Федерации «Умный» свет вызывает большой интерес, но драйверы роста рынка несколько отличаются от зарубежных. «Спрос на подобные системы в России вырос, но создается он не домохозяйствами, а муниципальными властями и заводами», – утверждает Сергей Боровков. Рядовые еще не оценили достоинства «умного» света, так как электричество в России дешевое. «По нашим оценкам, рынок интегрированного освещения в Российской Федерации составляет около 24 %, что равно 264 млн евро», – сообщает Эрик Бенедетти.

В то же время потребители систем освещения составляют менее 1 %, а «умные» системы в профессиональном секторе составляют примерно 23 % рынка.

Одним из перспективных примеров градостроительных проектов является проект модернизации общественного освещения в Курске. В его рамках было приведено в работу порядка 20 тысяч уличных фонарей фирмы Philips. Главной задачей модернизации стало увеличение уровня освещенности дорог, и последующее за этим снижение количества ДТП. Автономная система энергорегулирования подрядчика также снизила энергопотребление на 50 %. Это позволило городской казне ежегодно экономить около 60 миллионов рублей.

Таким образом, с введением и развитием «умных городов» жизнь городских жителей становится намного проще, комфортнее, экономнее, безопаснее. Внедрение технологий «умного города» позволяет существенно повысить эффективность использования городских ресурсов, что положительно сказывается на появлении инноваций в городах. «Умные города» являются местом прогресса цифровой экономики и центрами привлечения квалифицированных кадров, разработка которых будет ориентировать на повышение уровня жизни в регионах.

Также следует отметить, что успех в введении новых технологий будет достигнут в информационно грамотном, позитивно настроенном обществе. Поэтому, вводя данную концепцию в тот или иной город, следует учитывать эти факторы, а также наличие нерешенных проблем. Но нет никакого сомнения в том, что за «умными городами» – наше будущее и новый этап в развитии человечества и бережного отношения к ресурсам и всей планеты в целом.

Список литературы

1. *Агеев М. К.* Концепция умных городов: энергоэффективные технологии и решения для устойчивого развития. М.: Наука, 2019. 432 с.
2. *Глейзер Э. Л.* Триумф города: как наше величайшее изобретение делает нас богаче, умнее, экологичнее, здоровее и счастливее // Экон. социология. 2018. Т. 14. № 4. С. 19–27.
3. *Серый Е. С.* Словарь бизнес-терминов. М.: НДП «Альянс-Медиа», 2006. 360 с.

Е. А. Городнова

Гжельский государственный университет, Московская обл., пос. Электроизолятор
Научный руководитель: Л. В. Широкова

УКРЕПЛЕНИЕ ПАРТНЕРСКИХ ВЗАИМООТНОШЕНИЙ ЦЕНТРОВ ЗАНЯТОСТИ С ОРГАНИЗАЦИЯМИ-РАБОТОДАТЕЛЯМИ

Эффективная политика занятости основывается на принципе тесного сотрудничества органов службы занятости с работодателями. От степени их взаимодействия напрямую зависит пополнение территориального банка вакансий и предопределяется конечный результат процесса трудоустройства безработных граждан. В условиях постоянно меняющегося рынка труда обеспечить стабилизацию ситуации в сфере занятости можно только общими усилиями всех участников этого процесса.

Ключевым партнером ЦЗН является работодатель. Банк данных о вакансиях для граждан, ищущих работу, формируется из заявок организаций-работодателей, что позволяет им быстро и качественно пополнить штат квалифицированными кадрами, а сотрудникам ЦЗН быстро решать проблемы с трудоустройством.

С одной стороны, ст. 25 Закона Российской Федерации от 19.04.1991 № 1032-1 «О занятости населения в Российской Федерации» регламентированы обязанности работодателей по проведению государственной политики занятости, в т. ч. обязанность ежемесячно предоставлять в службу занятости информацию о наличии свободных рабочих мест. С другой стороны, этим не должны ограничиваться контакты заинтересованных сторон, они должны расширяться и развиваться.

Отбор и поиск вакансий для граждан, признанных безработными осуществляется после соответствующей заявки от работодателя, информация о работодателе и его вакантных позициях размещается на следующих сайтах: «Общероссийская база вакансий», «Работа в России», «Интерактивный портал Департамента труда и социального развития», и на сайте ЦЗН того города, в котором осуществляется отбор работников» [4]. Работодатели могут активно использовать вышеперечисленные сайты для быстрого и удобного управления вакансиями, с помощью данных сайтов можно осуществлять поиск работников по всей стране.

Для формирования партнерских отношений с предприятиями-работодателями и трудоспособным населением сотрудники ЦЗН организуют мероприятия [2]:

1. Аукцион специалистов. Сотрудники ЦЗН изучают потребность работодателей в квалифицированных специалистах, далее проводится анализ рынка предложений по востребованным вакансиям. С каждым потенциальным претендентом на должность проводится личная работа, которая заключается в помощи составления резюме и представления себя в личной беседе с работодателями. Цель кандидата представить свои навыки и компетенции при последующем благополучном трудоустройстве.

2. Организация выездного отдела кадров, сотрудники ЦЗН обеспечивают встречи работодателя с потенциальным работником на нейтральной территории, в помещении ЦЗН, что позволяет уменьшить срок поиска работников для работодателя, а безработному получить возможность быстрого оформления на работу.

3. Гарантированное собеседование. Заранее отобранные сотрудниками ЦЗН кандидаты на вакантную позицию направляются на запланированное в определенное время собеседование с работодателем либо на территории центра занятости, либо по месту будущего места работы в присутствии работника ЦЗН. Благодаря данному взаимодействию представляются на вакантные позиции тщательно отобранные кандидаты, соответствующие запросу работодателя.

4. Проведение Дня открытых дверей ЦЗН. Мероприятие организуется непосредственно с людьми, находящимися в поиске работы, и работодателями в центре занятости населения. В программу могут быть включены выставки и тематические семинары, мини-ярмарки вакансий и учебных мест, заинтересованным сторонам может быть представлена возможность

использования интернет-услуг, а также получения безвозмездной консультационной помощи от психолога, юриста, профконсультанта – сотрудников центра. На дне открытых дверей представители организаций-работодателей могут получить информацию о ситуации на рынке труда, о формировании банка вакансий центра занятости, а также о направлениях активной политики занятости трудоспособного населения. Также день открытых дверей может быть организован для определенного сегмента граждан, например, для выпускников общеобразовательных школ, учреждений высшего и среднего профессионального образования или для граждан, испытывающих трудности в поиске работы и др.

5. Проект «День ЦЗН» предназначен для находящихся в поиске рабочего места, и является информационной акцией, предполагает проведение мероприятий: семинаров по вопросам профориентации, психологической поддержки и социальной адаптации граждан, конференций с участием работодателей и специалистов от администрации городов, где наблюдается высокий уровень безработицы для решения и анализа проблем.

6. Круглые столы, которые проводятся центрами занятости для анализа взаимодействия с работодателями, для обсуждения текущих задач, предложений и идей по урегулированию ситуации, сложившейся на рынке труда, обмену положительным опытом и т.д. Данное мероприятие должно проводиться системно, например, раз в месяц.

7. Профессиональный ринг. Устраивается среди специалистов, закончивших профессиональную переподготовку от центра занятости. В ходе мероприятия работодатели и специалисты осуществляют взаимодействие с использованием методов мозгового штурма, бизнес-кейсов, турниров, позволяет оценить личностные и профессиональные качества потенциальных претендентов на предложенные работодателями должности.

8. Информационная конференция с работодателями, в ходе которой работодатели информируют об публичных услугах ЦЗН, рассматриваются возможные формы сотрудничества, планируются и обсуждаются совместные мероприятия. Проводятся выступления представителей всех заинтересованных сторон и принимаются конкретные решения.

9. Экспресс-трудоустройство – максимально оперативный поиск необходимых специалистов по заявке от работодателя. В течение 1-2 дней проводится срочный отбор кандидатов на вакантную позицию на территории ЦЗН, для чего вывешивается объявление об открывшихся вакансиях, а работодателю предоставляется рабочее место и информационный зал для проведения отбора. Мероприятие может проводиться самостоятельно представителями работодателя, а также с участием специалистов ЦЗН.

10. Ярмарка вакансий и учебных рабочих мест. Рассматривается как важное направление в регулировании занятости населения и отражает активную позицию ЦЗН. В деле снижения социальной напряженности на рынке труда, содействия гражданам, ищущим работу, а также предоставления образовательных услуг и обеспечения предприятий профильными специалистами. На данном мероприятии работодатели собраны в одном месте, и кандидат может за несколько часов обойти не один десяток компаний, исключить неинтересные предложения, так же и работодатель может найти грамотных специалистов и провести не большое собеседование с большим кол-вом людей, тем самым за один день найти кандидатов на ряд вакантных позиций. Общение и взаимодействие работодателей с безработными является содействием в поиске подходящей работы [3].

Таким образом, укрепление партнерских взаимоотношений имеется ряд преимуществ для всех участников процесса трудоустройства граждан.

Для работодателей:

- существенно сокращаются временные и финансовые затраты на поиск необходимых специалистов для организации;

- при отсутствии службы по подбору персонала ЦЗН обеспечивает оперативное проведение отбора специалистов в соответствии с заявленными требованиями и при необходимости отобранные претенденты могут получить недостающие профессиональные навыки или повысить квалификацию при содействии Центра занятости населения;

– работодателям со стороны ЦЗН предлагаются различные формы сотрудничества и мероприятия любого уровня, направленные на реализацию текущих интересов в специалистах и снижают риски производственных потерь;

– получение безвозмездной консультационной помощи по правовым вопросам сферы занятости населения.

Для службы занятости: взаимодействие с работодателями обеспечивает службу занятости достоверной информацией о вакантных рабочих местах, благодаря этому формируется актуальный банк вакансий для граждан, которые находятся в поиске работы.

Для муниципалитетов и регионов: от эффективной совместной работы работодателя и ЦЗН зависит обеспечение сбалансированности на рынке труда территорий, качественный подбор работников на местных предприятиях (организациях) и в конечном итоге, благосостояние граждан.

Для общества: развитие и расширение партнерских взаимоотношений способствует органам службы занятости и органам исполнительной власти субъектов Российской Федерации своевременно принимать превентивные меры по снятию напряженности на региональных рынках труда и сократить расходы федерального бюджета на ликвидацию негативных последствий безработицы.

Список литературы

1. *Абдуллина А. А.* Правовое регулирование занятости населения. Понятие занятости населения // Социология. 2014. № 4. С. 72–78.

2. *Белохвостова Н. В.* Современные тенденции управления занятостью населения // Современные проблемы науки и образования. 2015. № 1. 582 с.

3. *Буторин А. М.* Направления совершенствования регулирования занятости населения в регионе // Вестник экономической интеграции. 2010. № 5. С. 137–141.

4. *Сулейманова Г. В.* Правовое регулирование обеспечения занятости населения: учеб. пособие. М.: Инфра-М, 2014. 250 с.

И. С. Гура

Белгородский государственный технологический университет им. В. Г. Шухова, г. Белгород

ПРОГНОЗИРОВАНИЕ ЦЕН НА АКЦИИ С ИСПОЛЬЗОВАНИЕМ МАШИННОГО ОБУЧЕНИЯ

Как любой из нас мог догадаться, рынок нестабилен и, чаще всего, непредсказуем. В течение нескольких десятилетий исследователи играли с данными временных рядов, чтобы предсказать будущую стоимость, из которых наиболее сложным и потенциально прибыльным приложением является прогнозирование стоимости акций для данной компании. Однако, как и ожидалось, рыночные изменения зависят от многих параметров, из которых можно количественно определить лишь некоторые из них, таких как исторические данные о запасах, объем торговли, текущие цены. Конечно, фундаментальные факторы, такие как внутренняя стоимость компании, активы, квартальные результаты, недавние инвестиции и стратегии, влияют на доверие трейдеров к компании и, следовательно, на цену ее акций. Лишь немногие из последних могут быть эффективно включены в математическую модель. Это делает прогнозирование курса акций с использованием машинного обучения сложным и в определенной степени ненадежным. Более того, почти невозможно предвидеть новость, которая в ближайшие недели разрушит или поднимет фондовый рынок — пандемию или войну.

Таким образом, вместо того, чтобы сосредотачиваться на сопоставлении фактических значений с высокой точностью, аналитики просто сосредотачиваются на краткосрочных прогнозах, чтобы получить вероятностную оценку того, как рынок «может» выглядеть в ближайшее время. Имея достаточное количество исторических данных и полезных функций, математические модели и модели машинного обучения могут предсказывать краткосрочные колебания на рынке в течение среднего рыночного дня без происшествий [2].

Прогнозирование цен на акции с использованием машинного обучения – это процесс прогнозирования будущей стоимости акций, торгуемых на фондовой бирже, для получения прибыли. Учитывая множество факторов, влияющих на прогнозирование цен на акции, предсказать цены акций с высокой точностью сложно, и именно здесь машинное обучение играет жизненно важную роль [2, 3].

Рассматривая биржевые данные как временные ряды, можно использовать прошлые цены на акции (и другие параметры) для прогнозирования цен на акции на следующий день или неделю. Модели машинного обучения, такие как рекуррентные нейронные сети (RNN) или LSTM, являются популярными моделями, применяемыми для прогнозирования данных временных рядов, таких как прогноз погоды, результаты выборов, цены на жилье и, конечно же, цены на акции. Идея состоит в том, чтобы взвесить важность последних и более старых данных и определить, какие параметры больше всего влияют на цены «текущего» или «следующего» дня. Модель машинного обучения присваивает веса каждой характеристике рынка и определяет, сколько истории модель должна учитывать, чтобы предсказать будущие цены на акции [2, 3].

Для начала мы можем использовать скользящие средние (или MA), чтобы понять, как объем рассматриваемой истории (или количество прошлых точек данных) влияет на производительность модели. Простое скользящее среднее вычисляет среднее значение прошлых N точек данных и принимает это значение как предсказанное значение $N+1$.

$$SMA = \frac{P_1 + P_2 + \dots + P_n}{N}$$

где от P_1 до P_n – n непосредственных точек данных, которые происходят до настоящего, поэтому для прогнозирования текущей точки данных мы берем SMA размера n (это означает, что мы видим до n точек данных в прошлом). SMA – это наше прогнозируемое значение. Точность модели будет существенно различаться в зависимости от выбора n . Более высокое значение n будет означать, что мы готовы углубиться в прошлое, чтобы вычислить настоящее значение. Например, $n=2$ означает, что мы берем среднее значение цены акций за

последние два дня, а $n=50$ будет учитывать цены акций за 50 дней. Очевидно, что данные за 50 дней будут содержать больше информации о тенденциях акций и позволят делать более точные прогнозы. Однако, исходя из контекста,

Еще одно скользящее среднее — это экспоненциальное скользящее среднее (EMA), придающее больший вес более поздним образцам. Благодаря этому мы можем просмотреть больше точек данных в прошлом и при этом не уменьшить более поздние тенденции колебаний [1, 2].

$$EMA = P_t * k + EMA_{t-1} * (1 - k)$$

Где P_t — цена в момент времени t , а k — вес, присвоенный этой точке данных. $EMA(t-1)$ представляет собой значение, рассчитанное по последним точкам $t-1$. Ясно, что это будет работать лучше, чем простое МА. Вес k вычисляется как $k = 2/(N+1)$.

При реализации этих методов мы увидим, что EMA работает лучше, чем SMA, доказывая, что присвоение более высоких весов более свежим точкам данных даст более плодотворные результаты. Но пока давайте предположим, что это относится к ценам на акции как к данным временного ряда.

Таким образом, учитывая больше прошлых данных и придавая большее значение новым образцам, EMA работает лучше, чем SMA. Однако, учитывая статический характер параметров, EMA может работать не во всех случаях. В EMA мы зафиксировали значение k (вес/значительность прошлых данных), и оно связано с размером окна N (сколько прошлого мы хотим учитывать).

Установить эти параметры вручную может быть сложно и невозможно оптимизировать. Таким образом, мы можем использовать более сложные модели, которые могут вычислять значимость каждой точки прошлых данных и оптимизировать наши прогнозы. Этого можно достичь путем обновления веса при обучении модели машинного обучения. И, думая об использовании прошлых данных для вычисления будущего, самая непосредственная модель, которая приходит на ум, — это модель LSTM [2].

LSTM — это рекуррентная нейронная сеть, которая работает с последовательностями данных, обучаясь сохранять только релевантную информацию из временного окна. Новая информация, которую узнает сеть, добавляется в «память», которая обновляется с каждым временным шагом в зависимости от того, насколько значимым новый образец кажется модели. За прошедшие годы LSTM произвел революцию в распознавании речи и рукописного ввода, понимании языка, прогнозировании и ряде других приложений, которые сегодня стали новой нормой.

Стандартная ячейка LSTM состоит из трех ворот: входных, выходных и забытых ворот. Эти ворота изучают свои веса и определяют, какую часть текущей выборки данных следует запомнить, а какую часть ранее изученного контента следует забыть. Эта простая структура является улучшением по сравнению с предыдущей и аналогичной моделью RNN.

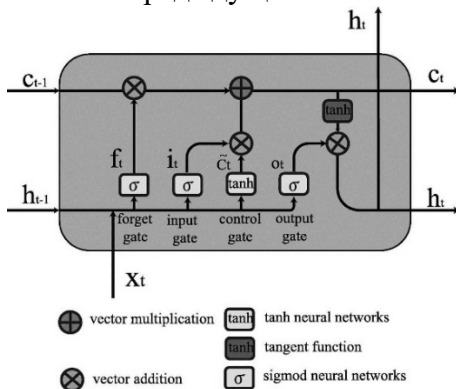

Как видно из приведенных ниже уравнений, i , f и o представляют три входа: вход, забывание и выход. c — это состояние ячейки, в котором сохраняются изученные данные, которое задается как выход h . Все это вычисляется для каждой временной метки t с учетом полученных данных из временной метки $(t-1)$.

$$\begin{aligned}
 i_t &= \sigma(x_t U^i + h_{t-1} W^i) \\
 f_t &= \sigma(x_t U^f + h_{t-1} W^f) \\
 o_t &= \sigma(x_t U^o + h_{t-1} W^o) \\
 \tilde{C}_t &= \tanh(x_t U^g + h_{t-1} W^g) \\
 C_t &= \sigma(f_t * C_{t-1} + i_t * \tilde{C}_t) \\
 h_t &= \tanh(C_t) * o_t
 \end{aligned}$$

Ворота забывания решают, какую информацию и в каком объеме можно удалить из текущего состояния ячейки, а ворота ввода решают, что будет добавлено к текущему состоянию ячейки. Выходной вентиль, используемый в последнем уравнении, управляет величиной выходного сигнала, вычисляемого первыми двумя вентилями.

Таким образом, в отличие от стандартных нейронных сетей с прямой связью, LSTM могут активно запоминать или стирать части окон прошлых данных. Его особенность чтения и обучения на окнах (или временных шагах) данных делает его обучение уникальным [2, 3].

Мы видим преимущество LSTM на примере прогнозирования цен на акции по сравнению с традиционными моделями МА. Будьте осторожны, делая обобщения для других инструментов, потому что, в отличие от других стационарных временных рядов, данные фондового рынка в меньшей степени сезонны и более хаотичны.

Список литературы

1. Python и машинное обучение. Машинное и глубокое обучение с использованием Python, scikit-learn и TensorFlow 2 | Мирджалили Вахид, Рашка Себастьян. [Электронный ресурс]. Режим доступа:

file:///C:/Users/Nauka/Downloads/https___coderbooks.ruPython%20и%20машинное%20обучение.pdf (дата обращения 20.12.2022).

2. Прогнозирование цен на акции с помощью машинного обучения <https://neptune.ai/blog/predicting-stock-prices-using-machine-learning>. [Электронный ресурс]. Режим доступа: URL: <https://vc.ru/p/neural-networks> (дата обращения 22.12.2022).

3. Algorithmic Trading: Winning Strategies and Their Rationale. [Электронный ресурс]. Режим доступа: https://dl.abcbourse.ir/dl/Library/book/Algorithmic_Trading__Winning_Strategies.pdf (дата обращения: 22.12.2022).

А. В. Демидов

Гжельский государственный университет, Московская обл., пос. Электроизолятор

ЭКОНОМИЧЕСКОЕ ОБЕСПЕЧЕНИЕ БЕЗОПАСНОСТИ ФИРМЫ

Текущая экономическая ситуация характеризуется высоким уровнем нестабильности, которая ставит перед организациями новые задачи, в том числе в области экономической безопасности. Хозяйствующие субъекты сталкиваются с необходимостью постоянной адаптации к изменяющимся условиям внешней и внутренней среды, политическим и социально-экономическим проблемам.

В настоящее время на первый план выходят вопросы обеспечения условий финансового благополучия предприятий.

На развитие организации влияют различные факторы, как нестабильная политическая и социально-экономическая ситуация в стране, межэтнические, региональные и территориальные конфликты, несовершенство законодательства, криминализация общества, мошенничество, коррупция и другие.

В нынешних условиях актуальна проблема экономической безопасности, поскольку предприятия работают в условиях различных внешних и внутренних рисков, а конкурентная экономическая среда таит в себе многочисленные угрозы. Это обстоятельство требует от субъектов хозяйствования выстраивания комплексной системы, направленной на повышение уровня экономической безопасности. Текущая кризисная ситуация и модернизационные процессы в стране определяют проведение целенаправленных мероприятий в области обеспечения экономической безопасности предприятий.

Чтобы дать определение понятию «экономическая безопасность организации», необходимо охарактеризовать термины «безопасность», «экономическая безопасность» и определить, в чем их суть. Из Закона Российской Федерации от 5 марта 1992 г. № 2446I «О безопасности»: безопасность – это состояние защиты жизненно важных интересов личности, государства и общества от внутренних и внешних угроз [1]. Основными объектами безопасности в соответствии с законом являются: материальные и духовные ценности общества, свободы и права личности, конституционный строй, суверенитет и территориальная целостность государства.

Безопасность – это многозначное понятие, характеризующее, в первую очередь, безопасность и низкий уровень риска для человека, общества или любого другого субъекта, объекта или его систем. Термин «безопасность» в соответствии с этимологией этого слова означает «отсутствие опасности».

Четкого определения термина «экономическая безопасность» в российском законодательстве нет. Государственная стратегия экономической безопасности Российской Федерации, утвержденная Указом Президента Российской Федерации № 608 от 29 апреля 1996 г., направлена на реализацию стратегии экономической безопасности. Обеспечение экономического развития, создающего приемлемые условия для развития и жизни личности, социально-экономическую и военно-политическую стабильность общества и сохранение целостности государства, успешное противодействие влиянию внешних и внутренних угроз [2].

Обеспечение экономической безопасности является гарантией независимости страны, условием стабильности, достижения успеха и эффективного функционирования общества.

Экономическая безопасность:

1) состояние экономики, обеспечивающее достаточный уровень социально-политического и оборонного существования и поступательного развития Российской Федерации, неуязвимость и независимость ее экономических интересов от возможных внешних и внутренних угроз и воздействий;

2) состояние правовых, экономических отношений, организационных связей, интеллектуальных и материальных ресурсов предприятия, обеспечивающее стабильность его

функционирования, коммерческий и финансовый успех, поступательное научно-техническое и социальное развитие.

Обеспечение экономической безопасности организации направлено на преодоление различных угроз, в том числе:

- 1) политическая и экономическая нестабильность;
- 2) рост требований потребителей к качеству услуг и продукции, производимых организацией;
- 3) динамика структуры рынка;
- 4) разрыв хозяйственных связей между хозяйствующими субъектами, представляющими элементы единой технологической цепочки;
- 5) несбалансированность отраслей производства, переработок и закупки;
- 6) низкий уровень экономии ресурсов;
- 7) удорожание услуг и продукции в связи с низкой эффективностью организации управленческих и производственных процессов;
- 8) низкий уровень реакции управленческих и производственных процессов на изменения условий окружающей среды и т. д.

Для оценки состояния экономической безопасности используется система показателей, пороговые значения которых определяют положение экономической безопасности рассматриваемого объекта. При несоблюдении допустимых значений формируются негативные и деструктивные тенденции в сфере экономической безопасности.

Экономическая безопасность организации также важна, потому что предприятия являются объектами экономических отношений. Компании создаются для достижения определенных целей, которые носят экономический характер.

В процессе обеспечения экономической безопасности организации сталкиваются с рядом проблем, в том числе:

- 1) нежелание хозяйствующих субъектов тратить внушительные средства на обеспечение экономической безопасности. Многие современные компании стремятся сэкономить средства на создании собственной службы безопасности или затратах на привлечение для этих целей сторонних организаций. В результате как сотрудники организации, так и подрядчики чувствуют абсолютную свободу в обращении с конфиденциальными данными организации, что может привести к увеличению угроз экономического содержания;
- 2) низкий уровень профессионализма сотрудников службы безопасности, которые не могут адекватно оценить существующие внутренние и внешние экономические угрозы. Недостатком работы сотрудников службы безопасности может быть слишком оптимистичный подход к оценке определенных угроз для организации;
- 3) отсутствие платежеспособности хозяйствующих субъектов, проверок деловой репутации, выступающих в качестве контрагентов и партнеров. Для многих российских предприятий характерен высокий уровень доверия к тем хозяйствующим субъектам, которые предлагают выгодные условия для взаимодействия. Такие предложения часто служат окончательной рекомендацией для хозяйствующих субъектов, в отношении которых проводятся соответствующие проверки;
- 4) формальное проведение или отсутствие маркетинговых исследований рынка, которые составляют основу функционирования современных предприятий и принятия управленческих решений;
- 5) отсутствие в организации практики проверки надежности персонала, проводимой как на этапе приема на работу, так и в процессе его работы на регулярной основе. В условиях относительно низкой заработной платы и нехватки квалифицированного персонала работодатели часто рады заполучить любого сотрудника, не тратя достаточно ресурсов и времени на кандидатов в ПО;
- 6) отсутствие комплексной системы обеспечения конфиденциальности информации, составляющей коммерческую или иную тайну организации. Часто конфиденциальная

информация становится предметом обсуждения со стороны сотрудников, которые по роду своей деятельности не имеют прямого отношения к этой информации и т. д.

Несмотря на наличие проблем экономической безопасности организации, существует хорошо продуманный подход к решению этих проблем, обеспечивающий при неполном их разрешении хотя бы максимальное снижение их воздействия.

Одним из способов решения задач обеспечения экономической безопасности организации является формирование собственной службы экономической безопасности, в которую входит ключевая фигура службы безопасности в лице руководителя этой службы, располагающая информацией о деятельности организации, ее сильных и слабых сторонах, возможностях и угрозах. Изоляция и ограничение доступа к конфиденциальной информации в рамках службы внутренней безопасности является приоритетным направлением стратегии экономической безопасности организации.

Кроме того, аутсорсинг, осуществляемый в этом направлении, можно отнести к числу способов решения проблем экономической безопасности организации. В этом случае задача обеспечения экономической безопасности организации возлагается на сторонние организации с соответствующей специализацией. Эксперты отмечают недостаток этого направления из-за возможности утечки конфиденциальной информации, однако в современном мире репутация организации становится все более важной, что повышает требования к работе специализированных организаций в области экономической безопасности.

В то же время следует признать, что существует вероятность утечки информации как при наличии собственной службы безопасности, так и при участии сторонних организаций для обеспечения этой безопасности.

Список литературы

1. Закон Российской Федерации «О безопасности» от 05.03.1992 № 2446-1. [Электронный ресурс]. Режим доступа: https://www.consultant.ru/document/cons_doc_LAW_376/
2. Указ Президента Российской Федерации от 13.05.2017. № 208 «О Стратегии экономической безопасности Российской Федерации на период до 2030 года». [Электронный ресурс]. Режим доступа: https://www.consultant.ru/document/cons_doc_LAW_216629/

П. А. Демидов

Гжельский государственный университет, Московская обл., пос. Электроизолятор
 Научный руководитель: В. Д. Кузьменкова

ГЛОБАЛЬНЫЕ ПРОБЛЕМЫ СОВРЕМЕННОЙ МИРОВОЙ ЭКОНОМИКИ

Мировая экономика является одной из основ функционирования современного общества. Мировая экономика, или глобальная экономика, обычно представляется как экономика, которая основана на экономических системах всех стран мира, народных хозяйств.

Материальной основой мировой экономики выступает международное разделение труда, сущность которого проявляется в единстве двух процессов: разделение процессов производства (международная специализация) и его объединение (международная кооперация производства).

Особенностью международных экономических отношений является их большая зависимость от политических факторов со стороны различных государств, что делает международную экономику более сложной и менее предсказуемой.

В ходе своего развития мировая экономика приобрела ряд характерных черт:

1) основой возникновения и существования системы выступает ее целостность, предполагающая тесное экономическое взаимодействие всех составных частей системы на достаточно устойчивом уровне;

2) мировая экономика как единая система имеет общую цель – ее функционирование направлено на удовлетворение потребностей стран мира; 3) мировая экономика относится к числу сложных систем, характеризующихся множественностью составляющих ее элементов, хозяйствующих субъектов;

3) мировая экономика является исторической и политико-экономической категорией;

4) иерархичность определяет функционирование мировой хозяйственной системы, которое направлено на удовлетворение спроса высшего системного уровня;

5) отношения между отдельными элементами мировой экономики составляют уровни. Отношения между государствами составляют международный уровень, регулируемый международными правилами и нормами; отношения потоков, выходящих за пределы национальных границ, образуют транснациональный уровень, представляющий сферу деятельности фирм и групп фирм (альянсов);

6) мировая экономика представляет собой арену противоречий, конкурентной борьбы как внутри стран, так и в глобальном масштабе;

7) мировая экономика как система не может развиваться без определенного порядка, основанного на нормах международного публичного и частного права, регулирующих экономические отношения между государствами, экономическими объединениями, юридическими и физическими лицами. Соблюдение установленных конвенционных и обычных норм обеспечивается самими государствами и коллективными формами контроля над соблюдением международного права, которым занимаются различного рода международные организации.

Мировую экономику составляют следующие разделы:

1) теория «чистой», то есть без всяких ограничений, международной торговли и приносимой ею выгоды;

2) теория коммерческой политики, изучающая причины и результаты различных лимитов на обмен товарами, услугами, движение факторов производства;

3) концепции платежных балансов, в которых анализируются соотношение общих доходов и расходов данной страны относительно другой, а также ее текущий курс обмена валюты;

4) концепции неуравновешенного платежного баланса и методов их выравнивания в условиях различных международных денежных систем.

Первые два раздела, вместе взятые, получили название теория международной торговли, а два вторых – финансовая теория мировой экономики.

На современном этапе развития мировой экономики как никогда остро встали вопросы, без решения которых невозможно дальнейшее поступательное движение человечества по пути экономического прогресса. Несмотря на то, что экономика является лишь частью общечеловеческой деятельности, от ее развития, в большей мере, зависят проблемы безопасности и сохранения мира, природная среда и среда обитания человека, а также моральные, религиозные и философские ценности.

Глобальные проблемы мировой экономики – это несоответствия между наиболее значимыми планетарными потребностями и возможностью их удовлетворения совместными усилиями человечества в определенный период времени.

Сущность глобальных проблем заключается в том, что они в той или иной степени влияют на экономику и жизнь населения любой страны, и решение этих проблем зависит от усилий всех стран, мира.

Можно выделить следующие характеристики глобальных проблем:

- 1) затрагивают интересы всех стран (или большинства стран);
- 2) тормозят экономическое и социальное развитие мира;
- 3) требуют неотложного решения;
- 4) взаимосвязаны между собой;
- 5) требуют координации действий всех стран мира.

В контексте способов решения глобальных проблем существуют различные подходы, среди которых так называемый технократический подход. Сущность его заключается в том, что залог решения современных проблем видится в дальнейшем развитии и совершенствовании различных технических средств, экономических систем и объектов. Ученые, говорящие о таком подходе утверждают, что именно научно-технический прогресс и связанные с ним энергосберегающие, использующие вторичное сырье, работающие по замкнутому или близкому к нему циклу производства дадут возможность человеку развиваться успешно и в дальнейшем, не боясь стать оказаться перед лицом глобального кризиса.

Философский комплексный подход к решению глобальных проблем, в отличие от технократического, предусматривает применение для этого самых различных методов. Только комплексное их применение может дать действенный результат, без которого человечество столкнется с небывалым кризисом. Необходимы изменения в области сознания людей, в уровне осознания ими угроз, которые несут в себе назревшие противоречия. Здесь можно даже сказать, что без революции в сознании, без революции в умах не может быть коренных изменений на практике. Основная черта этого подхода в том, что он обращает внимание на коренные причины возникновения противоречий, и, что совершенно логично, в соответствии с ними определяет способы, при помощи которых эти противоречия могут быть разрешены. Именно серьезный философский анализ причин возникновения какого-либо факта может обрисовать его суть и помочь в построении дальнейшей стратегии действий.

Список литературы

1. Бурко Р. А. Глобализация мировой экономики и экономики России // Молодой ученый. 2014. No 6. С. 397–400.
2. Ивасенко А. Г., Никонова Я. И. Мировая экономика: учеб. пособие. М.: КноРус, 2013. 640 с.
3. Кудров В. М. Мировая экономика: учеб. пособие. М.: Магистр, НИЦ ИНФРА-М, 2013. 416 с.
4. Мировая экономика и международные экономические отношения: учебник для бакалавров / Под ред. Р. К. Щенина, В. В. Полякова. М.: Изд-во Юрайт, 2013. 446 с.
5. Пономарева Е. С., Томилов П. С., Кривенцова Л. А. Мировая экономика и международные экономические отношения: учеб. пособие для студентов вузов, обуч. по экономическим специальностям. М.: ЮНИТИ-ДАНА, 2013. 287 с.

В. Н. Демидова

Гжельский государственный университет, Московская обл., пос. Электроизолятор
 Научный руководитель: Л. В. Широкова

ПРИМЕНЕНИЕ ПРОЕКТНОГО МЕНЕДЖМЕНТА В УЧРЕЖДЕНИЯХ СОЦИАЛЬНОЙ СФЕРЫ

Необходимость оперативно выявлять и определять ресурсные возможности решения актуальных проблем, выстраивать процесс реализации управленческих задач в настоящем или стратегию перспектив в будущем приводит к необходимости осуществления проектной деятельности в управлении развитием любой системы социальной защиты.

Для того, чтобы обеспечить эффективность процесса управления по нескольким направлениям деятельности, при внедрении инноваций в организации, реализации различных инновационных проектов, все больше учреждений социальной защиты наряду с традиционными типами управления внедряют технологии проектного менеджмента.

Проект-менеджмент (project management) в наиболее распространенном варианте трактуется как деятельность (совокупность функций, действий) по управлению проектами. При этом указывается, что управление проектами сопряжено с использованием знаний, навыков, методов, средств и технологий при выполнении проекта с целью достижения или превышения ожиданий участников проекта. Проект-менеджмент – это управление изменениями и инновациями [2, с. 9].

Ключевым понятием в проект-менеджменте является понятие «проект». Понятие «проект» используют при описании/характеристике предварительно продуманного, запланированного, расписанного или оформленного в другом каком-либо виде (эскиз, макет, план и т.п.) порядка действий, выполнение которых направлено на достижение определенной цели. «Проект» – от лат. projectus – замысел, идея, образ, намерение, обоснования, план.

«Проект – это ограниченное по времени целенаправленное изменение отдельной системы с изначально четко определенными целями, достижение которых определяет завершение проекта, с установленными требованиями к срокам, результатам, риску, рамкам расходования средств и ресурсов и к организационной структуре. Никитаева А. Ю. в своих исследованиях дает следующее определение: «С позиций системного подхода проект – это ограниченное во времени целенаправленное изменение отдельной системы с установленными требованиями к качеству результатов, возможными рамками расхода средств и ресурсов и специфической организацией» [1, с. 22].

В широком, но достаточно конкретном смысле понятие «проект» используют при характеристике:

- отдельного мероприятия, ограниченного по срокам и ресурсам;
- ограниченного по продолжительности процесса с определенным началом и концом (локализация во времени). Временные параметры проекта отмечают практически все исследователи, рассматривавшие методологию проектирования и управления проектами;
- направленности на достижение конкретной цели, которая представлена не только ожидаемым результатом, но и определенным продуктом (в образовательных системах – конкретной разработкой);
- координированного выполнения взаимосвязанных действий всех членов команды проекта и участников/исполнителей, вовлеченных в его реализацию;
- определенной степени все проекты неповторимы и уникальны, так как разрабатываются под конкретную задачу с учетом ресурсного обеспечения и условий реализации;
- процесса реализации проекта – всегда создается нечто новое, что многие авторы характеризуют как инновационность; это новое – не только достижение планируемого результата или получение какого-либо продукта, но и личностно-профессиональные достижения, приращения [2, с. 10].

Многие авторы научных трудов рассматривают проектное управление как специфический вид управленческой деятельности, который связан с коллегиальной командной разработкой какой-либо программы, модели действий, направленной на достижение цели или реализацию инновационной модели.

Проекты различаются по характеру их предметной области:

- инновационный, главная цель такого проекта – разработка и применение новых технологий, ноу-хау и других нововведений, обеспечивающих ускоренное развитие;
- научно-исследовательский;
- учебно-образовательный;
- смешанный.

По срокам можно выделить следующие виды проектов:

- краткосрочный – до 3 лет;
- среднесрочный – от 3 до 5 лет;
- долгосрочный – свыше 5 лет [3, с. 343].

Оперативное и стратегическое проектирование, реализация проектного, программно-целевого (комплексно-целевого) подхода, управление проектами и т.п. стали обыденным делом в работе Комплексных центров социального обслуживания.

Происходящие в современной системе социальной защиты изменения, нововведения, масштабные процессы, которые в зависимости от глубины и широты охвата уровней социальной защиты могут носить и/или уже носят системный, фундаментальный, парадигмальный, концептуальный характер, разрабатываются, запускаются, реализуются, изучаются и оцениваются как проекты/программы.

Планирование с обязательным обоснованием актуальности разрабатываемых управленческих решений, описанием прогнозируемых/ожидаемых результатов, осуществляется с учетом выделенных и сформулированных на основе проблемно-ориентированного анализа проблем. Планирование основывается на четкости и конкретности формулировки целей и задач на весь процесс и каждый этап предполагаемой работы. Планирование предусматривает обоснование и описание ресурсного обеспечения, конкретизацию совокупности мероприятий, операций, процедур, которые могут быть представлены в формате дорожной карты или операционного плана действий.

Планирование в социальных центрах не только предполагает, но и обязательно включает прогнозирование рисков и описание механизмов их предупреждения для снижения негативных последствий. Актуальна при планировании разработка критериев оценки и контрольно-оценочного инструментария для диагностики хода процесса и оценивания полученных результатов.

Современные организации социальной защиты в Московской области представляют собой многопрофильные динамично развивающиеся комплексы, в состав которых входят отделения для детей и подростков, отделения для инвалидов и престарелых граждан и так далее, располагающиеся по разным фактическим адресам со сложившимися коллективами и традициями. Рабочие коллективы многопрофильных социальных организаций не только реализуют социальные программы по предоставлению социальных услуг гражданам, но и обеспечивают реализацию большого числа разнообразных программ и проектов. Эти проекты и программы связаны со стратегией и политикой практически во всех сферах современной системы социальной защиты.

Характеризуя этапы проектирования, разработки и реализации управленческих программ, практически все авторы акцентируют внимание на актуальных для современного проектного менеджмента принципах управления и необходимости формирования команды проекта. Команда проекта – рабочая группа или координационный совет, в состав которой входят и разработчики, и представители исполнителей программы действий по реализации цели. В ресурсном обеспечении проекта кадровый ресурс играет одну из ведущих ролей. При этом команда проекта – ее численность, возрастной и гендерный состав, личностно-

профессиональный потенциал каждого члена группы определяется с учетом целого ряда факторов:

- понимание направленности и значимости проекта в работе и развитии организации;
- приверженность ценностно-смысловым идеалам, принципами правилам внутри организационной культуры;
- уровень компетентности претендентов, личностно-профессиональный потенциал каждого члена, уровень функциональной грамотности, готовность к самосовершенствованию в актуальных для проекта вопросах;
- личностная готовность претендентов к совместному взаимодействию, совместной деятельности, нацеленность на выстраивание конструктивных взаимоотношений, активность, инициативность, наличие практического опыта;
- сформированность коммуникативной культуры, культура образа жизни как фактор работоспособности и продуктивности.

В достаточно обобщенном виде проектирование рассматривается в качестве планирования, моделирования и практической реализации нововведения, является существенным фактором самоорганизации социальных систем. Проектирование является одним из средств социального интеллектуального творческого саморазвития всех субъектов социальной защиты.

В профессиональной деятельности работников социальных центров проектирование нередко носит управленческий характер, так как направленно на управление в процессе предоставления социальных услуг:

- учебно-познавательной, коммуникативной, общественно-значимой и т.п. деятельностью получателей социальных услуг;
- ресурсное обеспечение в управлении качеством процесса предоставления услуг в рамках конкретной социально-досуговой, воспитательной, организационно-управленческой и т.п. деятельности;
- взаимодействием с субъектами социальных взаимоотношений и другими социальными партнерами;
- стратегическим развитием систем предоставления социальных услуг на уровне реализации профессиональных функций и т.п.

Команда проекта – это группа сотрудников/людей, непосредственно работающих над осуществлением программы, проекта и подчиненных руководителю/лидеру, несущему основную ответственность за качество его реализации. Команда проекта – одно из главных понятий в управлении проектами, основной элемент организационной структуры, так как именно команда проекта обеспечивает реализацию его замысла. Команда проекта создается из специалистов организации на период разработки и реализации проекта и после его завершения распускается. Работу в команде проекта обычно предлагает лидер, который изначально принимал участие в инициации и разработке основных положений концепции, замысла проекта. Лидер команды определяет численный и качественный состав с учетом комбинации необходимых компетенций для конкретного проекта: специальных(профессиональных), обеспечивающих качество выполнения определенных функций, навыков, опыта информационно-аналитической работы, принятия решений, уровня культуры межличностных отношений как условия конструктивной/продуктивной коммуникации в команде. Лидер рассматривает варианты и согласует ролевые позиции, организует и регулирует процесс командного взаимодействия, координирует усилия членов команды и т. п.

В проектном менеджменте особо подчеркиваются следующие достоинства командной работы:

- высокая эффективность деятельности;
- профессиональное и социальное развитие каждого;
- выработка новых конструктивных идей;
- быстрота реакции в критических ситуациях;

- более качественная работа со всеми субъектами процесса предоставления услуг;
- уверенность в себе и коллективе каждого члена команды;
- снижение стресса для всех членов команды;
- улучшение психологической обстановки и качества жизни на рабочем месте.

Таким образом, в процессе разработки и реализации различных проектов и программ социальной направленности грамотная организация команды проекта, слаженность ее деятельности, жизнеспособность групповой динамики предопределяют не только успех проекта, но и содействуют формированию комфортного психологического климата в коллективе, творческого настроения и корпоративной преданности организации.

В большинстве случаев, в учреждениях социальной защиты разрабатываются так называемые инновационные проекты – намечаемые к планомерному осуществлению, объединенные единой целью и приуроченные к определенному времени комплексы работ и мероприятий по созданию, разработке и продвижению в сфере социальной защиты высокотехнологичных услуг, программ и т.д.

Управление инновационным социальным проектом может быть представлено как система управленческих воздействий по разработке целей, планируемых результатов и ресурсов, обеспечивающих процесс их достижения, в рамках реализации или освоения актуального для социальных учреждений педагогического, логопедического, психологического, технологического или организационного нововведения, получившего научное обоснование и подтверждение в экспериментальной практике.

Организация управления проектом – это система комплексного подхода к управлению проектом, в котором представлены функции управления, характеристика обязанностей, прав и ответственности участников проекта, определены этапы реализации проекта как управляемого процесса.

Организация проектной деятельности невозможна без повышения профессиональной компетентности персонала. Повышение уровня определенных знаний, развития навыков, освоение практических действий, связанных с управлением и реализацией конкретных проектов, развитие навыков командной работы, конструктивного взаимодействия и т.п. – могут быть обеспечены через систему внутриорганизационного неформального повышения квалификации.

Инновационные проекты направлены на практическое воплощение целей и принципов федеральной, региональной, местной политики в сфере социальной защиты, культуры, жизни общества. Инновационная деятельность учреждений социальной защиты нередко является основанием для получения грантовой поддержки со стороны государственных и/или общественных организаций. Проектно-грантовая деятельность является одним из средств получения внебюджетных средств для учреждений социальной защиты.

Для осуществления проектно-грантовой деятельности в учреждениях социальной защиты выполняются следующие действия: поиск источников информации о грантовых конкурсах, выбор грантодателей, составление проекта, оформление заявки.

Подводя итог вышесказанному, можно сказать, что задача создания проектов в социальной сфере и управления ими является одной из значимых, так как посредством реализации новых проектов, направленных на социальные и социально-гуманитарные трансформации, возможно повышение качества жизни российских граждан.

Список литературы

1. *Никитаева А. Ю.* Проектный менеджмент: учебное пособие. Ростов-на-Дону, Таганрог: Издательство Южного федерального университета, 2018. 188 с.
2. *Савенкова Е. В., Шклярова О. А.* Проектный менеджмент в образовательной организации: учебно-методическое пособие. М.: Московский педагогический государственный университет, 2019. 204 с.
3. *Сурова Н. Ю.* Проектный менеджмент в социальной сфере и дизайн-мышление: учебное пособие для студентов вузов, обучающихся по специальности «Менеджмент». М.: ЮНИТИ-ДАНА, 2017. 415 с.
4. Официальный сайт Государственное бюджетное учреждение социального обслуживания Московской области «Комплексный центр социального обслуживания и реабилитации "Воскресенский"». [Электронный ресурс] // URL: <http://voskcsor.mo.socinfo.ru/> (дата обращения: 05.11.2022).

А. П. Дединов

Гжельский государственный университет, Московская обл., пос. Электроизолятор

Научный руководитель: Л. В. Широкова

ПОВЫШЕНИЕ ЭФФЕКТИВНОСТИ РАЗВИТИЯ ГОРОДСКИХ ОКРУГОВ

Повышение эффективности развития конкретных территорий является одной из важнейших задач по социально-экономическому росту страны. Конкретизация стратегии деятельности определяется, в первую очередь, решением проблем регионального и муниципального развития конкретных территорий. На сегодняшний день, актуализируются проблемы устойчивого функционирования и дальнейшего развития городских округов.

Несмотря на то, что приняты нормативно-правовые основы и действуют институциональные механизмы развития городских округов, по-прежнему сохраняется ряд проблем.

Актуальность проблемы управления городскими округами обусловлена необходимостью более эффективной работы конкретных субъектов управления, а также повышением социально-экономического развития городского хозяйства. На современном этапе развития проблема методов управления городскими округами является актуальным предметом исследования.

Для решения существующих проблем важно развивать сложившейся социально-экономический потенциал городского округа. Соответственно, важное значение приобретает стратегическое планирование. Поэтапная реализация задач стратегического подхода в развитии городских округов зависит от организации системы управления. Обеспечивающую роль в устойчивом развитии социально-экономического потенциала городского округа выполняет бюджет.

На сегодняшний день, проблема развития городских округов Московской области является недостаточно изученной темой исследования в плане отражения проблем и особенностей конкретных городских округов, например, Московской области. В рамках использованных работ стоит назвать труды, связанные с общей характеристикой развития городских округов, а также исследований в области эффективности деятельности органов власти в рамках развития городских округов на примере исполнительных органов власти: Д. И. Гунина, О. Н. Грициной, О. Ю. Красильникова, В. В. Лушиной, П. А. Манченко, Т. А. Михеевой, Н. М. Мухетдиновой, И. А. Хашевой, и других. Интерес к проблеме структурной организации городов и зоны их близлежащих пригородов, образующих так называемый реальный город, существует давно. Важным моментом для установления сущности и значения управления городскими территориями является сложившиеся в науке подходы.

Любая городская территория находится под воздействием определенных факторов, состояние оценивается конкретными характеристиками, что позволяет оценить уровень развития.

Понимание городского округа и его функционирования может определяться на основе следующих подходов:

- территориального, что позволяет оценивать развитие городского округа в рамках качества жизни людей, проживающих на определенной территории;
- административного, что характеризует деятельность публичных органов власти муниципального уровня;
- производственного, что позволяет оценить производственный потенциал городского округа;
- экономического – на основе уровня экономического развития;
- социального, что позволяет оценивать уровень социального обеспечения, качество жизни и благосостояния населения.

Городское хозяйство представляет собой отрасль экономики и важнейшую часть инфраструктуры городского округа, определяющую условия жизнедеятельности человека, и,

прежде всего, уровень комфортности жилища и его инженерное благоустройство. В этой связи стоит выделять экономический подход к развитию городских территорий.

В настоящее время в России насчитывается 1112 городов, из которых 16 городов – с численностью жителей более 1 млн. чел. [3]. Крупные города являются центрами деловой активности, концентрации инвестиций, человеческого капитала и катализаторами развития субъектов Российской Федерации.

Устойчивый процесс роста любого города напрямую связан с оптимальным использованием всех имеющихся в наличии ресурсов и территорий.

Другим подходом к развитию территорий, является подход на основе устойчивого развития. Истоки концепции устойчивого развития заложены были еще практикой международных сообществ в конце 80-х гг. XX в., что выразилось в формировании и практическом функционировании ООН.

Развитие городской территории можно считать устойчивым, если территориальные, экономические, исторические и природно-ландшафтные ресурсы используются эффективно, в пределах потенциальной емкости конкретной экосистемы, и с учетом интересов всех социальных групп и слоев городского населения [1].

Однако в современных условиях устойчивое развитие города невозможно без учета основных принципов средового подхода. Задатки средового подхода в градостроительстве связаны с такими понятиями как благоустройство и инфраструктура.

С этой точки зрения, городская среда представляет собой некий симбиоз между всеми видами инфраструктуры города и его комплексным благоустройством. В отличие от комплексной застройки при средовом подходе необходимо не только планомерное возведение жилья одновременно с сопутствующей инфраструктурой (социальной, инженерной, транспортной и др.), но и создание вместе с этим качественного средового окружения, способствующего улучшению условий проживания и восприятия окружающего пространства проживающим населением [2].

В рамках существующих подходов стоит выделить административный подход. Территориальное планирование – важнейшее направление деятельности административно-хозяйственного управления Российской Федерации. Развитие территорий находится в плоскости компетенций местных администраций, которые применяя широкий спектр действий, воздействуют на конечный результат. Рациональная политика управления развитием городских территорий непосредственно связана с достижениями в социально-экономической сфере, что находит свое отражение на процесс создания новых рабочих мест или на раскрытие потенциальных возможностей экономической деятельности населения.

Городские власти стремятся обеспечивать функционирования городского хозяйства в соответствии с рыночными принципами, формируя условия для развития рынка, но, не оказывая значимого влияния на большинство рыночных процессов, подлежащих саморегулированию. К компетенциям городских властей можно отнести: обеспечение конкурентной среды, контроль за соблюдением законодательства, забота о защите окружающей среды, формирование особых условий для сохранения невозобновимых ресурсов, поддержание или организация производства социально-значимых благ для граждан и бизнеса, ликвидация социального неравенства и так далее.

Управление развитием городских территорий – понятие, несущее в себе разработку единой схемы территориального развития страны, а именно системные действия, направленные на обеспечение устойчивого развития всех потенциалов территорий (социального, природного, хозяйственного) одновременно с повышением уровня и качества жизни населения.

Проблема высокой градостроительной активности выходит на первый план среди всех проблем, противостоящих эффективному и качественному управлению городскими территориями. В настоящее время городские территории максимально насыщены современными деловыми функциями и, поэтому, заметно отягощается процесс зонирования и дифференциации районов города.

С одной стороны, качество городской среды понимается как совокупность материальных благ, которыми должны быть обеспечены жители. С другой стороны, качество городской среды – это интегральная оценка развитости системы взаимодействий и взаимоотношений жителей города, своего рода гармоничность существования социума территории, характеризующая уровень и возможности раскрытия человеческого потенциала, формируемого в пределах городского пространства сообщества людей.

Таким образом, качество городской среды можно представить как зону поиска возможностей развития системы расселения, связанных с проблемой устойчивого развития, повышения эффективности использования ресурсов и формирования долгосрочных стратегий социально-экономического развития территории.

Список литературы

1. Вагин В. С., Шеина С. Г., Чубарова К. В. Принципы и факторы устойчивого развития городских территорий. [Электронный ресурс]. URL: <https://cyberleninka.ru/article/n/printsipy-i-factory-ustoychivogo-razvitiya-gorodskih-territoriy> (дата обращения 09.10.2022).

2. Сарченко В. И., Хиревич С. А. Организационно-экономические основы управления устойчивым развитием городских территорий. [Электронный ресурс]. URL: <https://cyberleninka.ru/article/n/organizatsionno-ekonomicheskie-aspekty-programmno-tselevogo-podhoda-k-razvitiyu-gorodskoy-nedvizhimosti> (дата обращения 09.10.2022).

3. Управление статистики по Московской области Мособлстат. [Электронный ресурс]. URL: <https://mosstat.gks.ru/> (дата обращения 10.10.2022).

Д. А. Дунашов, А. Х. Сальгадо Лима

Гжельский государственный университет, Московская обл., пос. Электроизолятор

Научный руководитель: И. В. Журавлева

СЕГМЕНТАЦИЯ КЛИЕНТОВ С ИСПОЛЬЗОВАНИЕМ K-MEANS КЛАСТЕРИЗАЦИИ НА PYTHON

Сегментация клиентов очень важна в сфере бизнеса, поскольку любая деятельность, в первую очередь, направлена на целевую аудиторию.

В настоящее время известны и получили широкое применение следующие методы сегментации: модель 5W, Khrmatrix, Лестница Ханта, Lifetime Value и др. Особенность данных моделей состоит в удобстве применения для решения конкретных задач. Например, модель 5W представляет сегментацию потребителя в форме упорядоченной таблицы с соответствии конкретных вопросов и ответов на них. Второй метод детализирует первый. Третий метод основан на уровне осведомленности клиента о продукте. В четвертом методе в анализе важна жизненная ценность клиента. Все вышеперечисленные методы ориентированы на планирование бюджета: есть ли необходимость тратить деньги в рекламу на привлечение клиента. Так или иначе, все методы являются универсальными благодаря перечню обобщающих вопросов, связанных с эмоциями, чувствами и поведением человека.

Авторы статьи убеждены, что в эпоху развития цифровизации экономики важная роль в анализе данных принадлежит автоматизации большого перечня вопросов, способных решить их с использованием статистической информации о потребителях. В этом случае нет необходимости осуществлять предварительный сбор и обработку данных в определенных формулярах.

Эффективный и доступный способ определить свою базу потребителей – это применить алгоритмы машинного обучения. Неконтролируемое машинное обучение может помочь в создании потребительских сегментов.

Целью данной работы является разработка алгоритма сегментирования потребителей с применением основ машинного обучения инструментами Python.

Метод K-Means – это известный и мощный алгоритм обучения без учителя, использующийся для кластеризации данных посредством разделения m наблюдений на k кластеров [1]. При этом каждое наблюдение относится к тому кластеру, к центру (центроиду) которого оно ближе всего.

Кластеризация – это метод поиска закономерностей, предназначенный для разбиения совокупности объектов на однородные группы (кластеры), с целью получения новых знаний. Таким образом, кластеризация методом K-Means является действенным инструментом для бизнеса, так как с его помощью возможно построить образ потребителя на основе созданных кластеров. Пример реализации алгоритма K-Means на Python поможет в его понимании.

Для начала необходимо импортировать все библиотеки, которые будут использоваться при написании кода:

```
import pandas as pd
import seaborn as sns
import matplotlib.pyplot as plt
from sklearn.cluster import KMeans
df = pd.read_csv("https://raw.githubusercontent.com/Gaelim/Mall-Customer-Segmentation/main/Mall_Customers.csv")
df.head()
```

Кроме того, требуется изучить набор данных и проанализировать, какого рода информация в них содержится. В таблице 1 представлены данные по 200 клиентам со следующими атрибутами: CustomerID (Идентификатор клиента), Gender (Пол), Age (Возраст), Annual Income (Годовой доход), Spending Score (Расходы).

Таблица 1 – Данные по 200 клиентам

	CustomerID	Gender	Age	Annual Income (k\$)	Spending Score (1-100)
0	1	Male	19	15	39
1	2	Male	21	15	81
2	3	Female	20	16	6
3	4	Female	23	16	77
4	5	Female	31	17	40

Для лучшего понимания массива данных проведен одномерный анализ, результаты которого позволяют выявить основную тенденцию благодаря перечню основных статистических показателей по всем анализируемым критериям. Данные характеристики также служат неотъемлемой частью для проведения кластерного анализа.

```
df.describe()
```

	CustomerID	Age	Annual Income (k\$)	Spending Score (1-100)
count	200.000000	200.000000	200.000000	200.000000
mean	100.500000	38.850000	60.560000	50.200000
std	57.879185	13.969007	26.264721	25.823522
min	1.000000	18.000000	15.000000	1.000000
25%	50.750000	28.750000	41.500000	34.750000
50%	100.500000	36.000000	61.500000	50.000000
75%	150.250000	49.000000	78.000000	73.000000
max	200.000000	70.000000	137.000000	99.000000

```
columns = ['Age', 'Annual Income (k$)', 'Spending Score (1-100)']
```

```
for i in columns:
```

```
plt.figure()
```

```
sns.boxplot(data=df, x="Gender", y = df[i])
```

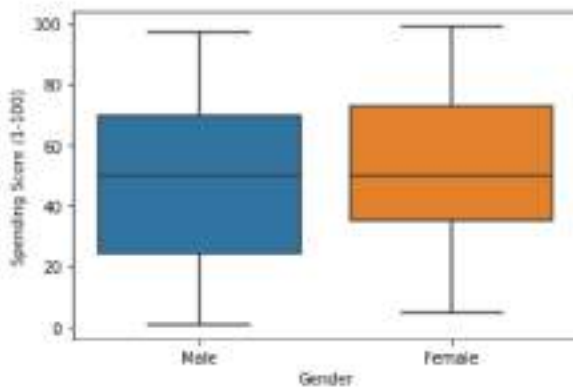
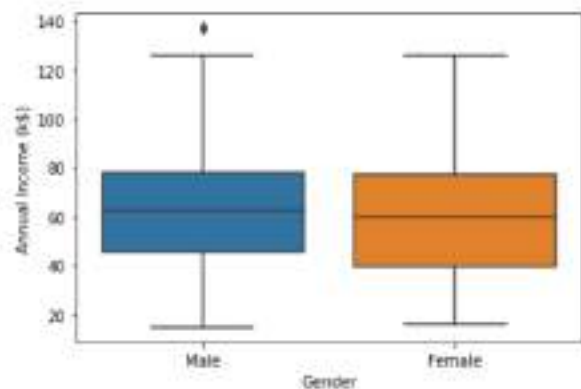
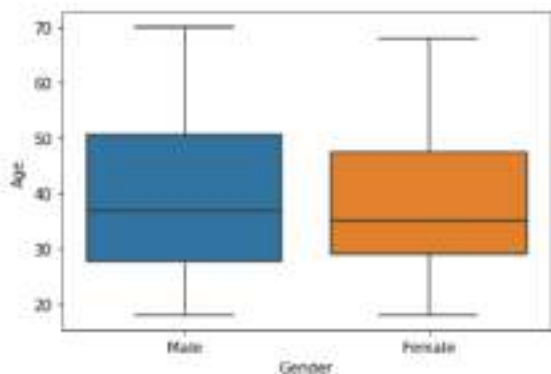

```
df["Gender"].value_counts()
```

Женщины: 112.

Мужчины: 88.

Проведенный одномерный анализ позволяет лучше понять форму данных, нормализовать данные, а также помогает улучшить качественные характеристики будущей кластеризации [1, с. 276].

На следующем шаге проведен двумерный анализ, результаты которого представлены на рисунке 1.

`sns.pairplot(df)`



Рисунок 1 – Результаты двумерного анализа

По результатам проведенного исследования видно, что предпочтительно разбиение данных на 5 кластеров, в которых наибольшее значение имеют атрибуты Spending Score и Annual Income. Таким образом, можно исключить идентификатор, поскольку он не является определяющим фактором.

```
df = df.drop("CustomerID",axis=1)
sns.heatmap(df.corr(),annot=True,cmap="coolwarm")
```

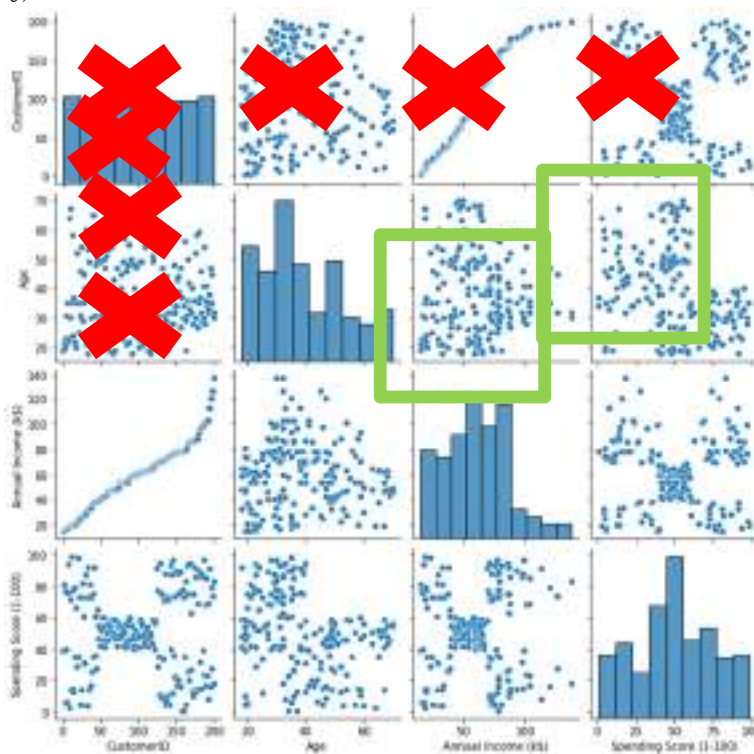

Рисунок 2 – Корреляция между переменными

Рисунок 2 демонстрирует корреляцию между переменными и помогает лучше понять взаимосвязи между данными клиентов.

После завершения исследования данных инициализирован алгоритм К-Means для осуществления процесса кластеризации. На данном этапе проведена одномерная кластеризация.

```
clustering1 = KMeans()
inertia_scores=[]
for i in range(2,11):
    kmeans=KMeans(n_clusters=i)
    kmeans.fit(df[["Annual Income (k$)"]])
    inertia_scores.append(kmeans.inertia_)
plt.plot(range(2,11),inertia_scores)
```

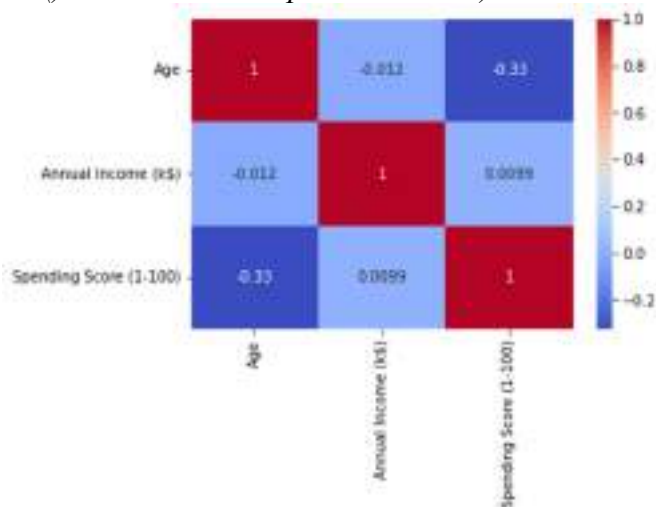
Инерция измеряет, насколько хорошо набор данных был сгруппирован К-Means. Он рассчитывается путем измерения расстояния между каждой точкой данных и ее центроидом. Первый этап определения количества кластеров представлен на рисунке 3.



Рисунок 3 – Первый этап определения количества кластеров

Исходя из данных, представленных на графике, можно сделать вывод, что оптимальное количество кластеров принимает значение 3, так как именно в этом значении график имеет наиболее резкое изменение [2]. Однако данной кластеризации недостаточно, чтобы сделать окончательные выводы. Необходимо усилить анализ применением двумерной кластеризации, и одновременно осуществить контрольную функцию.

```
clustering2 = KMeans(n_clusters = 5)
clustering2.fit(df[["Annual Income (k$)", "Spending Score (1-100)"]])
df["Spending and Income Cluster"] = clustering2.labels_
inertia_scores2=[]
for i in range(2,11):
    kmeans2=KMeans(n_clusters=i)
    kmeans2.fit(df[["Annual Income (k$)", "Spending Score (1-100)"]])
    inertia_scores2.append(kmeans2.inertia_)
plt.plot(range(2,11), inertia_scores2)
```

Второй этап определения количества кластеров представлен на рисунке 4.

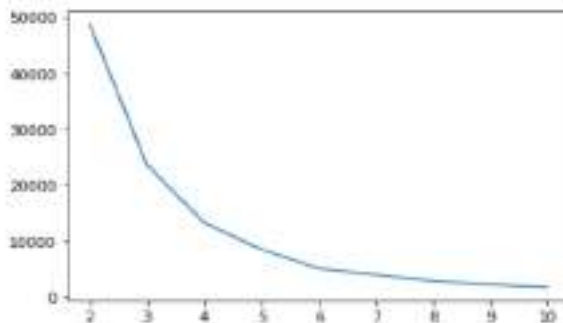

Рисунок 4 – Второй этап определения количества кластеров

Полученные результаты подтверждают первоначальные выводы относительно количества кластеров – 5.

```
centers = pd.DataFrame(clustering2.cluster_centers_)
centers.columns = ["x","y"]
plt.figure(figsize = (10,8))
plt.scatter(x = centers["x"],y = centers["y"], s = 100, c = "black", marker = "*")
sns.scatterplot(data=df, x = "Annual Income (k$)", y = "Spending Score (1-100)", hue =
"Spending and Income Cluster", palette = "tab10")
```

Цифра 5 как нельзя лучше справится с определением соответствия сегмента потребителей с этапом жизненного цикла организации согласно модели И. Адизеса. Согласно мнению авторов исследования, сегментирование потребителей бесполезно при отсутствии понимания, на какой стадии жизненного цикла находится бизнес. Такой системный подход к определению сегментирования потребителей поможет не только в определении целевой аудитории, выделении перспективных ниш сегментов, но и позволит рассматривать ситуацию в динамике вместе с уровнем развития бизнеса.

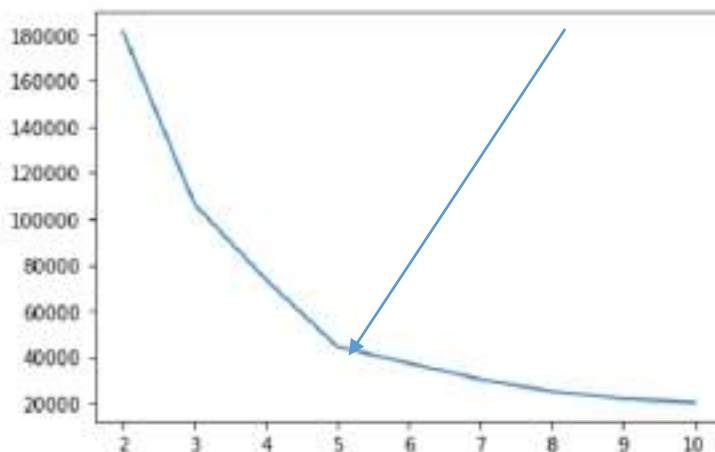

Рисунок 5 – Конечный результат кластеризации методом K-Means

Обобщая результаты выше проведенного анализа, можно составить короткий образ потребителя.

Так, к кластеру 0 можно отнести людей, которые, скорее всего, являются низкоквалифицированными работниками, однако они много тратят. Это позволяет выдвинуть предположение о том, что это энергичные молодые люди, не имеющие постоянной работы (например, студенты).

К кластеру 1 стоит отнести людей среднего возраста, осторожных с деньгами, поскольку, несмотря на высокий доход, они тратят меньше всего.

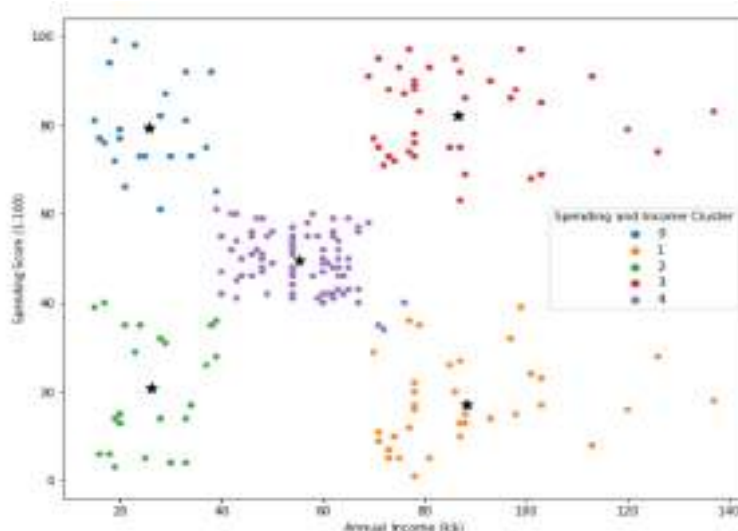
Кластер 2 включает в себя людей старшего возраста. Об этом свидетельствуют малые траты при малом доходе.

К кластеру 3 также относятся молодые люди. Однако они имеют постоянный заработок и готовы тратить больше, чтобы вести здоровый образ жизни.

К кластеру 4 можно отнести людей среднего возраста, которые упорно трудились, чтобы накопить состояние и готовы осуществлять средние траты при средних доходах.

Таким образом, метод K-Means является эффективным инструментом кластеризации и может успешно применяться при сегментации клиентов на основе минимального набора статистических данных. Сегментирование потребителей в соответствии с этапом жизненного цикла организации позволит корректировать стратегическую политику бизнеса.

Рекомендуемый алгоритм сегментирования потребителей с применением основ машинного обучения инструментами Python:

- 1) постановка цели;
- 2) выбор критериев (аргументов);

- 3) выбор метода сегментации;
- 4) разработка профиля (образа) сегмента (или потребителя);
- 5) разработка комплекса мероприятий в соответствии с поставленной целью.

Входные данные: сведения организации (статистические данные – объем покупок, возраст, пол, годовые доходы).

Периодичность запуска алгоритма – раз в квартал; раз в год.

Запуск алгоритма – ручной способ инициации.

Выходная форма: матрица сегментирования потребителей

Сегменты потребителей	Соответствие стадии жизненного цикла предприятия по И. Адизеса	Объем совершенных покупок потребителем, в процентах от общей суммы продаж									
		10%	20%	30%	40%	50%	60%	70%	80%	90%	100%
«Зеленый» потребитель	Юность										
Осторожный потребитель	Расцвет										
Внимательный потребитель	Стабильность										
Здоровый потребитель	Аристократизм										
Скрупулезный потребитель	Бюрократизация										

Список литературы

1. Машинное обучение с использованием Python. Сборник рецептов. СПб.: БХВ-Петербург, 2019. 384 с.

2. *Постолит А. В.* Основы искусственного интеллекта в примерах на Python. Самоучитель. СПб.: БХВ-Петербург, 2021. 448 с.

Я. В. Елисеев

Гжельский государственный университет, Московская обл., пос. Электроизолятор
Научный руководитель: Л. В. Широкова

ГОСУДАРСТВЕННО-ЧАСТНОЕ ПАРТНЕРСТВО КАК ИНСТРУМЕНТ СТРАТЕГИЧЕСКОГО РАЗВИТИЯ ТЕРРИТОРИЙ

Одним из инструментов стратегического развития государственных и муниципальных образований может выступать государственно-частное или муниципально-частное партнерство. Это обусловлено тем, что стратегии и программы, ориентированные, в основном, на использование бюджетных средств, не позволяют органам государственного и муниципального управления в полной мере осуществлять масштабные инновационные проекты, обеспечивающие конкурентоспособность страны. В этой связи, становится очевидным тот факт, что обеспечение высоких и устойчивых темпов развития территорий, достижение стратегических целей общественного управления невозможны без заинтересованного партнерства государственных и муниципальных органов власти, частного бизнеса и населения.

В практике зарубежного управления (США, Великобритания, Франция) используют и другие термины, такие как: «частно-государственное партнерство», «публично-частное партнерство», «муниципально-частное партнерство» (далее – МЧП). Использование термина «частно-государственное партнерство» чаще всего объясняется тем, что необходимо подчеркнуть приоритетную роль частного бизнеса в партнерстве. Однако, если партнерство предполагает взаимовыгодное сотрудничество и равенство всех участников, то, по мнению авторов, принципиальной разницы между этими двумя терминами не существует. Термин «публично-частное партнерство» чаще всего используют в том случае, когда не происходит разделение партнеров по уровням власти, то есть публично-частное партнерство может быть осуществлено с участием федеральных, региональных органов управления и с муниципальными органами управления.

Не существует и единого подхода к определению сущности государственно-частного партнерства. Формирование механизма ГЧП началось в конце 1980-х годов, когда многие страны пришли к выводу, что полная приватизация невозможна, так как стратегические интересы и национальная безопасность требовали прямого участия государства в деятельности естественных монополий. Именно с этого момента концепция государственно-частного партнерства стала позиционироваться как альтернатива приватизации. Такие международные организации, как Всемирный банк, Европейский союз, в первую очередь, понимают под государственно-частным партнерством «... соглашение между публичной и частной сторонами по поводу производства и оказания инфраструктурных услуг, заключаемое с целью привлечения дополнительных инвестиций...» [11].

Старший специалист Всемирного банка по вопросам участия частного сектора в инфраструктуре в сфере совершения сделок, финансов и политики Джеффри Делмон считает, что государственно-частное партнерство «... означает любые контрактные или юридические отношения между государственными и частными структурами с целью улучшения и/или расширения инфраструктурных услуг, исключая контракты по государственному заказу (государственные закупки)» [6].

Таким образом, при определении рассматриваемого понятия международные организации делают акцент на привлечение дополнительных финансовых ресурсов необходимых для развития инфраструктуры со стороны частного сектора.

Большинство отечественных авторов приводят в качестве характеристики государственно-частного партнерства определение В. Г. Варнавского: «... государственно-частное партнерство – институциональный и организационный альянс между государством и бизнесом в целях реализации национальных и международных, масштабных и локальных, но всегда общественно-значимых проектов в широком спектре сфер деятельности: от развития

стратегически важных отраслей промышленности и НИОКР до обеспечения общественных услуг...» [5]. То есть государственно-частное партнерство – это не только привлечение дополнительного финансирования, это принципиально новая форма взаимодействия, при которой экономические субъекты могут реализовывать проекты в различных отраслях экономики.

Законодательно на федеральном уровне в России термин «государственно-частное партнерство» не определен, но, начиная с 2006 года появились первые региональные законы, раскрывающие подходы к механизму ГЧП. Например, в Законе Томской области от 16 октября 2006 г. № 244-ОЗ «Об основах государственно-частного партнерства в Томской области» ГЧП понимается как «... взаимоотношения между Томской областью либо Томской областью и муниципальным образованием (муниципальными образованиями) Томской области, с одной стороны, и хозяйствующими субъектами, с другой стороны, складывающиеся по поводу развития инновационного потенциала региона, также планирования, разработки, финансирования, технического перевооружения, строительства, реконструкции и эксплуатации инфраструктурных объектов и объектов социальной сферы, находящихся в областной или муниципальной собственности, либо подлежащих созданию для решения вопросов регионального и местного значения» [2].

Все вышеизложенные определения характеризуют, по мнению авторов, «узкое» понимание государственно-частного партнерства, при котором предполагается объединение государства и бизнеса для реализации конкретных проектов. В широком смысле под государственно-частным партнерством следует понимать все виды взаимодействия государства и частного сектора. Такая позиция нашла отражение, например, у Е. А. Махортова, который понимает под партнерством бизнеса и государства «... конструктивное взаимодействие власти и бизнеса не только в экономике, но и в других сферах общественной жизни – политике, культуре, науке и т. д...» [7]. Е. В. Ясин полагает, что государственно-частное партнерство «... не обязательно подразумевает глубокое вмешательство государства в экономику или некий диктат бизнесу. Речь идет именно о совместной работе, о консультациях и общих проектах...» [9]. По мнению В. И. Якунина, «... ГЧП – это совокупность организационно-правовых и финансово-экономических отношений и действий государства и частного бизнеса, направленных на достижение общих целей реализации экономической политики государства...» [10].

При всем многообразии формулировок сущности ГЧП и МЧП можно выделить их общие характеристики.

Во-первых, предполагается взаимодействие (партнерство, сотрудничество) экономических субъектов. Основные особенности партнерства заключаются в стремлении к достижению общей цели, свободе и автономии субъектов взаимодействия, ориентации на доверие, взаимную ответственность.

Во-вторых, происходит объединение материальных и нематериальных ресурсов, интересов, усилий, а также разделение рисков и полученных выгод, что значительно снижает степень неуспешности проектов.

В-третьих, предполагается социальная составляющая партнерства, т. е. посредством объединения усилий органов государственного и муниципального управления и частного сектора происходит улучшение качества жизни населения.

Таким образом, государственно-частное партнерство – это взаимодействие государства, общества и частного бизнеса путем объединения материальных и нематериальных ресурсов, интересов, усилий, а также разделение рисков и полученных выгод с целью реализации стратегических целей социально-экономического развития. Реализация механизма ГЧП на различных уровнях государственного и муниципального управления имеет особенности. Так, в системе государственного управления субъектами партнерских отношений выступают государство в лице органов государственного управления и частный бизнес. Население в данном случае играет роль потребителя конечных продуктов и услуг, созданных в ходе реализации государственно-частного партнерства. В муниципально-частном

партнерстве субъекты партнерских отношений могут быть представлены тремя сторонами (государством в лице, например, органов местного самоуправления, частным бизнесом и населением), т. е., в отличие от ГЧП в МЧП население играет роль не только потребителя, но и активного участника.

Можно сделать вывод, что на уровне местного самоуправления выход на траекторию устойчивого стратегического развития возможен только при условии консолидации усилий органов местного самоуправления, населения и частного сектора как равноправных партнеров. И именно этим объясняется важность использования муниципально-частного партнерства на современном этапе. В зависимости от исторических особенностей, уровня социально-экономического развития, территориально-отраслевой специализации могут формироваться различные модели муниципально-частного партнерства.

Список литературы

1. *Delmon J.* Private Sector Investment in Infrastructure: Project Finance, Projects and Risk. The World Bank and Kluwer Law International. 2009. P. 7.
2. *Варнавский В. Г.* Частно-государственное партнерство. [Электронный ресурс]. Режим доступа: https://economics.vstu.by/wp-content/uploads/2020/03/GCHP_varn.pdf
3. *Делмон Дж.* Государственно-частное партнерство в инфраструктуре практическое руководство для органов государственной власти. [Электронный ресурс] URL: http://www.fa.ru/org/chair/gchp/Documents/biblio/Делмон%20public_private_partner.pdf (дата обращения 15.06.2022).
4. *Махортов Е. А., Семченков А. С.* Государственно-частное партнерство как форма отношений власти и бизнеса в России. [Электронный ресурс]. Режим доступа: <https://cyberleninka.ru/article/n/gosudarstvenno-chastnoe-partnerstvo> (дата обращения 16.06.2022).
5. *Ясин Е. В.* В складчину с государством // Российская газета. 2004. 17 ноября.
6. *Якунин В. И.* Партнерство в механизме государственного управления // Социологическое исследование. 2007. № 2.

А. Ю. Елисеева

Гжельский государственный университет, Московская обл., пос. Электроизолятор

Научный руководитель: О. В. Боярская

КОРПОРАТИВНОЕ УПРАВЛЕНИЕ АКЦИОНЕРНЫМ ОБЩЕСТВОМ В РОССИИ

Публичные акционерные общества являются мощным фактором формирования экономики каждой страны. подобная организационно-правовая форма предоставляет исключительный способ ведения бизнеса, позволяющий практически без ограничений привлекать финансовые средства для своего развития. Залогом эффективного развития таких фирм является разработка владельцами и менеджментом эффективных инструментов и механизмов управления, согласование интересов между акционерами и иными причастными сторонами. Все эти вопросы касаются к области корпоративного управления, актуальность которого существенно увеличивается в последнее время, как в профессиональных кругах, так и в средствах массовой информации.

В соответствии с положениями ст. 53 ГК Российской Федерации юридическое лицо, каким является акционерное общество, приобретает гражданские права и принимает на себя гражданские обязанности через свои органы, которые действуют в соответствии с законом, иными правовыми актами и учредительными документами. Таким образом, органы акционерного общества формируют и выражают его волю, и поэтому именно через них, то есть посредством совершаемых ими действий, акционерное общество участвует в гражданском обороте, осуществляет свои функции.

Федеральный закон «Об акционерных обществах» регулирует структуру органов управления акционерного общества – общее собрание, совет директоров и исполнительный орган, одновременно закрепляет вопросы компетенции каждого из них. Общее собрание акционеров имеет «исключительную компетенцию», то есть законодатель полностью очерчивает круг вопросов, которые решаются высшим органом управления, условно это можно назвать «законодательно закрытый перечень» вопросов исключительной компетенции.

Корпоративное управление фирм представляет собой связь маркетинга и директоров компании, а в некоторых случаях и иных причастных в ее работе лиц. Ключевые направления учитывают планирование, организацию, а также контроль над процессом осуществления деятельности. Кроме того, корпоративное управление подразумевает существование мотивации, то есть катализатора к развитию и урегулированию связей внутри предприятия, работа которого обязана давать исключительно позитивный результат. Определение сущности эффективного корпоративного управления обладает множеством подходов. Это вызвано тем, что практическое утверждение этого понятия, в том числе в правовых нормах, отсутствует.

Понимание рассматриваемого явления в бизнесе сводится к особым отношениям, складывающимся между членами обществ. очень важно факт корпоративного управления в больших компаниях, со сложной структурой менеджеров, немалым числом учредителей, акционеров и иных членов.

Лица, заинтересованные в деятельности компании, взаимодействуют с ее учредителями и директорами. Организация подобных связей требует специального подхода, поскольку не всем участникам обществ получается отыскать компромиссы. Расхождения в мнениях на работу предприятия приводят к его упадку. Кроме того, помимо урегулирования процесса взаимодействия управленцев компаний, нужно реализовывать корпоративное управление персоналом. взаимоотношения сотрудников и работодателей также требуют поставленной систематизации и слаженности.

Принципы управления акционерным обществом.

Разработка и утверждение ключевых принципов деятельности компании. Они могут выражаться в планах, миссия и даже философии общества. Главное воссоздать уклон работы, положения, на которые она опирается.

Установление целей предприятия. Это должно стать истоком развития мотивации для участников компаний, поскольку без стимула не будет реализован даже самый сильный и продуманный план работы.

Выбор структуры компании, порядка ее организации. При этом все должно согласоваться с установленным целям.

«НОВАТЭК» стремится придерживаться самых возвышенных образцов корпоративного управления, поскольку это является одним из важнейших критериев высокой эффективности и стабильности бизнеса, а также фундаментом социально-ответственного управления работой компании.

В Компании действует действенная и прозрачная концепция корпоративного управления, подходящая российским и международным стандартам. Верховным органом управления «НОВАТЭКа» является Общее собрание акционеров. Концепция также включает Совет директоров, Комитеты Совета директоров, Правление, органы внутреннего контроля и аудита. Деятельность всех органов регулируется законодательством Российской Федерации, Уставом ПАО «НОВАТЭК» и внутренними документами.

«НОВАТЭК» стремится всячески учитывать принципы корпоративного управления, намеченные в Кодексе корпоративного управления, рекомендованном Центральным банком Российской Федерации (информационное письмо от 10 апреля 2014 г. № 06-52/2463). общество естественно следует рекомендациям исходного Кодекса, а также предлагает акционерам и инвесторам другие решения, которые ориентированы на защиту их законных прав и интересов.

В Компании действует Кодекс корпоративного поведения, утвержденный Советом директоров в 2005 году (Протокол № 60 от 15. 2005 г. Кодекс сконструирован с учетом сформировавшейся российской и международной практики корпоративного поведения, этических норм и определенных критериев деятельности Компании в полном соответствии с законодательством Российской Федерации и Уставом Компании.

В Компании вдобавок действует Кодекс деловой этики, установленный Советом директоров в 2011 году (Протокол № 133 от 24. 2011 г. Кодекс определяет общие принципы и нормы поведения членов Совета директоров, Правления и Ревизионной комиссии, руководства и работников «НОВАТЭКа», созданные на базе морально-этических ценностей и профессиональных стандартов. Кодекс также определяет правила взаимоотношений внутри Компании, взаимоотношений ПАО «НОВАТЭК» с дочерними обществами и общими предприятиями, акционерами, инвесторами, государством и обществом, потребителями, поставщиками и иными причастными сторонами.



Рисунок 1 – Структура корпоративного управления ПАО «НОВАТЭК»

В сентябре 2020 года ратифицирован Кодекс поведения поставщика Группы компаний ПАО «НОВАТЭК». Кодекс включает в себя список рекомендаций и принципов открытого и честного ведения бизнеса, деловой этики и устойчивого развития, соблюдения которых «НОВАТЭК» ожидает от своих поставщиков.

Практика корпоративного поведения, сложившаяся в «НОВАТЭКе», гарантирует его исполнительным органам право разумно, добросовестно и безгранично в интересах Компании и ее акционеров реализовывать действенное руководство текущей и стратегической деятельностью.

Список литературы

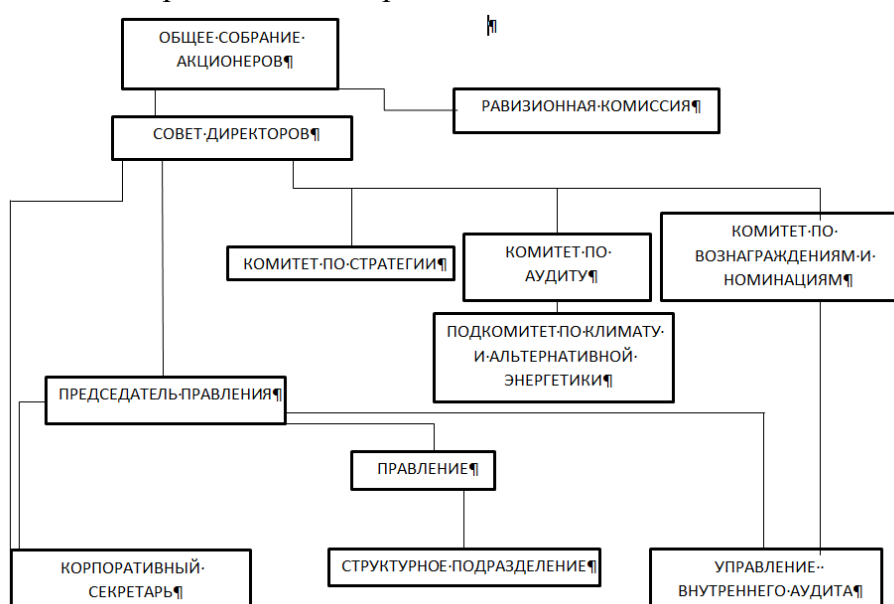
1. Гражданский кодекс Российской Федерации. [Электронный ресурс]. Режим доступа: https://www.consultant.ru/document/cons_doc_LAW_5142/
2. Корпоративное управление: модели, система, управление рисками. [Электронный ресурс]. Режим доступа: <https://blog.iteam.ru/korporativnoe-upravlenie-modeli-sistema-upravlenie-riskami/>
3. ПАО «НОВАТЭК». [Электронный ресурс]. Режим доступа: <https://www.novatek.ru/ru/about/management/transparency/>
4. Федеральный закон от 26.12.1995 № 208-ФЗ (ред. от 07.10.2022) «Об акционерных обществах». [Электронный ресурс]. Режим доступа: https://www.consultant.ru/document/cons_doc_LAW_8743/

С. А. Затрутин

Гжельский государственный университет, Московская обл., пос. Электроизолятор
 Научный руководитель: В. Д. Кузьменкова

АНАЛИЗ ПРИЧИН НЕПЛАТЕЖЕСПОСОБНОСТИ ОРГАНИЗАЦИИ

Говоря о неплатежеспособности, то есть неспособности организации как субъекта предпринимательской деятельности вовремя исполнить свои денежные обязательства перед кредиторами, ее причинах, а также принимая во внимание тот факт, что неплатежеспособность – основная причина наступления банкротства, рассмотрим подробнее процесс диагностики.

При диагностике финансового состояния предприятия важно не только установление факта наличия неплатежеспособности, но и определение ее характера: причин и степени развития, перспектив обретения платежеспособности и т. д. С этой целью полезно иметь разработанную типологию оценки неплатежеспособности, позволяющую индивидуально охарактеризовать каждый случай неспособности предприятия погасить свои обязательства. Проблемы анализа неплатежеспособности заключаются в том, что кризисные ситуации возникают на всех стадиях жизненного цикла предприятия, а анализ начинают проводить лишь в условиях резкого спада, характеризующегося неплатежеспособностью.

Выделяют пять степеней неплатежеспособности: зарождающуюся (временную), прогрессирующую, устойчивую, хроническую и абсолютную. При определении временных интервалов степеней неплатежеспособности предлагается использовать приведенные в Федеральном законе от 26 октября 2002 г. № 127-ФЗ «О несостоятельности (банкротстве)» сроки процедур, применяемых по отношению к должнику, что отражено на рисунке 2. Закон содержит следующие «контрольные» временные промежутки:

- 1) интервал продолжительностью три месяца – срок, по истечению которого в отношении предприятия, не исполняющего свои обязательства, может быть возбуждено дело о банкротстве;
- 2) длительность процедуры наблюдения, т. е. семь месяцев;
- 3) период реабилитационных процедур – два года;
- 4) срок мирового соглашения, продолжительность которого может варьироваться в широком диапазоне от трех-пяти и более лет.

Степени развития неплатежеспособности и период, за который она может быть устранена, представлены на схеме:

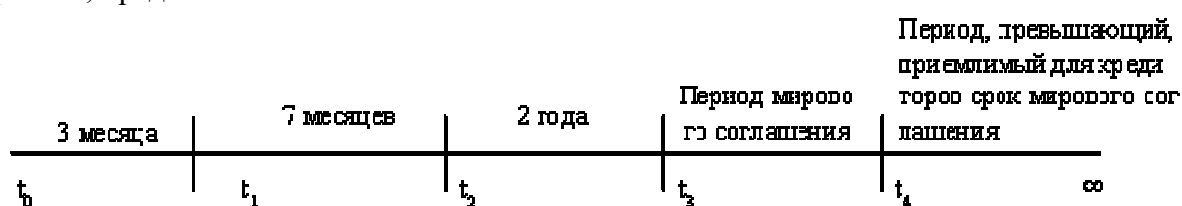

- t_0-t_1 – зарождающаяся (временная) неплатежеспособность (3 месяца);
- t_0-t_2 – прогрессирующая неплатежеспособность (10 месяцев);
- t_0-t_3 – устойчивая неплатежеспособность (2 года и 7 месяцев);
- t_0-t_4 – хроническая неплатежеспособность (период мирового соглашения);
- $t_0-\infty$ – абсолютная неплатежеспособность.

Также различны и причины, вызывающие неплатежеспособность.

1. Предприятие может оказаться неспособным погасить свои обязательства в силу внешних причин, таких как нарушение договорных обязательств контрагентами, внезапное, трудно предсказуемое изменение рыночной конъюнктуры, стихийные бедствия, изменение законодательства и т.д. Неплатежеспособность, вызванная подобными внешними факторами носит экзогенный характер.

2. Если же неплатежеспособность возникает под влиянием внутренних факторов (неразработанная инвестиционная политика, непрофессионализм персонала и т. д.), то ее следует классифицировать как эндогенную.

3. Однако чаще всего к неплатежеспособности предприятие приводят как внешние, так и внутренние факторы. Например, неплатежеспособность возникает вследствие отсутствия учета менеджерами предприятия постепенных неблагоприятных изменений рыночной конъюнктуры. Такая неплатежеспособность является смешанной.

4. Описывая причины возникновения неплатежеспособности, не следует забывать, что данное явление может быть преднамеренно спровоцировано руководством предприятия. Существует множество способов преднамеренного доведения предприятия до неплатежеспособности. К ним относятся поставки продукции заведомо неплатежеспособным потребителям за определенное вознаграждение, не перевод валютных поступлений в страну, где зарегистрировано предприятие и т. д. Все подобные действия менеджеров предприятия следует расценивать как криминальные, то есть нелегитимные. Соответственно неплатежеспособность, вызванная подобными причинами, может быть охарактеризована как нелегитимная. Неплатежеспособность, возникающая без элемента преднамеренности со стороны руководителей или собственников предприятия, определяется как легитимную.

Б. Следующим классификационным признаком является отношение непогашенных обязательств к определенному виду деятельности предприятия. Принято выделять следующие направления деятельности: операционная, инвестиционная и финансовая. Неспособность предприятия погасить свои обязательства по операционной деятельности предлагается охарактеризовать как операционную неплатежеспособность, по инвестиционной и финансовой как инвестиционную. Если же предприятие неспособно исполнить обязательства по различным видам деятельности, то оно является и интегрально неплатежеспособным.

В. Классификация неплатежеспособности по времени наступления также связана с диагностикой кризиса. Однако здесь речь идет об обнаружении и предотвращении возможных кризисов еще до их возникновения. Постоянный мониторинг платежеспособности не только в настоящий момент, но и на будущий период, позволяет предприятию выявить возможную неплатежеспособность еще до момента ее возникновения. Таким образом, существуют два вида неплатежеспособности: реальная, то есть уже возникшая, и прогнозная, возникновение которой вероятно в будущем.

Г. Последний классификационный признак – перспектива восстановления платежеспособности, также связан с прогнозированием дальнейшего развития предприятия. Если при сохранении текущих методов хозяйствования предприятие в перспективе способно обрести платежеспособность, то неплатежеспособность следует охарактеризовать как временную (к этому виду относятся первые четыре степени неплатежеспособности: с зарождающейся по хроническую). В противном случае неплатежеспособность является нарастающей (степень абсолютной неплатежеспособности) кризисной. Обязательства предприятия, возникающие в ходе его финансово-хозяйственной деятельности, имеют определенные сроки исполнения.

Нарушение сроков исполнения обязательств ведет к возникновению у партнеров рисков. Чем больше рисков создает предприятие партнерам, чем чаще и длительнее оно задерживает исполнение обязательств, тем ненадежнее оно выглядит в глазах партнеров, контрагентов, собственных работников и т. д.

Такое предприятие обретает репутацию ненадежного партнера, недобросовестного плательщика, налогоплательщика, работодателя и т. д.

Неоднократная необязательность предприятия влечет за собой, как правило, отказ партнеров от взаимодействия, штрафы и иные санкции, предусмотренные законодательством и договорами, но, в конечном счете, партнеры или кредиторы сохраняют шанс на погашение обязательств без особого ущерба.

Когда предприятие испытывает хронический дефицит или кризис финансовых возможностей для исполнения имеющихся обязательств, возникает вопрос, способно ли оно своевременно и в полной мере, т. е. без ущерба удовлетворить кредиторов.

И здесь принципиально, способно ли оно удовлетворить одних кредиторов в ущерб другим. Важно, способно ли предприятие удовлетворить без ущерба всех кредиторов в надлежащие сроки, платежеспособно ли оно?

Предприятие, которое из режима своевременного исполнения обязательства переходит в кризисную зону ненадежного исполнения, исполнения со сбоями и срывами, вплоть до безнадежного состояния, становится как партнер неплатежеспособным, или несостоятельным, наносящим ущерб своим кредиторам.

Таким образом, неплатежеспособность есть некая переменная характеристика, которая может иметь разные градации – от эпизодической до устойчивой и хронической неплатежеспособности до кризисной.

Платежеспособность организации предприятия прямо пропорциональна выручке, неплатежеспособность обратно пропорциональна выручке и прямо пропорциональна объему обязательств.

Если за определенный календарный период темп роста обязательств организации был выше темпа роста выручки, то она продвигается в направлении возможного начала периода неплатежеспособности. Другими словами, чем меньше выручка, тем скорее ухудшается платежеспособность предприятия.

Общими причинами неплатежеспособности организации являются факторы, влияющие на снижение или недостаточный рост выручки и опережающий рост обязательств.

Список литературы

1. *Артеменко В. Г., Беллендир М. В.* Финансовый анализ. М.: «ДИС», НГАЭиУ, 2000.
2. *Глазунов В. Н.* Финансы фирмы. Как ими распорядиться, чтобы обеспечить ее собственное процветание. М.: Экономика, 2000.
3. *Кошкин В. И. и др.* Антикризисное управление: 17-модульная программа для менеджеров «Управление развитием организации» Модуль 11. М.: ИНФРА-М, 2000.
4. *Лунев В. П.* Тактика и стратегия управления фирмой: учебное пособие. М.: «ДИС», 2006.
5. Распоряжение Федерального управления по делам о несостоятельности (банкротстве) «Методические положения по оценке финансового состояния предприятий и установлению неудовлетворительной структуры баланса» от 12.08.1994 №31-р. [Электронный ресурс]. Режим доступа: <https://docs.cntd.ru/document/9009232>

Д. А. Иванченко

Гжельский государственный университет, Московская обл., пос. Электроизолятор

Научный руководитель: Ю. Б. Голикова

ТРУДОВАЯ ДИСЦИПЛИНА КАК ОСНОВА ЭФФЕКТИВНОЙ ОРГАНИЗАЦИИ РАБОЧЕГО ПРОЦЕССА

Назначение на новую должность – это отличная новость, но одновременно и огромный стресс, который часто не по плечу новоиспеченным управленцам. Основной проблемой становятся завоевание авторитета и поддержание трудовой дисциплины в коллективе.

В сегодняшних условиях сильнейшего за последнее столетие мирового экономического кризиса, вызванного пандемией коронавируса, дисциплина труда является важнейшим элементом трудовых отношений между работником и работодателем в любой организации [1, с. 602]. Каждый руководитель должен понимать, что соблюдение дисциплины труда не только способствует достижению высокого качества результатов труда работников организации, а также способствует рациональному использованию рабочего времени трудового коллектива. Трудовая дисциплина предполагает согласованную деятельность сотрудников, а она не мыслима без определенной организации труда и без того, чтобы каждый участник этого процесса в отдельности и все работники вместе подчинялись единым общим правилам ведения трудового процесса.

Таблица 1 – Дисциплина в организации [4, с. 158]

Трудовая дисциплина	соблюдение всеми сотрудниками без исключения, правил внутреннего распорядка;
	своевременное и добросовестное выполнение работниками своих должностных обязанностей;
	использование рабочего времени только на решение поставленных руководством задач;
	четкое и незамедлительное исполнение всех распоряжений руководства.

Таким образом, трудовая дисциплина – закрепленная правом и другими социальными нормами система трудовых отношений в коллективе, направленная на поддержание надлежащего порядка в процессе осуществления трудовой деятельности [2, с. 97]. Дисциплина труда является необходимым условием эффективного функционирования организации и основой социально-экономического развития коллектива.

Улучшение организации труда и укрепление трудовой дисциплины не требует каких-либо капиталовложений и составляет реальный и значительный резерв послекризисного подъема экономики

При этом важно осознавать, что строгая дисциплина в коллективе должна соблюдаться вне зависимости от стиля управления. Вы можете выбрать авторитарный или демократичный стиль руководства, но стать успешным руководителем можно, только наладив в нем трудовую дисциплину.

Можно выделить 3 вида дисциплины (таблица 1).

Таблица 2 – Виды дисциплины [5, с. 363]

Виды дисциплины		
Исполнительская дисциплина – исполнение каждым сотрудником организации своих обязанностей (то, что сотрудник обязан делать)	Активная дисциплина – использование прав при исполнении обязанностей	Самодисциплина – это исполнение сотрудником организации своих обязанностей и исполнение им своих прав на основе самоуправления

Состояние трудовой дисциплины в определенной организации зависит от многих факторов и условий. Под такими факторами следует понимать предпосылки, которые провоцируют нарушения дисциплины. Сами условия не влияют на рост или уменьшение

количества нарушений трудовой дисциплины, но способствуют этому через некоторые причины либо группы факторов. К условиям можно отнести, улучшение материального и морального поощрения, остальные социально-экономические, а также организационные факторы. Невыходы, опоздания, уход с работы раньше окончания рабочей смены, буянство и остальные нарушения внутреннего трудового распорядка порождаются до этого всего, такими факторами, как несвоевременное доведение обновленной информации до сотрудников, необеспеченность материалами и инвентарем, необходимых для работы, неорганизованность работы, слабый или отсутствие контроля со стороны руководства за работой сотрудников в компании и др.

В то же время сложившиеся во многих организациях методы укрепления дисциплины труда не всегда соответствуют современным тенденциям управления персоналом. В основном в организациях преобладает аппарат детальной регламентации деятельности сотрудников, установления жестких правил поведения и наказания за нарушения.

Так, чаще всего работников в России увольняют, если они совершили проступок или находятся в плохих отношениях с коллективом, следует из результатов опроса сервиса «Работа.ру» и «СберСтрахования».

Совершение проступка в качестве основной причины увольнения назвали 45 % участников исследования, а напряженные отношения с коллегами – 36 %. Одной из основных причин нарушений трудовой дисциплины является злоупотребление спиртными напитками. На почве злоупотребления спиртными напитками совершается около 90 % всех прогулов.



Рисунок 1 – Причины прогулов

Еще 32 % респондентов сообщили, что расстаться с работником могут из-за того, что он часто опаздывает, болеет или отпрашивается. Побудить руководителя расторгнуть договор может также то, что сотрудник часто отвлекается (такой вариант выбрали 29 % опрошенных) или недоступен в рабочее время (27 %).

Таким образом, можно отметить, что в условиях рыночной экономики компания может не добиться успеха в конкуренции, если нет высокой трудовой дисциплины. Низкая трудовая дисциплина сотрудников в организации приводит к значительным экономическим потерям, которые представлены на схеме 2:

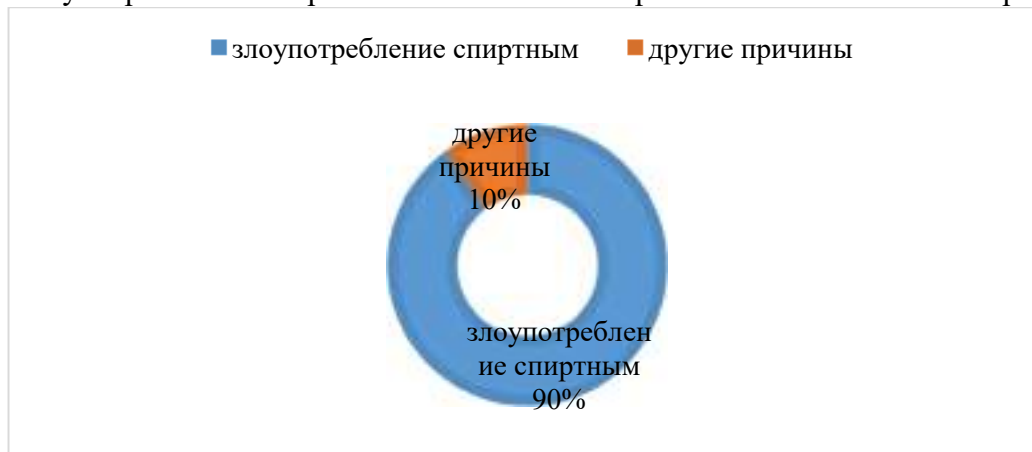

Рисунок 2 – Экономические потери из-за низкой дисциплины [5, с. 364]

Основные проблемы управления трудовой дисциплиной: несоблюдение установленных правил по поддержанию дисциплины труда; потери рабочего времени в связи с несоблюдением дисциплины труда; большое количество норм и правил по регулированию вопросов дисциплины труда, их непонимание и отсутствие разъяснений для сотрудников.

К сожалению, даже опытные управленцы совершают ошибки. Что уж говорить о новичках, разрывающихся между «понравиться» и «добиться беспрекословного подчинения».

Чаще всего новоявленные руководители совершают какую-либо из следующих ошибок: не считают нужным самим соблюдать дисциплину (это расхолаживает коллектив); не уделяют ей должного внимания; с трудом выдерживают дистанцию (с подчиненными нельзя дружить, но при этом важно быть открытым к диалогу).

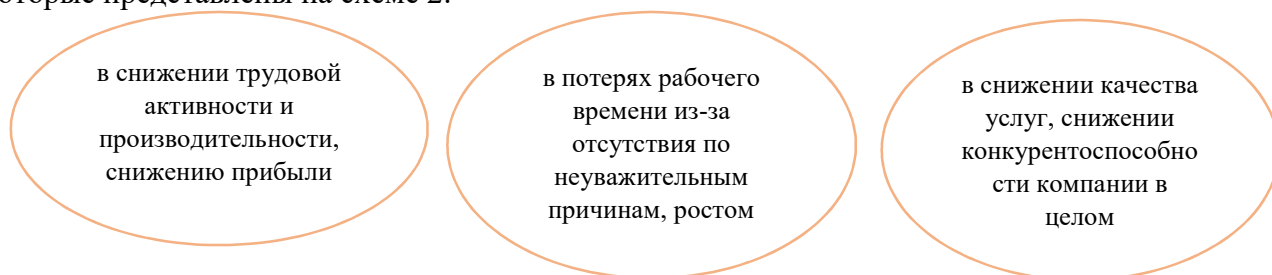
На состояние трудовой дисциплины в организациях влияет умение топ-менеджеров и сотрудников заинтересованных служб находить новые и творчески использовать традиционные технологии управления дисциплинарными отношениями, повысить эффективность системы контроля за исполнением каждым работником установленных в организации правил поведения, мастерски сочетать в работе, как методы принуждения, так и мотивации добросовестного труда с постепенным переносом упора на высокий уровень самодисциплины.

Методы управления трудовой дисциплиной в компании можно разделить на 3 группы: психологические; экономические; правовые.

Система управления дисциплинарными отношениями включает комплекс организационных, экономических, технических и воспитательных мер, направленных на укрепление дисциплины, порядка и ответственности.

Большой инструментарий воздействия на трудовую дисциплину в компании включают методы правового характера: убеждение, поощрение, принуждение. Среди последних основной это метод убеждение, поскольку трудовая дисциплина в компании должна соблюдаться на основе осознания самими работниками организации необходимости в добросовестном труде.

Немалое влияние оказывает и метод поощрения, через материальное вознаграждение, а также методы принуждения и наказания. Данные методы всегда должны находиться в арсенале работодателя, чья роль в управлении трудовой дисциплиной особенно высока.

Необходимо помнить, что принуждение должно быть обоснованным и гуманным, в каждом конкретном случае зависеть от характера и мотивов поведения, личности нарушителя трудовой дисциплины, от последствий нарушения трудовой дисциплины, именно поэтому применение к работнику той или иной меры дисциплинарного взыскания зафиксировано в Трудовом кодексе Российской Федерации как право, а не прямая обязанность работодателя [3, с. 432].

Однако, как показывает практика кадровой работы и социологические исследования, только жестких мер уже недостаточно для создания оптимального уровня трудовой дисциплины.

Убеждение – воспитание, воздействие на сознание работника с целью побудить его к полезной деятельности или предотвратить нежелательные поступки.

Убеждение и поощрение должны быть ведущими в арсенале способов воздействия на подчиненных у любого управленца, а также широко применяться сотрудниками структурных подразделений, напрямую работающими с персоналом. Для этого необходимо знать несколько правил применения поощрения:

Таблица 2 – Особенности поощрения

Сроки	Положительная оценка труда работника должна быть своевременной
Престиж	Любое поощрение поднимает престиж, уважение к работнику и ценится им нередко значительно выше, чем материальные блага
Доступность	Поощрение должно быть установлено не только для сильных работников, но также и для слабых, поощрение должно являться достойной оценкой каждого проявления сотрудником трудовой активности с достижением конкретного положительного результата

Частота	Применение мер поощрения – право, а не обязанность работодателя. Если в компании принято положение о премировании, компания обязана применить меры поощрения, указанные в положении о премировании.
Причины	Показатели работы, дающие право на поощрение, и размер премии могут быть установлены и в трудовом договоре, поощрение должно быть соразмерным конкретному участию работника в достижении тех или иных

Будьте тонким психологом, который имеет свой подход к каждому сотруднику. Грамотный руководитель может назвать не только сильные и слабые стороны того либо иного члена коллектива, но и знаком с его: домашними проблемами; стремлениями; страхами и так далее.

Быть таким руководителем непросто, но результат подобного подхода превосходит все ожидания. В итоге управленец получает слаженную, эффективную работу и отличную дисциплину, а коллектив – мудрого и справедливого управленца.

Основные мероприятия по решению проблем управления дисциплиной.

1. Усиленная работа, как с командой, так и с каждым сотрудником по отдельности.
2. Проводить проверки занятости сотрудников на рабочих местах.
3. Обеспечить создание комиссии по работе с нарушителями трудовой дисциплины.
4. Проводить между группами, отделами соревнования «качественными» с призами по улучшению показателей трудовой дисциплины.
5. Информировать работников о правах и обязанностях работников и работодателя, предоставлять разъяснения.

Социальный эффект от проведенных мероприятий будет выражаться в следующем: в повышении внутренней культуры в организации; в повышении уровня правовых знаний работников; в увеличении уровня общей культуры работников; в повышении удовлетворенности работников своим трудом; в повышении трудовой активности работников.

Таким образом, обеспечение дисциплины труда в организации – процесс двусторонний, в котором участвуют как сами работники, так и наниматель. Работники обязаны трудиться добросовестно и соблюдать трудовую дисциплину. В свою очередь работодатель должен правильно организовать труд работников, обеспечить дисциплину труда, соблюдать законодательство о труде и правила охраны труда, внимательно относиться к нуждам и запросам работников.

Каждый работник любой организации должен быть ознакомлен с правилами внутреннего трудового распорядка при поступлении на работу, а также с изменениями и дополнениями, вносимыми в них. Кроме того, они должны хорошо знать правила поведения на своем рабочем месте, правила техники безопасности, основные правила работы организации, практику дисциплинарных отношений, в том числе какие наказания ждут нарушителя трудовой дисциплины, а также должностную инструкцию, чтобы знать, что именно нарушать нельзя.

Список литературы

1. Армстронг М. Практика управления человеческими ресурсами. М.: Питер, 2016. 825 с.
2. Бельчик Т. А. Экономика труда: учебное пособие. Кемерово: Кузбассвузиздат, 2017. 130 с.
3. Лушников А. М., Лушникова М. В. Курс трудового права: учебник: В 2 т. М.: Статут, 2016. 1151 с.
4. Николаенко У. И. Соблюдение трудовой дисциплины // Символ науки. 2016. № 5. С. 158–160.
5. Хагба М. Б. Дисциплинарная ответственность: понятие, основания возникновения // Молодой ученый. 2017. № 22. С. 362–366.

Д. Д. Кайдалова

Белгородский государственный технологический университет им. В. Г. Шухова, г. Белгород
Научный руководитель: Е. А. Лазебная

ОСОБЕННОСТИ РАЗРАБОТКИ ПЛАТФОРМ ОНЛАЙН-ОБУЧЕНИЯ ДЛЯ РЕПЕТИТОРСКИХ ЦЕНТРОВ

Запуск персонализированной платформы электронного обучения в 2022 году – это амбициозная задача и разумная инвестиция. В современном мире образование вышло за рамки обычных школ и университетов. Обучение на протяжении всей жизни теперь является неотъемлемой частью успеха в жизни, а многочисленные онлайн-платформы делают все виды образования более доступными для людей со всех уголков планеты. Таким образом, репетиторским центрам также следует перейти на использование онлайн платформ для обучения для повышения уровня образования и заинтересованности людей.

Независимо от типа платформы электронного обучения существует ряд основных функций, которые должен иметь веб-сайт или платформа [1]: варианты входа и регистрации; профили пользователей; панель инструментов и отслеживание прогресса; платежный шлюз; страница курса; библиотека курсов; поисковый движок; плеер для видео и аудио контента; панель администратора; уведомления.

При создании онлайн-курса необходимо соблюдать ряд критериев. Установка списка критериев гарантирует, что учащиеся получают полную пользу от курса, на который они записались.

Вот некоторые общие элементы электронного обучения [2].

Роль, которую играет куратор, жизненно важна. Он необходим, чтобы предложить студентам необходимую обратную связь. Он также иногда несет ответственность за сохранение успеваемости или оценок учащихся.

Необходима хорошо организованная система управления обучением. По нему должно быть легко ориентироваться как ученику, так и куратору.

Учебный материал является ключевой особенностью электронного обучения. Обычно учебный материал оформляется таким образом, чтобы он был простым и легко доступным для учащихся.

Общение важно для обучения. Чтобы получить доступ к курсовой онлайн-работе от преподавателя, учащиеся должны использовать один или несколько из множества способов связи. Сегодня существует множество устройств, которые позволяют преподавателям и учащимся обмениваться знаниями. Инструктор взаимодействует со зрителями или слушателями в интерактивном режиме, используя мультимедиа, голосовую связь, видео (прямое или предварительно записанное), презентации, демонстрации продуктов и текстовые чаты, в основном через Интернет.

Платформы электронного обучения обладают технически подкованными и интеллектуальными инструментами, позволяющими пользователям получать доступ к первоклассному контенту и знаниям.

1. Мультимедийные инструменты. От графики до захватывающих видеоклипов процесс электронного обучения делает обучение увлекательным. Вместо обычных уроков на платформах электронного обучения есть высокотехнологичные мультимедийные инструменты для взаимодействия с пользователями.

2. Сенсорное взаимодействие. Инструменты и функции электронного обучения повышают сенсорную вовлеченность пользователей. Методы обучения требуют, чтобы учащиеся активно использовали свои уши, глаза и руки во время урока. Это взаимодействие делает пользователя вовлеченным в конкретное задание.

3. Больше настроек. У каждого человека свой набор навыков. Темп и сила удержания различаются у каждого пользователя. Платформы электронного обучения признают этот факт и, таким образом, предлагают индивидуальный опыт для каждого пользователя.

4. Коррекция курса. Платформы электронного обучения обеспечивают немедленную обратную связь со студентами. Пользователи сразу исправляются и направляются к правильному ответу. Обратная связь из первых рук очищает запросы пользователей.

5. Скорость. Вместо того, чтобы тратить время, пользователи электронного обучения могут ускорить процесс обучения. Если пользователи уже обладают необходимыми знаниями по предмету, они могут проверить свои знания с помощью пробных тестов и, таким образом, сэкономить время и ресурсы.

6. Удовлетворенность учащихся. Доски результатов, сертификаты и метрики, предоставляемые электронным обучением своим пользователям, повышают доверие пользователей. Это удовлетворяет пользователей, поскольку они видят плоды своего труда.

7. Данные и аналитика. С помощью данных и аналитики можно проверить ответы пользователей. Система управления обучением может учиться на ответах пользователей и вносить необходимые изменения.

8. Стандартизация. Система электронного обучения делает свой контент и материалы удобными для пользователя, чтобы заинтересовать пользователя. Формирование методов обучения в соответствии с потребностями пользователя облегчает пользователю усвоение и запоминание.

9. Масштабируемость. Система электронного обучения отражает возможность подключения большого количества пользователей со всего мира. Он без задержек управляет и организует пользователей в различные ветки.

Хотя всегда есть и другая сторона медали, электронное обучение также имеет некоторые недостатки.

1. Социальная изоляция. Пользователи платформ электронного обучения часто учатся избегать реального мира. Сидя в своем личном пространстве, пользователи сопротивляются выходу в открытый космос. Они изолируют себя от общества и таким образом оказываются одиночками.

2. Отсутствие технологической грамотности. Не у всех есть доступ к технологиям и ресурсам. Те, у кого есть доступ, могут не знать, как работать. Большая часть общества по-прежнему не может позволить себе или получить доступ к ресурсам и устройствам, необходимым для процесса электронного обучения.

3. Отсутствие навыков тайм-менеджмента. Пользователи платформ электронного обучения часто прокрастинируют. Пользователи откладывают свои уроки на следующий день, потому что у них есть альтернатива доступу к учебным материалам в любое удобное для них время. Следовательно, у пользователей развиваются плохие навыки управления временем.

Платформы обычно предоставляют три основные роли пользователей. Это студент, куратор (преподаватель) и администратор. Каждая роль имеет свою функцию. Например, роль студента была создана специально для обучения. В этой роли вы можете посещать курсы и программы. Куратор взаимодействует со студентами: проверяет их ответы на задания, в случае синхронного обучения ведет занятия или вебинары. Администратор имеет полный доступ к системным функциям. Он может создавать курсы и программы, управлять пользователями и отслеживать глобальную статистику обучения. После создания первого курса администратор может добавить новых пользователей на платформу обучения и назначить им курс. Студенты имеют доступ к нужному разделу и могут начать обучение.

Прежде чем наполнять платформу контентом, важно разработать структуру обучения. Образовательные программы формируются из учебного материала. Программы состоят из индивидуальных курсов, а курсы состоят из последовательных уроков разного формата и содержания.

Уроки – это элементы, из которых состоит курс онлайн-обучения [3]. Для роли куратора и администратора должна быть возможность создавать задания к уроку. Необходимо выбрать тип урока и наполнить его содержанием. Уроки теоретические и практические. Теоретический материал относится к материалу, который студентам нужно только смотреть,

читать или слушать. А практические требуют от ученика выполнения дополнительных действий для решения задачи.

В качестве теоретического урока обычно можно создавать блоки текста на платформе, загружать разные файлы, использовать аудио, видео, импортировать документы из облака, загружать внешние веб-сайты, встраивать вебинары.

В качестве практических занятий можно создавать онлайн-тесты или практические задания. Тесты подразумевают выбор правильных ответов из предложенных. Они могут быть разных типов, и платформа проверяет их автоматически. Задания требуют развернутого ответа от учащихся. Проверка таких ответов производится вручную куратором, закрепленным за курсом.

Эта функция является ключевой для дальнейшего развития платформы и курсов, которые она предлагает. Отслеживание пути учащихся, анализ среднего времени обучения, отзывы пользователей, прошедших курс, статистика отсева – эти функции помогут администраторам и кураторам улучшать курсы и обучение. Расширенная аналитика является ключом к дальнейшему развитию портала электронного обучения и курсов, которые он предлагает. На платформах должны присутствовать разные виды отчетности. Например, сводная отчетность по всем студентам и курсам, или детальная отчетность по каждому студенту или по каждому курсу. На некоторых платформах встречается отчетность для каждого студента в рамках определенного курса. Администратор может генерировать нужные отчеты, видеть общую картину и повышать эффективность обучения.

В современном быстро меняющемся мире, ориентированном на технологии, люди осваивают технологии и находят новые способы их интеграции в поддержку образования. Электронное обучение лидирует, переопределяя способы получения знаний, поэтому создание персонализированных платформ для электронного обучения является важным аспектом современного общества.

Список литературы

1. Как создать платформу для онлайн обучения. [Электронный ресурс]. URL: <https://www.unicraft.org/blog/4522/kak-sozdat-platformy/> (дата обращения: 24.12.2022).
2. Чансанам В., Туамсук К., Пунпон К. и Нгуитин Т. Разработка платформы онлайн-обучения для студентов тайских университетов. [Электронный ресурс]. URL: https://www.researchgate.net/publication/352818604_Development_of_Online_Learning_Platform_for_Thai_University_Students (дата обращения: 24.12.2022).
3. Создание платформы онлайн-обучения для сообщества учителей. [Электронный ресурс]. URL: https://www.researchgate.net/publication/282333281_Tutoring_Teachers_-_Building_an_Online_Tutoring_Platform_for_the_Teacher_Community (дата обращения: 24.12.2022).

В. А. Кан, А. В. Яушева

Гжельский государственный университет, Московская обл., пос. Электроизолятор

Научный руководитель: О. В. Боярская

ТЕОРЕТИЧЕСКИЕ АСПЕКТЫ ОЦЕНКИ СОЦИАЛЬНО-ЭКОНОМИЧЕСКОГО РАЗВИТИЯ РЕГИОНА

Повышение уровня социального напряжения, которое наблюдается практически во всех регионах страны в течение последних нескольких лет, требует внедрения новых механизмов реализации региональной экономической политики, направленной на эффективное решение социальных, экономических и экологических проблем территориальных образований [1]. В этом контексте вопросы исследования сущности регионального развития, рост веса регионов в условиях нестабильных макроэкономических трендов, а также в силу динамических изменений в социально-экономической жизни страны приобретают особой значимости и дополнительных изысканий.

Проблемы регионального развития критически осмысливаются в отечественных и зарубежных научных исследованиях. Среди специалистов следует выделить работы таких исследователей, как: А. Вебера, Гранберг А. Г., Колосовский Н. Н., Лексин В. Н., Пилипенко И. В., Фатхутдинов Р. А. и другие. Отмечая широту и глубину проведенных многими зарубежными и отечественными учеными исследований процессов и явлений территориального социально-экономического развития, следует отметить, что в их ряду отсутствуют работы, рассматривающие указанную проблематику.

Динамика социально-экономического развития региона в современных условиях во многом зависит от его конкурентоспособности, которая выражается совокупностью множественных отношений по поводу экономического развития в условиях конкурентного взаимодействия с другими регионами. Конкурентоспособность региона – не самоцель, а необходимое условие достижения его целей как экономической системы в конкурентной среде.

Структурирование субъектов конкурентной борьбы, факторов и характеристик конкурентоспособности позволяет более четко подойти к анализу этой сложной категории, выявлению имеющихся резервов и формированию направлений повышения конкурентоспособности на различных уровнях на основе эффективного использования конкурентных преимуществ [2].

В условиях развития конкурентных отношений в едином экономическом пространстве России, состоящем из экономики, каждый из которых представлен многочисленными регионами, для адекватной оценки их конкурентоспособности требуется применение разнообразного инструментария.

Оценка уровня конкурентоспособности региона представляет собой важную задачу для региональных властей, которые призваны постоянно и активно действовать в направлении обеспечения, поддержания и неуклонного наращивания конкурентных преимуществ своей территории.

К базовым признакам конкурентоспособности относим обладание регионом развитой системой производительных сил, включающей в себя природные богатства (разведанные, используемые), уровень применения достижений технического прогресса на предприятиях региона, что создает общий уровень технико-технологического обеспечения хозяйствования в определенном регионе, степень развитости интеллекта жителей определенной территории и другие аналогичные характеристики.

Динамика социально-экономического развития региона зависит от его конкурентоспособности, объективной основой которой является повышение привлекательности отдельных элементов хозяйственного комплекса на определенных целевых рынках. Главным инструментом достижения такого состояния является учет отраслевых территориальных приоритетов в структурной среде региона [4].

На основе обобщения теоретико-методологических подходов к оценке уровня развития территориального пространства рассматриваются социально-экономические показатели, которые взаимосвязаны и взаимообусловлены между собой, и в зависимости от задачи управления могут включать критерии, отражающие степень и варианты развития

В частности, система показателей включает как интегрированный, что отражает уровень жизни населения в регионе, так и соответственно три группы агрегированных критериев: 1) обобщающая оценка социальных параметров региона; 2) показатели, характеризующие объективные экономические (производственные) условия региона, 3) изменения, отражающие социальные характеристики институциональной составляющей и зависят от развития производства.

В ходе исследования проанализирован потенциал пространственного развития экономики Уральского и Северо-Кавказского федеральных округов на основе использования показателей социально-экономического развития. Сводный рейтинг показателей социально-экономического развития представлен на основе экспертной оценки, что позволило позиционировать субъекты Российской Федерации (таблица 1) [4].

Таблица 1 – Сводный рейтинг показатели социально-экономического развития Уральского и Северо-Кавказского федеральных округов

Субъект Российской Федерации	Баллы	Рейтинг
Курганская область	82	11
Свердловская область	109	5
Тюменская область	100	8
Челябинская область	103	6
Ханты-Мансийский автономный округ	123	1
Ямало-Ненецкий автономный округ Югра	112	3
Республика Дагестан	116	2
Республика Ингушетия	52	13
Кабардино-Балкарская Республика	101	7
Карачаево-Черкесская Республика	86	10
Республика Северная Осетия – Алания	96	9
Ставропольский край	111	4
Чеченская республика	83	12

Таким образом, оценка конкурентоспособности региона позволяет выявить сильные и слабые стороны его социально-экономического развития, способствует определению проблем, с которыми сталкивается экономика региона, конкурентные преимущества; препятствия на пути к достижению целей и задач экономического развития; региональные аспекты влияния на местную экономику.

Список литературы

1. *Сустин Ю.* Проблемы методического обеспечения конкретных направлений государственной региональной политики // Российский экономический журнал. 2002. № 11–12. С. 71–77.
2. *Френкель А. А., Тихомиров Б. И., Сергиенко Я. В., Сурков А. А.* Социально-экономическое развитие России в 2018-2020 годах: стагнация с угрозой рецессии. Вопросы статистики. 2019. 18–36.
3. Федеральная служба государственной статистики. Социально-экономические показатели 2021. [Электронный ресурс]. URL: <https://rosstat.gov.ru/folder/210/document/13204>
4. *Natalia Shchepkina, Natalia Meshkova* Development of mathematical model for assessing social and economic state of region // E3S Web of Conferences 210. 13039 (2020) ITSE-2020 <https://doi.org/10.1051/e3sconf/202021013039>

Ю. С. Козлов

Гжельский государственный университет, Московская обл., пос. Электроизолятор

Научный руководитель: Л. М. Аллахвердиева

ОСОБЕННОСТИ МУНИЦИПАЛЬНОГО МАРКЕТИНГА В РОССИЙСКИХ УСЛОВИЯХ

В современных условиях социально-экономического развития России главными рычагами управления развитием муниципальных образований становятся рыночные экономические методы, реализация которых предполагает и использования тех средств, которые прежде были характерны исключительно в коммерческой деятельности, как, например, маркетинг.

В своей сущности маркетинг представляет собой специфические методы продвижения товаров и услуг. Осуществление маркетинга означает использование целого комплекса особых управленческих процессов, обеспечивающих это их продвижение. Они включают в себя как изучение состояния рынка сбыта, так и применение методов эффективных продаж. И современная мировая практика убедительно доказывает, что в целях управления развитием своих территорий местные органы власти достаточно часто используют этот чисто рыночный инструмент, как маркетинг.

В современных российских условиях муниципальный маркетинг также постепенно становится одной из важных и необходимых функций деятельности органов местного самоуправления. Особенности этой функции состоят в том, что местные администрации стремятся к привлечению на свои территории таких новых экономических субъектов, которые способны оказать положительное влияние на социально-экономическое развитие муниципальных образований. В этом отношении он призван максимально способствовать формированию благоприятного инвестиционного климата на территории муниципального образования. Это может быть достигнуто различными средствами с использованием тех прав, которыми обладает местная администрация, а также природных, географических, логистических и других возможностей, которые отличают специфику самой территории муниципалитета.

Следует также учитывать уровень развития человеческого потенциала населения, проживающего на территории муниципалитета, в том числе его половозрастные характеристики, уровень образования и др. Немаловажно также учитывать как общую численность имеющихся трудовых ресурсов, так и их характеристики по профессионально-образовательному составу. Особое значение может иметь и наличие незанятых трудовых ресурсов и пр.

В рамках осуществления муниципального маркетинга важное значение могут приобретать и планы экономического развития территории муниципального образования, способность администрации к их эффективному осуществлению, состояние процессов их реализации в настоящем и будущем времени.

В целом же, следует специально отметить, что использование коммерческих методов в деятельности муниципальных органов никак не означает, что сами они превращаются в неких торговцев государственными услугами. Напротив, сохраняя все свои функции и обязанности перед населением, они при помощи использования типичных для коммерческой деятельности средств, повышают эффективность своей деятельности.

Иными словами, использование различных форм и средств муниципального маркетинга не противоречит целям и задачам деятельности местных органов власти, сформулированных в Федеральном законе «Об общих принципах организации местного самоуправления в Российской Федерации» [1]. Более того, в принятом 20 июля 2020 года Федеральном законе «О внесении изменений в Федеральный закон „Об общих принципах организации местного самоуправления в Российской Федерации“» было специально отмечена возможность поддержки и принятия различного рода инициативных проектов, которые часто

относятся к вопросам, связанным с развитием муниципальных территорий, с использованием средств местных бюджетов в этом направлении [2].

К примеру, в развитых странах муниципальный маркетинг предполагает такого рода продвижение интересов муниципалитетов, когда привлекается внимание к культурным, историческим или природным особенностям, рекламируются уникальные характеристики территории. По мнению российских специалистов, «если в качестве товара выступает регион, территория, город, то использование классической маркетинговой концепции в условиях глобализации достаточно перспективно, особенно, если учесть положительный опыт территорий, городов не только за рубежом, но и в самой России» [3, с. 32-33]. В целом же, маркетинг как функция муниципального управления ресурсами территории есть комплексный процесс, ориентированный на повышение уровня привлекательности инвестиционного климата муниципального образования [4].

Наиболее характерно использования маркетинга территории для таких крупных городов, как Париж, Рим, Лондон, а для отечественных городов для Москвы, Санкт-Петербурга и ряда других. Но маркетинг территории можно и нужно использовать и на уровне небольших поселений, как это достаточно характерно для ряда известных российских народных промыслов. При этом может формироваться особый имидж и образ сельских поселений, в которых развиваются эти народные промыслы.

Немаловажным в продвижении имиджа территории и привлечении потенциальных инвесторов является разработка комплексной стратегии маркетинга, в которой должна быть сформулирована сама суть такого эффективного «продвижения территории» в целях его собственного устойчивого развития. В качестве приоритетных направлениями разработки стратегии маркетинга территории должны входить такие основные элементы, как: брендинг территории; развитие торгового маркетинга территории; развитие отношений собственности; развитие земельных отношений; реконструкция сельскохозяйственных предприятий; развитие подготовки кадров; инвестиционная политика [5].

В конечном итоге, развитие муниципального маркетинга в России позволит решать вопросы создания благоприятных условий для жизни и социального благополучия населения, проживающего на территории муниципалитетов. А как известно, удовлетворение приоритетных потребностей населения должно быть выдвинуто в качестве цели управления муниципальным образованием. Для обеспечения этого можно предложить проведение специальных маркетинговых исследований в муниципалитетах, особенно в сельской местности, что помогло бы реализации планов их социально-экономического развития.

Список литературы

1. Федеральный закон от 06 октября 2003 г. № 131-ФЗ «Об общих принципах организации местного самоуправления в Российской Федерации» // Справочно-информационная система «Консультант Плюс» [Электронный ресурс]. Режим доступа: https://www.consultant.ru/document/cons_doc_LAW_44571/ (дата обращения: 19.11.2022).
2. Федеральный закон от 20 июля 2020 г. № 236-ФЗ «О внесении изменений в Федеральный закон "Об общих принципах организации местного самоуправления в Российской Федерации"» // Справочно-информационная система «Консультант Плюс» [Электронный ресурс]. Режим доступа: https://www.consultant.ru/document/cons_doc_LAW_357767/ (дата обращения: 19.11.2022).
3. Акьюлов Р. И. Муниципальный маркетинг в управлении развитием территории // Муниципалитет: экономика и управление. 2014. № 3 (8). С. 32–36.
4. Данилов Н. А. Маркетинг как функция муниципального управления ресурсами территории // Вопросы управления 2017. № 2(45). С. 101–105.
5. Мишкова О. И. Необходимость разработки маркетинговой стратегии в муниципальных образованиях [Электронный ресурс] // NovaInfo.Ru. 2017. № 67. Режим доступа: <https://novainfo.ru/article/13522> (дата обращения: 19.11.2022).

А. Е. Кулик

Гжельский государственный университет, Московская обл., пос. Электроизолятор

ОЦЕНКА ЭФФЕКТИВНОСТИ УПРАВЛЕНИЯ МНОГОФУНКЦИОНАЛЬНЫМИ ЖИЛИЩНЫМИ КОМПЛЕКСАМИ В СФЕРЕ ЖКХ

С увеличением темпов развития городских агломераций и уплотнением застройки городских территорий, перед управленцами крупных городов встает ряд задач, обладающих первостепенной социальной и экономической значимостью. На современном этапе рассмотрения данной проблемы и в рамках реагирования на новые вызовы Правительством Российской Федерации 31 октября 2022 года выпущено распоряжение № 3268-р об утверждении Стратегии развития строительной отрасли и жилищно-коммунального хозяйства Российской Федерации на период до 2030 года с прогнозом до 2035 года (далее – Стратегия). Данный документ закрепил основные направления деятельности, цели и задачи отрасли жилищно-коммунального хозяйства. Среди них: создание условий для преодоления последствий кризисных явлений, повышение комфортности и доступности жилья, улучшение качества городской среды, формирование высокотехнологичных, конкурентоспособных отраслей жилищно-коммунального хозяйства, повышение энергоэффективности существующих объектов капитального строительства и коммунальных систем, вовлечение в хозяйственный оборот ранее не задействованных для строительства земельных участков, повышение эффективности использования земельных участков, предназначенных для строительства, минимизация негативного воздействия строительной отрасли и жилищно-коммунального хозяйства на окружающую среду.

Ключевым элементом Стратегии, в части жилищно-коммунального хозяйства, является обновление городов с учетом социальных и экономических эффектов. В частности, для развития и модернизации коммунальной инфраструктуры, предусмотрена одноименная соответствующая долгосрочная комплексная целевая программа, которая позволит всей отрасли жилищно-коммунального хозяйства выдержать прогрессивно возрастающую нагрузку, вызванную увеличивающимися темпами строительства.

Актуальным в данной ситуации представляется вопрос пересмотра некоторых базовых положений, дополнения и актуализации действующего жилищного законодательства.

Например, согласно п. 6 ст. 15 Жилищного кодекса Российской Федерации, основной структурной и экономической единицей жилищно-коммунального хозяйства в настоящее время является многоквартирный дом, представляющий из себя объединение двух и более жилых помещений и формирующий, в совокупности с другими многоквартирными домами, жилищный фонд.

В прошедшее десятилетие усилия градостроителей и управленцев крупных городов были сосредоточены на постепенном уходе от так называемой «точечной застройки» территорий города отдельными многоквартирными домами в пользу комплексной застройки территорий многофункциональными комплексами, включающими в себя не только собственно жилые многоквартирные дома, но и иные объекты капитального строительства, удовлетворяющие социальные, культурно-развлекательные, оздоровительные, экономические и управленческие потребности населения, делового сообщества и государства. Так, в современном многофункциональном комплексе, наряду с помещениями для постоянного проживания граждан могут располагаться торговые центры, офисные коммерческие помещения, спортивные объекты, объекты государственной и муниципальной инфраструктуры – офисы судебных участков мировых судей, территориальные подразделения службы судебных приставов, жилищной инспекции, опорные пункты полиции.

Градостроительное законодательство на сегодняшний день уже восприняло данную сложившуюся экономическую практику, что нашло отражение в принятии в 2014 году свода правил – СП 160.1325800.2014 «Здания и комплексы многофункциональные. Правила проектирования», выполненный ОАО «ЦНИИЭП жилых и общественных зданий». Напротив,

жилищное законодательство, данного понятия до настоящего времени пока не восприняло, что приводит к возникновению ряда проблем, затрудняющих социально-экономическое взаимодействие всех участников не только жилищно-коммунальных отношений, но и собственников, арендаторов помещений в объектах капитального строительства, не являющихся формально многоквартирными домами, но конструктивно и экономически с ними неразрывно связанными, а также городских служб эксплуатации территорий, которые в ряде случаев вынуждены обслуживать конструкции и постройки, формально также не являющиеся частями многоквартирных домов, но представляющих их неотделимые элементы инфраструктуры – детские площадки, парки, элементы благоустройства.

Данная тема представляет обширный потенциал для научного исследования возможных моделей построения экономических и нормативных взаимосвязей всех вышеупомянутых субъектов взаимоотношений для последующей выработки понятия многофункционального жилищного комплекса, классификации экономических и правовых взаимоотношений субъектов, участвующих в создании и дальнейшей их эксплуатации.

Стоит, однако, оговориться, что сама идея многофункциональных жилищных комплексов не нова. В 1973 году такой экспериментальный многофункциональный жилой комплекс появился в Москве. Им стал ЖК «Лебедь», расположенный в Москве по адресу Ленинградское шоссе, дома 29–35. В настоящий момент все шесть домов данного комплекса, согласно открытому реестру жилищного фонда, обслуживаются одной управляющей организацией, что, по сути, воплощает в жизнь модель многофункционального жилищного комплекса с точки зрения экономики жилищной сферы. Однако, в третьем десятилетии двадцать первого века, с повышением правовой грамотности населения в купе с наличием не всегда добросовестной предпринимательской жилкой отдельных граждан, начали появляться случаи смены способов управления отдельными многоквартирными домами, входящими в единый конструктивно-планировочный объект капитального строительства, фактически, образующий единый многофункциональный жилищный комплекс. Это привело к конфликту функций и экономическим трудностям по вычленению долей финансовых потоков, затрачиваемых на эксплуатацию единых элементов инфраструктуры таких комплексов. Сама возможность появления подобной ситуации обусловлена устаревшей системой нормативного регулирования жилищной сферы, препятствующей полноценному расцвету возможностей, предоставляемых концепцией единого многофункционального жилищного комплекса, уже не первое десятилетие реализуемой несколькими десятками застройщиков во всех регионах России.

Представляется, что отсутствие инициативы законодателя на исправление существующей ситуации связано с недостаточной степенью глубины разработанности темы эффективности управления многофункциональными жилищными комплексами в сфере ЖКХ именно в разрезе противопоставления неэффективности того же управления разрозненными многоквартирными домами, при котором огромная доля усилий собственников помещений в таких домах, их управляющих организаций и городских коммунальных служб направлена на преодоление противодействия друг другу, в том числе, например, и в многочисленных судебных разбирательствах относительно балансового разграничения коммуникаций и сетей.

Таким образом, актуальным направлением для научного исследования представляется фундаментальное обоснование превосходства экономической и управленческой модели многофункционального жилищного комплекса над точечной застройкой территории в разрезе отношений по управлению жилищным фондом, что должно дать возможность обратить внимание субъектов законодательной инициативы на назревшую необходимость модернизации структурообразующих понятий жилищного законодательства для предоставления субъектам жилищных правоотношений возможности легально оптимизировать затраты на несколько многоквартирных домов, фактически объединенных единой территорией и инфраструктурой.

Список литературы

1. Государственная информационная система жилищно-коммунального хозяйства [Электронный ресурс]. Режим доступа: <https://dom.gosuslugi.ru/#!/houses> (дата обращения: 24.12.2022).

2. Жилищный кодекс Российской Федерации, официальный сайт СПС Консультант плюс [Электронный ресурс]. Режим доступа: https://www.consultant.ru/document/cons_doc_LAW_51057 (дата обращения: 24.12.2022).

3. *Иконописцева О. Г.* Современные подходы в проектировании многофункциональных жилых комплексов [Электронный ресурс]. Режим доступа: <http://elib.osu.ru/handle/123456789/1591> (дата обращения: 24.12.2022).

4. Стратегии развития строительной отрасли и жилищно-коммунального хозяйства Российской Федерации на период до 2030 года с прогнозом до 2035 года, официальный сайт Правительства Российской Федерации [Электронный ресурс]. Режим доступа: <http://static.government.ru/media/files/AdmXczBBUGfGNM8tz16r7RkQcsgP3LAm.pdf> (дата обращения: 24.12.2022).

Д. А. Лазаричев

Гжельский государственный университет, Московская обл., пос. Электроизолятор

АНАЛИЗ ВНЕДРЕНИЯ ИНФОРМАЦИОННЫХ СИСТЕМ, ИСПОЛЬЗУЕМЫХ В РАБОТЕ ОБЩИХ ЦЕНТРОВ ОБСЛУЖИВАНИЯ

Для успешного роста организациям требуется все больше ресурсов. В частности, это касается и человеческих ресурсов организации. Как правило, с ростом прибыли компании, растет и количество сотрудников, что обусловлено необходимостью занимать рынок и обеспечивать потребительский спрос на товар или услугу, предоставляемую организацией. В таком случае система неизбежно усложняется и разделяется в зависимости от особенностей, особенно, когда филиалы компании находятся в различных регионах. Ключом к снижению затрат, например, управленческих, бухгалтерских, затрат на техническую поддержку и т.д., является формирование общего центра обслуживания.

Общий центр обслуживания (далее ОЦО) – это выделенное подразделение организации, занимающееся предоставлением одной или нескольких услуг, которые не являются основным бизнесом компании. Ранее однотипные услуги такого рода оказывались внутри различных подразделений/филиалов компании. С появлением ОЦО организации получили возможность снизить до минимума работу внутренних подразделений. Основной подход при формировании ОЦО – это создание дочерней компании, которая перенимает на себя часть функционала в определенной отрасли компании [1].

Положительным эффектом ОЦО является снижение трудозатрат в локальных точках или филиалах, повышение эффективности за счет трудозатрат, снижение времени бездействия работников той или иной службы. К положительному эффекту относится и то, что в одном месте проще аккумулировать профессиональные и подготовленные кадры, чем готовить или подбирать профессиональных кадров в нескольких местах.

Централизованные службы физически могут базироваться в нескольких разных местах в каждой организации и осуществлять множество бизнес-функций и процессов, таких как финансово-административные, HR-услуги и ИТ-поддержка и т.д. [4].

Зачастую выбор вывести часть своих бизнес-процессов в ОЦО относится к крупным компаниям. В России услугами ОЦО пользуется большое количество больших организаций. По данным Forbes на октябрь 2021 года сервисами ОЦО пользуется, как минимум 17 из 20 крупнейших частных компаний России.

Разработка операционной модели общего центра обслуживания предполагает прохождение следующих этапов [2]:

- выбор набора услуг, которые будут выведены в ОЦО;
- выбор бизнес-процессов для выделения в ОЦО;
- унификация и стандартизация бизнес-процессов в масштабах корпорации;
- выбор ИС, ее настройка и доработка.

Исходя из этапов формирования ОЦО, работа центра не представляется возможной без слаженной информационной системы. Именно развитие технологий позволило прийти к общим центрам обслуживания [3]. С момента появления первого ОЦО ИТ-сфера проделала большой путь, открыв новые возможности, усовершенствовав и упростив существующие. Среди таких возможностей, например, мгновенная передача информации на большие расстояния, работа с большими объемами данных, доступность интернет-технологий для большей части человечества, автоматизация многих бизнес-процессов и многое другое.

Если изучить историю международного бизнеса – станет понятно, что формирование ОЦО – это неизбежный шаг при развитии крупной компании. На это влияет несколько факторов.

Компания имеет филиалы в разных регионах страны и за границей.

Каждый филиал имеет свой сервисный отдел, например, кадровый или бухгалтерский, который подчиняется головному офису.

Для выполнения сервисных функций в локальных подразделениях не хватает ресурсов. На местах явно ощущается дефицит квалифицированных специалистов.

Недостаточная стандартизация бизнес-процессов, что снижает общий контроль качества.

Потребность в прозрачности бизнес-процессов.

В работе ОЦО, как правило, можно выделить три основные группы по степени интегрированности: крупные интегрированные системы, средние интегрированные системы, малые интегрированные и локальные системы. Интегрированность системы определяется объемом и функционалом, который имеется у ИС. Степень интегрированности системы можно определить по тому, какому количеству стандартов соответствует та или иная система. Стандарты в свою очередь определяют, какой функционал содержат в себе ИС. Для работы ОЦО может подойти любая категория ИС, но, чем выше интегрированность – тем выше эффективность работы в этой системе, простота ее внедрения в компанию.

Так как формирование и поддержание ИС является дорогостоящей и ресурсозатратной задачей, ОЦО может создаваться при наличии заведомо известных недостатков и «узких мест», которые в дальнейшем исправляются или для них находят альтернативные пути решения. Появление проблем будет неизбежным, т.к. необходимо заниматься унификацией бизнес-процессов, альбома форм документов [5].

Указанные выше факторы свидетельствуют о том, что подходы при формировании ИС в ОЦО будут отличаться в зависимости от ресурсов, которыми располагает компания.

Если топ-менеджмент компании ставит цель внедрить ИС, которая будет единой для всех бизнес-процессов, то для этого, как правило, привлекаются сторонние подрядчики или же группа консультантов. Сторонние специалисты разрабатывают методологию единой учетной политики и рекомендации по выбору информационной системы. Следовательно, интеграция разрозненных ИТ-решений в общую аналитическую систему, имеющую единую структуру – это задача разработчиков. После этого консультанты разрабатывают техническое задание для компании-подрядчика по внедрению ИС.

После этого со стороны компании ИТ-консалтинга может также проводиться обучение персонала и исправление ошибок, недостатков и т.д.

Также для повышения эффективности могут дополнительно привлекаться сторонние сотрудники, которые должны унифицировать бизнес-процессы и документацию.

У этого варианта есть свои достоинства и недостатки. Достоинства заключаются в том, что ИС в таком случае является уникальной, она подстроена специально под особенности компании, данная система также затрагивает все направления деятельности, что позволяет максимально эффективно производить работу в системе. Главным недостатком системы является ее стоимость.

Другой подход при формировании ИС заключается в том, что новая система надстраивается на существующую финансовую модель компании. В таком случае ИС проводится в соответствии с процессами, которые приняты в компании как типовые.

В данном случае также есть свой набор плюсов и минусов. К плюсам относится относительная дешевизна, меньшее количество времени, затрачиваемое на создание этой информационной структуры. К минусам можно отнести относительную разрозненность систем внутри компании, необходимость регулярно изменять надстроенную систему, отсутствие учета локальных особенностей и пониженную эффективность ИС. Но, не смотря на это, этот метод широко распространен как раз по причине своей дешевизны и относительной простоты в исполнении.

Еще один подход заключается в том, что топ-менеджмент компании принимает решение передавать функционал филиалов в ОЦО постепенно. Данный вариант происходит в том случае, если дочерние компании используют не единую ИС. Этот подход связан с высоким риском, так как формирование ОЦО – это дорогостоящая инвестиция, а, следовательно, каждая ошибка увеличивает расходы компании.

Преимуществом данного способа является возможность настроить ИС ОЦО без четкого плана и без дополнительных затрат. Недостатком является негативный исход, при котором расходы могут многократно возрасти.

Последним способ является работа ОЦО в качестве инструмента. В таком случае основной приоритет отдается внутренней ИС ОЦО. При этом центр занимается обработкой и анализом информации, которую получает от филиала, а затем отправляет проанализированную информацию менеджменту компании.

Это упрощает работу по формированию стратегии компании, анализу ресурсов и мощностей. Однако ОЦО в данном варианте представляет собой лишь инструмент по решению ограниченного числа вопросов. При таком подходе филиалы практически не снижают собственных трудозатрат, не смотря на то, что топ-менеджменту компании проще отслеживать бизнес-процессы, проходящие через ОЦО.

Таким образом, информационная система при формировании ОЦО играет важную роль, так как не в последнюю очередь благодаря ИС обеспечивается корректная и эффективная работа всего центра обслуживания. Были также выделены четыре основных подхода при разработке ИС при формировании ОЦО. Каждый из методов имеет свои определенные преимущества и недостатки, которые топ-менеджмент должен учитывать и принимать решения, исходя из внутренних ресурсов компании.

Список литературы

1. *Иванова Т.* Общие центры финансового обслуживания: российская практика применения // Финансовая газета. Региональный выпуск. 2010. № 17. [Электронный ресурс]. URL: <https://cyberleninka.ru/article/n/organizatsiya-obschih-tsentrov-obsluzhivaniya-preimuschestva-i-nedostatki> (дата обращения: 21.11.2022).

2. Официальные периодические издания: Финансовый директор. Выбор системы для ведения ОЦО. Выбор подрядчиков. 2012 г. [Электронный ресурс]. URL: <https://www.fd.ru/news/38634-vybor-sistemy-dlya-vedeniya-otso-vybor-podryadchikov> (дата обращения: 22.11.2022).

3. *Пожарницкая О. В., Демьяненко Ю. В.* Аутсорсинг бизнес-процессов или общий центр обслуживания? // Вестник СГТУ. 2012. № 1. 113–119 с.

4. *Просвирина И. И.* Аутсорсинг бухгалтерских функций в процессе реорганизации крупной компании // Современные проблемы науки и образования. 2014. № 2. 413 с.

5. *Юферова А. А., Аникин А. В.* Организация общего центра обслуживания как способ оптимизации бизнес-процессов на предприятии // Молодой ученый. 2014. № 8. 647–649 с.

И. А. Лаптев

Гжельский государственный университет, Московская обл., пос. Электроизолятор
Научный руководитель: В. Д. Кузьменкова

ОЦЕНКА ФИНАНСОВОЙ УСТОЙЧИВОСТИ ОРГАНИЗАЦИИ

Ведущей целью любого экономического субъекта является обеспечение финансовой устойчивости организации в совокупности с его наилучшим путем развития. Данный вопрос имеет особую актуальность в связи с острой необходимостью поддержания на должном уровне предприятия, которое функционирует в условиях мирового экономического кризиса (1). Если фирма неверно оценивает свои финансовые способности, то рискует стать банкротом. Неверный анализ экономического состояния предприятия приводит к увеличению убытков и повышению обязательств по кредитам.

Финансовая устойчивость компании – это оценка стабильности финансового состояния компании. Финансовое состояние характеризуется возможностью свободного пользования денежными средствами компании в процессе текущей деятельности.

Общая устойчивость компании главным образом сосредоточена в общей финансовой устойчивости каждой отдельной организации, так как ее формирование происходит на протяжении всего существования и функционирования. Ведущей стратегией выступает рациональное использование собственных и заемных средств предприятия. В категории собственных финансовых ресурсов находятся: капитал акционеров; амортизация (амортизационные отчисления); чистая, нераспределенная прибыль.

Из понятия «финансовая устойчивость» следует понятие «финансовые обязательства», которые являются платежеспособностью фирмы. Платежеспособность – это внешний признак финансовой устойчивости, и к нему можно отнести следующие показатели.

На начало и конец отчетного периода наличие в компании собственных оборотных средств (чистого оборотного капитала).

Наличие свободных денежных средств на счетах в банках (расчетных, валютных и иных счетах).

Отсутствие длительной просроченной задолженности по бюджету, внебюджетным фондам, банкам поставщикам, персоналу и другим кредиторам.

Существуют несколько типов финансовой устойчивости.

Абсолютная финансовая устойчивость, при которой организация имеет абсолютную платежеспособность.

Нормальная финансовая устойчивость, при которой предприятие имеет нормальную платежеспособность и без рисков расходует заемные средства.

Финансовая неустойчивость характерна необходимостью привлечения заемного капитала.

Финансовый кризис, в момент которого появляется полное отсутствие платежеспособности предприятия.

Платежеспособность может быть низкой, то есть легко преодолеваемой, а также хронической, ведущей к ликвидационным или реорганизационным процедурам. Реорганизационные процедуры включают консолидационные, разделительные, преобразовательные, ликвидационные процессы и играют исключительную роль в экономике страны, так как связаны с процессами трансформации собственности. Эти процессы имеют многочисленные бухгалтерские, аудиторские, юридические, финансовые и другие особенности, требующие особого изучения и подхода к их осуществлению, и в контексте учета могут рассматриваться как вид деятельности.

В совокупности, реорганизация подразумевает под собой прекращение существования юридического лица с правопреемством, а ликвидация – полное уничтожение. Чтобы не допустить финансового кризиса, влекущего за собой банкротство, нужно проводить регулярный анализ экономического состояния предприятия, на основе которого составляется

список процедур, помогающих грамотному направлению хозяйственной деятельности организации.

Анализ финансовой устойчивости компании проводят, рассчитывая ключевые показатели: коэффициент автономии; соотношение собственных и заемных средств; коэффициент обеспеченности компании собственными оборотными средствами; коэффициент финансовой устойчивости; коэффициент маневренности собственного капитала; степень платежеспособности; коэффициент краткосрочной задолженности; коэффициент текущей ликвидности.

Рассмотрим подробно, как рассчитать данные показатели для проведения анализа финансовой устойчивости фирмы.

1. Коэффициент автономии.

Еще его называют коэффициентом финансовой независимости. В него входит доля собственного капитала и резерв стоимости активов. С помощью показателя можно определить, велика ли роль собственных источников в общем финансировании бизнеса. Важно помнить: как в долгосрочных, так и в краткосрочных займах могут быть вложены средства собственников, их также относят к собственному капиталу. Формула расчета коэффициента автономии такая: $K_a = CK / CA$.

2. Коэффициент соотношения собственных и заемных средств.

Показатель поможет оценить пропорцию нахождения собственных и заемных средств в общих источниках финансирования. Расчет нужно производить по формуле: $K_{сиз} = 3C / CC$, 3C – заемные средства вне зависимости от срочности; CC – собственные средства компании.

3. Коэффициент обеспеченности собственными оборотными средствами.

Коэффициент помогает оценить, хватает ли компании собственных средств, чтобы профинансировать текущую деятельность. Здесь низколиквидные активы относятся к внеоборотным. Они должны быть профинансированы из собственных средств. Формула расчета такая: $K_{ОСОС} = (CK - BA) / OA$ CK – собственный капитал; BA – внеоборотные активы; OA – оборотные активы.

4. Коэффициент финансовой устойчивости.

Дает общий анализ долгосрочным и устойчивым источникам финансирования активов компании. Для расчета применяется следующая формула: $K_{фу} = (CC + ДолЗС) / ВБ$ CC – собственные средства; ДолЗС – долгосрочные заемные средства, ВБ – это валюта баланса.

5. Коэффициент маневренности собственного капитала.

С его помощью отображается уровень ликвидности всех принадлежащих организации финансовых средств. Формула для расчета такая: $K_{мнСК} = (CK - BA) / CK$ CK – собственный капитал; BA – внеоборотные активы.

6. Степень платежеспособности организации.

Коэффициент показывает способность предприятия расплачиваться по своим текущим обязательствам. Формула расчета такая: $K_{ст} = KрЗС / СрмВыр$ KрЗС – текущие обязательства (или краткосрочные заемные средства); СрмВыр – средняя месячная выручка.

7. Коэффициент краткосрочной задолженности.

Покажет долю краткосрочных источников заемных денежных средств, являющихся основным источником риска для финансовой устойчивости компании. Формула для расчета такая: $K_{кз} = KрЗС / СЗС$ KрЗС – краткосрочные заемные средства; СЗС – совокупные заемные средства.

8. Коэффициент текущей ликвидности.

Показатель определяет способность организации направить на погашение краткосрочных обязательств текущие активы. Формула расчета такая: $K_{тл} = OA / KрЗС$ OA – это оборотные активы; KрЗС относятся к краткосрочным (текущим) заемным средствам.

При анализе устойчивости финансового состояния оценивают материально-производственные запасы (МПЗ) и источники, за счет которых их будут финансировать. С этим неразрывно связано состояние платежеспособности.

Финансовая устойчивость имеет четыре разновидности:

- абсолютную, когда материально-производственные запасы обеспечены полностью собственными средствами, при этом предприятие имеет высокую платежеспособность и свободно от кредиторов;
- нормальную, при которой МПЗ обеспечено собственными и долгосрочными заемными средствами, платежеспособность компании хорошая;
- среднюю, когда в компании есть долгосрочные и краткосрочные заемные средства;
- кризисную, величина МПЗ выше суммы оборотных и всех заемных средств, предприятие неплатежеспособно.

Проведем оценку анализа финансовой устойчивости на основании представленных выше формул. Коэффициент автономии или финансовой независимости должен иметь нормативное значение не ниже 0,5. Нормативом соотношения собственных и заемных средств считается показатель от 0,5 до 0,7 %. При значениях выше единицы присутствует риск банкротства. В такой ситуации заемных средств в активе больше собственных. Коэффициент обеспеченности собственными средствами в обороте должен быть выше 0,1. При меньшем показателе средств недостаточно, кредитные активы в обороте завышены. Коэффициент финансовой устойчивости должен быть в нормативном значении в пределах интервала от 0,8 до 0,9. Коэффициент маневренности собственного капитала в нормативном значении от 0,2 до 0,5. При отрицательном значении средства предприятия вложены в труднореализуемые активы, их сложно быстро мобилизовать на покрытие долгосрочных и краткосрочных платежей. Финансовая устойчивость при этом низкая.

Степень платежеспособности организации дает представление о сроках, определяемых в месяцах, которые потребуются для погашения всех текущих обязательств с учетом доходов компании на конкретный период. Коэффициент краткосрочной задолженности в нормативном значении отсутствует. Положительным фактором служит снижение в динамике показателя. Если он растет, должна повышаться, и доля ликвидных активов в структуре баланса. Коэффициент текущей ликвидности в нормативном значении может быть в интервале 1,5-2,5 %. Коэффициент дополняет коэффициент просроченной задолженности, если последний показатель растет, доля краткосрочных источников также растет. В этом случае должен увеличиваться и коэффициент ликвидности. В противном случае финансовая стабильность компании снизится.

Список литературы

1. Приказ Минфина России от 28.08.2014 № 84н «Об утверждении Порядка определения стоимости чистых активов». [Электронный ресурс]. https://www.consultant.ru/document/cons_doc_LAW_169895/
2. Быстров В. А. Методика проведения финансового анализа на предприятии // Республика Крым: перспективы развития нового региона России. 2016. № 3. С. 24–32.
3. Васильева А. И. Осуществление анализа и оценки финансовой устойчивости в современных организациях // МИРЭА. Российский технологический университет. 2018. С. 53.
4. Давыдов Д. М. Анализ финансовой устойчивости организации // Бухгалтерский учет, управление и финансы: перспективы развития в условиях экономической нестабильности. 2016. № 1. С. 67–70.

Е. Р. Ластовецкая

Гжельский государственный университет, Московская обл., пос. Электроизолятор
 Научный руководитель: В. Г. Гадецкий

МЕТОДЫ ОЦЕНКИ КАДРОВОГО ПОТЕНЦИАЛА СОТРУДНИКОВ СФЕРЫ ТУРИСТИЧЕСКИХ УСЛУГ

Актуальность исследования заключается в том, что проблемы гарантии качества на сегодняшний день имеют особую значимость, как для потребителей, так и для конкурентоспособных организаций. Определение потенциала и возможности его эксплуатации, в позитивной направленности потенциала гарантирует продуктивность, а в негативной снижает эффективность, что создает трудности для руководства организации. Существующие многочисленные теории кадрового менеджмента все еще не справляются с задачей по выявлению и решению данной проблемы для определенного предприятия с конкретизируемыми его коммерческими особенностями, существующей кадровой политикой, географическим положением, производственных, материальных и прочих факторов.

Целью работы является исследование методов оценки использования кадрового потенциала сотрудников сферы туристических услуг.

Для достижения этой цели определены соответствующие задачи:

- изучить понятие кадрового потенциала;
- основные направления формирования кадрового потенциала;
- изучить современные методы оценки кадрового потенциала.

Туристические услуги занимают значительное место, мирового масштаба. Вследствие прямого влияния на общественную, культурно-образовательную и экономическую сферу жизни государств и их международные отношения. В силу вышесказанного, качество в туристической сфере занимает особое место, так же как сотрудники, поддерживающие и развивающие сферу туризма. Для контроля успешной работы персонала и существуют методы оценки использования кадрового потенциала.

Понятие «кадровый потенциал» не равнозначно понятию «кадры». Оно включает в себя помимо кадров, конкретный уровень коллективных способностей, с перспективой активации в необходимый период.

Актуальное положение кадров отличается неимением упорядоченности и целенаправленной стратегии, иррациональное применение опыта квалифицированных сотрудников. В большинстве структур на данный момент не проработаны и не определены системы (способы, формы и методы) прогнозирования, стимулирования и координации кадровых процессов.

Формирование результативного кадрового потенциала, в плане условия стабильности и оптимальности, предусматривает:

- создание и введение концепции оценивания работы квалифицированных сотрудников, качества работы специалистов туристической сферы, грамотный подход и моральное содействие сотрудникам на весь период их карьеры;
- создание и последующие преобразование системы подготовки, основывающейся на определении прогнозируемых и ежегодных потребностях каждого подразделения в туристической сфере, формирование системы быстрого реагирования на актуальные проблемы и индивидуальные потребности сотрудников;
- мотивирование и формирование ответственности за реализацию должностных обязанностей, преобразование форм и методов исполнения рабочих процессов на основе применения усовершенствованных средств организационной и вычислительной техники;
- организация запаса кадров учитывая имеющиеся должности и перспектив развития компании; также образовательные и возрастные изменения в составе;
- реализация мониторинга по оценке эффективности использования кадрового потенциала.

Государственным регулятором туристической сферы установлено, что специалистам данной сферы необходимо обладать высокой степенью готовности к осуществлению проектов, формированию туристского продукта на основе современных технологий, принятию решения в организации туристской деятельности, эффективному общению с потребителями туристского продукта, к применению инновационных технологий туристской деятельности (Ростуризм, 2017). Профессиональные стандарты в российской Федерации с 01.07.2017 стали обязательными и для сферы туризма (Приказ Минтруда России, 2017), как сферы большого риска и обладающей воздействием на создание общей культуры гостеприимства регионов страны. Использование данных стандартов предлагается работодателям при формировании кадровой политики, организации обучения работников, разработке должностных инструкций, тарифов и систем оплаты труда.

Анализ кадрового потенциала должен проводиться регулярно. Оценка кадрового потенциала организации – это эффективное средство, которое может быть вписано в стратегию развития. При наличии в фирме кадровой службы или менеджера по персоналу, оценка кадрового потенциала должна проводиться как минимум раз в год. Итоги оценки кадрового потенциала получает руководитель предприятия. Важно использовать такие методы, которые позволяют получать формализованные результаты для последующей статистической обработки. В этом случае в качестве критериев могут быть использованы такие показатели, как объемы производства; качество и себестоимость продукции; полученная прибыль или рентабельность; коэффициенты экономической эффективности;

Существующие в литературе методики оценки кадрового потенциала целесообразно объединить в четыре группы:

- метод балльной оценки компонентов кадрового потенциала; (компоненты кадрового потенциала (пол, возраст, уровень образования, стаж и тому подобное) выражаются баллами в определенных интервалах);

- кластерный метод; (применение балльной оценки, дополняется ранжированием баллов внутри оценочной шкалы на группы с выделением оптимального, приемлемого, среднего и наихудшего диапазона значений);

- методики оценки кадрового потенциала через расчет обобщающего объемного показателя; (в качестве обобщающего показателя исследователями предлагается совокупный потенциальный фонд рабочего времени, производительность труда);

- интегральная оценка трудового потенциала (сведение совокупности компонентов, составляющих кадровый потенциал, с количественной и качественной сторон, в единый показатель).

Для оценки кадрового потенциала используется широкий спектр методов, которые могут быть использованы отдельно или в комплексе, а также включать отдельные блоки показателей.

Постоянство в завоевании удовлетворенности клиентов как основной характеристики качества формируется благодаря навыку оперативно и гибко трансформировать элементы процесса работы – «на ходу» адаптироваться. Качество услуг в туристском бизнесе представляет собой меру того, как уровень предоставленной услуги удовлетворяет ожидания клиента. Поэтому использовать методы оценки кадрового потенциала так необходимо. Любые организации, руководители которых понимают важность управления кадровым потенциалом своих сотрудников, делают серьезный шаг на пути к собственному процветанию. Рост кадрового потенциала дает возможность «вырастить» высококвалифицированного специалиста и идти в ногу со временем.

Список литературы

1. Абабков Ю. Н., Абабкова М. Ю., Филиппова И. Г. Маркетинг в туризме: учебник / Под ред. Е. И. Богданова. М.: ИНФРА-М, 2020. 214 с.

2. Агешикина Н. А. Основы турагентской и туроператорской деятельности: учебное пособие. М.: ИНФРА-М, 2021. 567 с.

3. Андреев В. Д. Организация и методика риск-ориентированного аудита в туризме: учебное пособие. М.: ИНФРА-М, 2021. 392 с.

4. *Багдасарян В. Э., Орлов И. Б., Попов А. Д.* История туризма: учебное пособие. М.: ИНФРА-М, 2021. 190 с.
5. *Безопасность в туризме: учебно-методическое пособие / Сост. С. Ю. Махов.* Орел: МАБИВ, 2020. 118 с.
6. *Бизнес-планирование в туризме: учебник для студентов бакалавриата, обучающихся по направлению подготовки 43.03.02 «Туризм» / Под общ. ред. Т. В. Харитоновой, А. В. Шарковой.* М.: Дашков и К, 2021. 310 с.
7. *Кибанов А. Я.* Управление персоналом в России: история и современность: монография. М.: ИНФРА-М, 2017. 240 с.
8. *Кобзева А. Ю.* Оценка состояния научно-исследовательского кадрового потенциала: зарубежный опыт // Молодой ученый. 2016. № 5.4. С. 15–19.
9. *Кондаурова А. А.* Методы оценки кадрового потенциала // Сборник научных трудов XI Международной научно-практической конференции. М., 2015. С. 199–201.
11. *Бугорский В. П.* Организация туристской индустрии. Правовые основы: учебное пособие для среднего профессионального образования. М.: Издательство Юрайт, 2021. 165 с.
12. *Лысикова О. В., Фоменко А. В.* Операционный менеджмент туризма: учебное пособие. М.: ФЛИНТА, 2019. 96 с.
13. *Котова Е. В.* Управление развитием кадрового потенциала организации // Экономика и управление в XXI веке: тенденции развития. 2016. № 29. С. 84–89.
14. *Кречетников К. Г.* Управление кадровым потенциалом в интересах развития организации // Экономика и управление: анализ тенденций и перспектив развития. 2013. № 8. С. 147–152.

А. В. Лосев

Гжельский государственный университет, Московская обл., пос. Электроизолятор

Научный руководитель: В. В. Блекус

МЕТОДИКА ВНЕДРЕНИЯ СИСТЕМЫ ЭЛЕКТРОННОГО ДОКУМЕНТООБОРОТА

Под электронным документооборотом понимается способ организации работы с документами, при котором большая часть документов предприятия используется в электронном виде и хранится в электронных архивах, своеобразных информационных складах, или хранилищах данных.

Основными задачами внедрения на предприятии системы электронного документооборота (СЭД) являются: эффективное управление документопотоками на предприятии; централизованное хранение документов; повышение контроля исполнения работ по документам; увеличение продуктивности работы сотрудников; облегчение доступа к информации для принятия управленческих решений.

Главный результат автоматизации документооборота – наведение порядка в работе с документами, существенная оптимизация бизнес-процессов, сокращение сроков принятия управленческих решений и повышение эффективности работы организации в целом. После внедрения СЭД руководство компании получает эффективный инструмент управления, необходимый для развития бизнеса в современных условиях.

Процесс внедрения состоит из нескольких этапов.

Основными этапами являются:

- обследование организационной структуры предприятия, выявление основных бизнес-процессов, потоков работ и формальное описание схемы движения документов;
- составление номенклатуры документов, формирование справочников и классификаторов, составление инструкций;
- адаптация системы на основе информации, полученной на этапе обследования;
- установка и настройка программного обеспечения и опытная эксплуатация;
- окончательная настройка системы с учетом недочетов, выявленных во время опытной эксплуатации;
- обучение персонала предприятия.

Итак, рассмотрим, внедрения СЭД включает в себя следующее.

1 этап. Подготовительные работы.

Данный этап включает в себя проведение предпроектного обследования. Целью предпроектного обследования является понимание того, из чего состоит проект автоматизации. Специалисты определяют организационную структуру конкретной организации, количество территориально распределенных площадок, виды обрабатываемых документов, а также то, какие виды доставки документов существуют.

Также на этапе предпроектного обследования определяются существующие в организации логические связи между сотрудниками и происходит разграничение по уровню доступа (это нужно для настройки в системе прав доступа). В качестве дополнительной информации иногда запрашивается список внешних организаций, с которыми сотрудничает организация-заказчик, и их реквизиты.

На подготовительном этапе используется анкета для составления коммерческого предложения по внедрению СЭД. В ней отражается информация, связанная со справочными данными об организации-заказчике, общей информацией о программном обеспечении, общей информацией по СЭД. Также отражается информация о необходимых заказчику опциях системы, некоторые вопросы по организации делопроизводства в организации и информация об обучении пользователей.

На данном этапе определяется то, чего ожидает заказчик от системы электронного документооборота. На этапе создаются такие документы, как план-график работ, техническое задание на создание системы автоматизации делопроизводства, а также составляется отчет о

предпроектном обследовании, в котором отражается информация о бизнес-процессах, существующих в организации, а также особенности ведения делопроизводства и маршруты, по которым движутся документы. Выше перечисленная информация в дальнейшем входит в положение об автоматизации делопроизводства.

2 этап. Проектирование.

На этапе проектирования свою деятельность осуществляет аналитик. Данный сотрудник определяет, какое количество лицензий нужно для организации. Отметим, что это количество напрямую зависит от размера организации-заказчика и объема документооборота в ней.

Заказчиком закупается оборудование и программное обеспечение, которое необходимо для эффективного внедрения системы электронного документооборота и ее бесперебойного функционирования. Система электронного документооборота может быть установлена на операционные системы Windows 7, Windows 8, Windows 8.1, Windows 10.

Заканчивается этап созданием проекта системы автоматизированного делопроизводства, в котором отражается информация, связанная с документационным обеспечением управления деятельностью организации с использованием системы электронного документооборота.

3 этап. Внедрение системы и обучение пользователей.

Проведением данного этапа занимается системный технолог. Он устанавливает систему и обучает пользователей работе в ней. Главной целью внедрения является удовлетворенность заказчика, поэтому точных сроков обучения, как и внедрения в целом, не установлено. Пользователей обучают до их полного понимания того, как работать в системе.

В заключение можно выделить возможные цели внедрения системы электронного документооборота.

Сокращение бумажного документооборота, что можно достичь за счет: перевода внутренних документов по управлению в электронный вид и использования в таком случае электронной подписи; вместо копий документов с резолюциями использовать выдачу заданий в электронном виде с приложением ссылок на электронные документы; общедоступного единого хранилища документов, которое исключит необходимость их копирования для использования несколькими сотрудниками, возможно одновременно.

Анализ загрузки сотрудников и усиление контроля за исполнением поручений, что достигается за счет наличия полной информации о выданных каждому исполнителю заданиях с учетом сроков исполнения и результатов выполнения работ.

Сокращение времени на поиск и создание документов за счет использования типовых шаблонов и ранее созданных документов, а также единого структурированного хранения документов с возможностью поиска по тексту документов и ключевым полям.

Ускорение документооборота, которое достигается за счет автоматизированного перемещения документов между сотрудниками, а также отсутствия необходимости физического размножения и перемещения бумажных копий документов, возможности параллельной рассылки документа разным исполнителям.

Накопление корпоративных знаний (хранения истории переписки, обоснования принятых решений и других документов), что дает возможность принимать решения, основанные на прошлом опыте, избегать повторения ошибок, а также быстро обучать новых сотрудников.

Сокращение потерь документов за счет хранения документов в едином электронном архиве и ведения регистрационных карточек на существующие бумажные документы. Также в данном разделе представлен примерный план работ по внедрению. В нем указаны наименование этапов внедрения, наименование работ, которые проводятся на этих этапах, а также сроки и ответственные.

Внедрение системы электронного документооборота дает значительный экономический эффект, однако количественная его оценка является сложным процессом, так как приходится учитывать множество факторов. Экономический эффект в значительной

степени определяется правильностью выбора системы и проведения процесса внедрения. Следует отметить, что экономическая эффективность будет расти по мере увеличения количества документов, находящихся в электронном архиве, и числа сотрудников, подключенных к электронному документообороту.

Список литературы

1. *Бабенко Л. К., Быков В. А., Макаревич О. Б., и др.* Новые технологии электронного бизнеса и безопасности. М.: Радио и связь, 2018. 116 с.
2. *Усманова Н. Р.* Документооборот предприятия. М.: Приор, 2015. 260 с.
3. *Баратов Д.* Методы и средства электронного документооборота. М.: LAP Lambert Academic Publishing, 2012. 136 с.
4. *Бажин А. С., Овчинников А. С., Светайло Р. В.* Внедрение электронного документооборота в систему управления вузом. М.: LAP Lambert Academic Publishing, 2014. 180 с.

Д. Р. Лукин

Гжельский государственный университет, Московская обл., пос. Электроизолятор

Научный руководитель: О. В. Боярская

ФИНАНСОВЫЕ ИНСТРУМЕНТЫ ГОСУДАРСТВЕННОГО РЕГУЛИРОВАНИЯ ЭКОНОМИКИ: ТЕОРЕТИЧЕСКИЙ АСПЕКТ

Государственное финансовое регулирование предназначено для реализации политики государства в сфере финансов, создания условий, которые благоприятны для стабилизации финансовой сферы.

Одной из самых главных задач Российской Федерации на сегодня является стимулирование российской экономики путем увеличения эффективности функционирования системы государственного регулирования. Проблема эффективности мер государственного финансового регулирования в существующих макроэкономических и внешнеполитических условиях представляется одной из основных для первоочередного решения, что требует, в свою очередь, своевременного и качественного анализа показателей эффективности этих мер, что и обуславливает актуальность данной тематики [2].

Обеспечение устойчивого социально-экономического развития Российской Федерации ставит перед органами государственного управления множество задач, требующих решения. За счет наличия обширных территорий и соответственно большого количества различных по своим характеристикам регионов важной частью государственной политики является обеспечение сбалансированного развития как на государственном уровне, так и в территориальном аспекте [1].

За всю историю научных исследований в области государственного управления было разработано и изучено большое количество различных инструментов, которые применяются при тех или иных условиях. Но постоянное развитие экономических систем и усложнение условий ведения хозяйственной деятельности требует постоянного ведения дополнительных исследований.

Среди всех инструментов государственного регулирования особую важность, как на федеральном, так и региональном уровнях имеют финансовые инструменты обеспечения социально-экономического развития. Обуславливается это в первую очередь необходимостью в достаточном количестве денежных ресурсов для обеспечения использования любых других механизмов воздействия на социально-экономическое развитие. Прежде чем переходить непосредственно к изучению использования финансовых инструментов на региональном уровне, следует разобраться в том, какие типы и формы принимает государственное финансовое регулирование [5].

Финансовое регулирование может быть экономического или административного типа. Разница заключается в используемых властных полномочиях.

Экономическое регулирование базируется на возможности государства контролировать сбор и распределение финансовых ресурсов. Таким образом обеспечивается возможность влиять на разнообразные интересы и мотивы деятельности различных экономических субъектов, создать определенные условия, которые способствуют выбору ими желаемого экономического поведения, за счет чего достигается баланс между экономическими и социальными интересами.

Примерами экономического регулирования могут служить прямое государственное финансирование, предоставление бюджетных кредитов, установление режима льготного налогообложения и др. Таким образом, государство влияет не только на выбор хозяйствующими субъектами вариантов действий, но и на процессы формирования ими целей экономической деятельности.

Административное регулирование основывается на законодательной власти и возможности установления законодательных ограничений, например, создание необходимости покупки лицензии для экспорта товаров или квотирование экспортных

потоков, фиксация уровня цен на товары и услуги, установка определенных требований для различных видов предпринимательской деятельности, в том числе по его организации, ведению и ликвидации.

Финансовое регулирование государство может осуществлять различными методами, применение которых зависит от специфики деятельности различных участников хозяйственной деятельности. Можно выделить два метода: институциональное регулирование и функциональное регулирование.

Методы функционального регулирования отличаются тем, что правила устанавливаются не для параметров субъекта, а для выполняемых им определенных функций. Функциональное регулирование определяет функциональные состояния и поведенческие установки экономических субъектов и нацелено на ограничения действий экономических агентов, уже ведущих свою деятельность в экономическом пространстве [3]. Этим обуславливается необходимость принятия детальных стандартов профессиональной деятельности, которые являются одним из основных инструментов регулирования экономики.

Государственное финансовое регулирование – объективная необходимость развития экономики. Причем, степень государственного регулирования зависит от уровня развития рыночных отношений. Государство воздействует на экономику посредством законодательных ограничений, налоговой системы, обязательных платежей и отчислений, государственных инвестиций, субсидий, льгот, кредитования, осуществления государственных социальных и экономических программ.

Обеспечение экономического роста во многом определяется качеством государственного воздействия на все стороны экономического развития страны. Экономический рост становится важнейшим и определяющим объектом государственного финансового регулирования экономики активность государства в решении сложных и многочисленных задач обеспечения экономического роста должна быть значительно повышена и направлена на реализацию имеющегося потенциала роста российской экономики.

Существует необходимость активного вмешательства государства в процесс развития отраслей социальной сферы. На основе проведенного анализа, можно сделать вывод, что наибольшую активность государство должно проявить в регулировании развития здравоохранения и функционирования систем социальной защиты и социального обеспечения [1].

Для обеспечения устойчивого развития экономики страны, помимо уменьшения дефицита финансовых ресурсов, требуется поддерживать устойчивую сбалансированность между принятым к удовлетворению объемом общественных потребностей и размером денежных средств, аккумулируемых для этого в общегосударственный фонд.

Соотношение между спросом и предложением рабочей силы должно удовлетворять потребность экономики в квалифицированных и дисциплинированных работниках, заработная плата которых служит для них достаточной мотивацией к труду.

Нежелательное и резкое снижение занятости ведет к увеличению числа безработных, снижению потребительского спроса, налоговых поступлений, росту налогов и прочим негативным последствиям.

Для эффективной работы рынка требуется оптимальный резерв рабочей силы. По ряду причин в рыночной экономике неизбежна безработица, что ставит перед государством не мало сложных проблем. Его обязанностью становится регулирование рынка рабочей силы с целью поддержания определенного уровня занятости, материального обеспечения людей, утративших рабочие места или не сумевших найти их [5].

В последнее время наблюдается повышение интереса властных структур к повышению качества жизни населения. Однако, национальные крупномасштабные программы в этой сфере фактически еще не достигли стадии практической реализации, что приводит к весьма серьезным социальным последствиям.

Особое внимание финансовое регулирование экономики уделяет обращению денег. Основное направление регулирования денежного обращения – это борьба с инфляцией, представляющей одну из серьезнейших опасностей для экономики.

Государство воздействует на экономику посредством законодательных ограничений, налоговой системы, обязательных платежей и отчислений, государственных инвестиций, субсидий, льгот, кредитования, осуществления государственных социальных и экономических программ.

Необходимо создание новой сложной системы использования инструментов государственного финансового регулирования регионального развития как на уровне макрорегионов, таких как Арктическая зона Российской Федерации, так и входящих в их состав субъектов. Концентрация на задаче максимизации валового внутреннего продукта и ускорения экономического роста уже не отвечает всем требованиям современных социально-экономических реалий, концентрирование ресурсов в так называемых точках роста без соответствующего контроля ситуации и отработанной стратегии также дает лишь временный и при этом отложенный эффект. Именно четкое понимание текущей ситуации в стране и регионах является главным условием для обеспечения детальной проработки использования финансовых инструментов в стратегии регионального социально-экономического развития. В то же время излишняя концентрация на экономических результатах привнесет серьезный дисбаланс с социальным развитием регионов, что также необходимо учитывать. Это несет за собой сложность идентификации реальных результатов использования различных инструментов, поскольку изменение некоторых параметров сложно зафиксировать в числовом выражении или выделить на фоне других преобразований [4].

Таким образом, современная система государственного регулирования России требует скорейшей модернизации, стране нужна долговременная экономическая стратегия, которая сможет обеспечить более эффективное решение ключевых проблем российской экономики.

Список литературы

1. *Афанасьев М. П., Беленчук А. А., Кривоногов И. В.* Бюджет и бюджетная система: учебник. М.: Юрайт, 2018. С. 48.
2. *Вилисов М. В., Сулашкин С. С.* Проблемы модернизации экономики и экономической политики Российской Федерации. М.: Научный эксперт, 2019. С. 49.
3. *Грачева Е. Ю.* Бюджетная система и система налогов и сборов Российской Федерации: учебник для магистратуры / Отв. ред. Е. Ю. Грачева, О. В. Болтинова. М.: Норма: ИНФРА-М, 2017. 272 с.
4. *Изабакаров И. Г.* Бюджетная система Российской Федерации: учеб. пособие. М.: Вузовский учебник: ИНФРА-М, 2017.
5. *Ломиворотов Р. В.* Анализ денежно-кредитной политики ЦБ России и ее влияние на экономику страны // Горизонты экономики. 2017. № 1 (20). С. 66–72.

А. М. Максименкова

Белгородский государственный технологический университет им. В. Г. Шухова, г. Белгород
Научный руководитель: М. А. Косоногова

РАЗРАБОТКА ВЕБ-СИСТЕМЫ РАСПРЕДЕЛЕНИЯ КОНТЕНТА

Технологии в нашем мире постоянно развиваются, что заставляет все другие сферы человеческой деятельности адаптироваться под новые реалии. Развитие технологий и интернета произвело революцию в сфере коммуникаций, в том числе подверглись изменениям и средства массовой информации (СМИ). В 1990-х гг. такие цифровые продукты, как потоковое видео и электронные книги, казались далекой перспективой, но с развитием технологий привычки потребителей резко изменились. Интернет создал множество новых источников контента, связанных по всему миру. По мере развития технологий новостные агентства продолжают полагаться на журналистов, чтобы освещать все: экстренные новости, местные события, государственную политику, выборы. Технологии формируют будущее журналистики и СМИ. Технологии также создают потребность в писателях и редакторах, способных и желающих адаптироваться к изменениям в отрасли.

Преимущества диджитализации медиасферы. Чтобы осознать кардинальные изменения в Медиа сфере, достаточно сравнить впечатляющую долю рынка цифровых медиа с уменьшающимся влиянием традиционных печатных и медийных каналов, таких как телевидение (падение до 150 миллиардов долларов), печать (падение до 50 миллиардов долларов) по данным Magna [1].

Книги превратились в электронные книги, вики. Журналистика – в блоги. Газеты, журналы – в рассылки. Радио – в подкасты. Телефон – в онлайн звонки. Кино – в любительские видео в сети. Искусство – в музеи в сети.

Положительные стороны перехода медиасферы в пространство интернета.

Стоимость. Новые медиа намного дешевле, чем традиционные медиа. Пользователям не нужно платить за покупку физического носителя, а производителям не нужно тратить деньги на материалы для производства.

Коммуникация и взаимодействие. Новые медиа, как правило, гораздо более интерактивны, чем традиционные медиа. Новые формы медиа, такие как социальные сети, позволяют напрямую общаться и взаимодействовать между бизнесом и потребителем.

Управляемые данные. Новые медиа владеют огромным объемом данных. У них есть доступ к точному количеству просмотров статьи или количеству людей, посетивших веб-страницу.

Порог входа в индустрию. В частности, социальные сети обеспечивают равные условия для всех предприятий. Чтобы развивать свой бизнес с помощью социальных сетей, не требуются непомерные суммы денег.

Экономическая эффективность. Новые медиа более рентабельны. Трата денег на новые медиа, скорее всего, даст больший охват, чем трата той же суммы денег на традиционные медиа.

Доверие. Присутствие в социальных сетях позволяет завоевать доверие потребителей.

Результаты в реальном времени. В отличие от традиционных медиа, результаты, которые получают новые медиа, часто поступают в режиме реального времени. Это позволяет мгновенно вносить изменения для достижения максимальной эффективности. Это также дает новым медиа преимущество перед традиционными, где часто требуется время, чтобы увидеть результаты.

Глобальный охват. Новые медиа имеют глобальный охват, в то время как традиционные медиа имеют тенденцию быть очень региональными.

Вирусность. По-настоящему эффективные новые медиа могут стать вирусными. Миллионы людей делятся контентом, что повышает доверие и имидж.

Влияние на потребителей. Традиционные СМИ способствуют большему разделению между потребителями и бизнесом.

Объем использования. В современном мире потребители больше взаимодействуют с новыми медиа, чем с традиционными. Люди, как правило, тратят все больше времени в сети и все меньше и меньше времени смотрят телевизор или слушают радио.

Мобильность. Новые медиа следуют за потребителем, где бы он ни находился. Адаптивность. Новые медиа легко адаптируются. Вы можете легко изменить содержание и стиль или создать новую публикацию в социальных сетях.

Простота использования. Хотя поначалу новые медиа могут показаться довольно сложными, как только вы их освоите, ими действительно легко пользоваться [2].

Создание платформы. Больше нет необходимости в печатных изданиях. Люди привыкли потреблять контент быстро, через социальные сети, интернет. Они не считают своей обязанностью искать информацию и новости. Они даже не считают это необходимым. Люди ожидают, что информация и актуальные новости найдут их сами. Это приводит нас к выводу, что важная для государства или компаний информация должна распространяться максимально быстро и широко, чтобы достигнуть своего потребителя.

Решением данной проблемы может стать сервис, помогающий сводить поставщиков и потребителей контента. Биржа труда, на которой работники пресс-служб смогут опубликовать пресс релиз и найти исполнителей, которые помогут донести информацию до потребителя. Подобная система распределения контента поможет найти журналистам информационные поводы для статей и публикаций или возможность посетить по приглашению какое-либо закрытое мероприятие, требующее дальнейшего освещения в СМИ.

Распределение ролей пользователей. В системе распределения контента определены две основные роли: Поставщики и Исполнители. По основной задумке поставщиками будут являться работники пресс-служб, принадлежащих государственным органам или крупным кампаниям. Пресс-служба – подразделение организации, госучреждения или органа власти, осуществляющее взаимодействие данной структуры с прессой и прочими СМИ. Взаимодействие происходит посредством выпуска пресс-релизов, организации пресс-конференций, консультаций по телефону или интернету [3]. Исполнителями будут являться журналисты, ищущие информацию для создания статей или новостей.

Реализация платформы распределения контента. На основе пользовательских сценариев был проведен анализ требований к платформе. Работник пресс-службы публикует пресс-релиз или связывается напрямую с нужным ему журналистом, которого можно найти посредством просмотра списка исполнителей или через поиск.

Пресс-релиз – специальный бюллетень для прессы с важной, существенной информацией о приближающихся или текущих мероприятиях, событиях. Сообщение для прессы; информационное сообщение, содержащее в себе новость об организации, выпустившей пресс-релиз, изложение ее позиции по какому-либо вопросу и передаваемое для публикации в средствах массовой информации.

СМИ и журналисты, получив информацию, имеют возможность связаться с пресс-службой для уточнения деталей, задать уточняющие вопросы.

В конечном итоге СМИ получают инфоповод для публикации или возможность снять репортаж на важном событии, а пресс-службы получают публикации в различных СМИ, распространение информации [4].

Список литературы

1. MAGNA. ЦИФРОВАЯ РЕКЛАМА [Электронный ресурс]. URL: <https://magnaglobal.com/magna-advertising-forecasts-december-2020/> (дата обращения: 24.12.2022).
2. Традиционные медиа против новых медиа: Что выгоднее [Электронный ресурс]. URL: <https://www.techfunnel.com/martech/traditional-media-vs-new-media-beneficial/> (дата обращения: 24.12.2022).
3. Пресс-служба: функции и специалисты [Электронный ресурс]. URL: <https://www.advertiser-school.ru/pr-theory/press-service-functions.html> (дата обращения: 24.12.2022).
4. Как создать конкурентоспособную биржу фриланса. [Электронный ресурс]. URL: <https://dinarys.com/blog/create-a-competitive-freelance-marketplace-like-upwork-or-fiverr> (дата обращения: 24.12.2022).

В. Мамедов

Гжельский государственный университет, Московская обл., пос. Электроизолятор
 Научный руководитель: Ю. Б. Голикова

РАЗВИТИЕ МОЛОДЕЖНОЙ ПОЛИТИКИ В МУНИЦИПАЛЬНОМ ОБРАЗОВАНИИ НА СОВРЕМЕННОМ ЭТАПЕ

В Российской Федерации сложилась и действует система формирования и реализации молодежной политики на федеральном, региональном и муниципальном уровнях. Интересы и потребности молодежи учитываются при реализации программ социально-экономического развития.

Ученый социолог О. И. Карпухин в научных публикациях, целью государственной молодежной политики представляет как совершенствование правовых, социально-экономических и организационных критерий для удачной самореализации молодежи, направленной на раскрытие ее потенциала для предстоящего развития Российской Федерации, также содействие удачной интеграции молодежи в общество и увеличению ее роли в жизни страны [4, с. 42].

Р. Вишневский и В. Т. Шапко для реализации целей государственной молодежной политики нужно решить первоочередные задачи страны:

1) развитие системы ценностей, учитывая многонациональность нашей страны, предусматривается формирование критерий для развития и воспитания молодого поколения, которые знают и реализуют свои права и ответственность, владеют устойчивой системой гражданских и нравственных ценностей, проявляющих энтузиазм к исследованию собственного культурного, государственного и исторического наследования, но также развитие в молодежной среде особенной межэтнической культуры;

2) формирование и внедрение просветительской работы с молодым поколением, образовательных, воспитательных, инновационных устройств, но также формирование среды для самообразования молодежи;

3) развитие стереотипов ценностей здорового образа жизни, формирование критерий для физического развития молодежи, внедрение экологической культуры, также формирование культурных ценностей, нацеленных на безопасность жизнедеятельности молодого поколения;

4) формирование абсолютно всех нужных критерий, для развития потенциала молодого поколения в социально-экономической среде, но также реализация и внедрение технологий «Социальный лифт»;

5) формирование абсолютно всех необходимых условий для развития молодых семей, которые направлены на увеличение уровня рождаемости, создание ценностей семейной культуры;

б) создание информационного поля, положительного для развития молодежной среды, формирование устройств, настроенных с обратной связью межмуниципальными структурами, молодыми людьми и общественными объединениями, но также нацеленных на улучшение и увеличение эффективности использования информационной дополнительных сервисов для патриотического воспитания молодого поколения [5, с. 7].

Из анализа научных трудов мы можем выделить следующие механизмы реализации государственной молодежной политики: правовые; организационные; информационные; научно-аналитические.

Рассмотрим каждый механизм подробно.

Правовыми механизмами реализации государственной молодежной политики являются:

а) улучшение федерального законодательства, но также нормативных правовых актов федеральных органов исполнительной власти;

б) внесение изменений в законодательство субъектов Российской Федерации;

в) разработка и анализ комплексных программ по реализации государственной молодежной политики, но также других программ, учитывая требования государственной молодежной политики, включая программы субъектов Российской Федерации;

г) развитие системы государственно-личного партнерства с целью вовлечения в реализацию государственной молодежной политики, бизнес-сообщества, публичных объединений и граждан;

д) развитие критериев для самореализации у молодежи разных регионов страны (включая сельскую местность), стимулирование трудовой и образовательной мобильности молодежи [1, с. 270].

Организационными механизмами реализации государственной молодежной политики являются:

а) создание консультативных, совещательных и координационных органов по вопросам государственной молодежной политики;

б) подготовка ежегодного доклада о положении молодежи в Российской Федерации и реализации государственной молодежной политики;

в) разработка комплексных планов реализации государственной молодежной политики и мониторинг их эффективности (включая все субъекты Российской Федерации);

г) проведение научно-аналитических исследовательских работ по вопросам положения молодежи на федеральном, региональном и муниципальном уровнях;

д) финансирование реализации государственной молодежной политики, посредством средств федерального, региональных и муниципальных бюджетов, также посредством привлечения средств внебюджетных источников.

Информационными механизмами реализации государственной молодежной политики являются:

а) размещение информации о реализации молодежной политики в информационно-телекоммуникационной, глобальной сети и средствах массовой информации;

б) развитие муниципальных и городских информационно-аналитических систем, включая базы данных, социально-экспертных сетей и систем, которые обеспечивают предоставление в электронной форме муниципальных и городских услуг, а также реализацию обратной связи молодых людей со службами государственной власти и управления.

Научно-аналитическими механизмами реализации государственной молодежной политики являются:

а) расширение практики системных исследований по проблемам молодежи;

б) регулярное проведение общероссийских, межрегиональных и региональных научно-практических, учебно-методических конференций и семинаров по вопросам реализации государственной молодежной политики;

в) определение и постоянная оптимизация списка статистических, социологических и других показателей положения молодежи и реализации государственной молодежной политики, но также обеспечение периодического сбора подходящих данных;

г) развитие системы мониторинга и оценки свойств реализации программ и проектов в области государственной молодежной политики на абсолютно всех уровнях управления;

д) формирование системы публичного контроля за деятельностью государственных органов и органов местного самоуправления по реализации государственной молодежной политики [3, с. 86].

Социальными механизмами реализации государственной молодежной политики являются:

а) развитие расширенной системы социальной охраны и социальной помощи молодежи, охватывающей основные сферы жизнедеятельности;

б) развитие форм и способов социальной работы с молодежью, содействующих улучшению положения различных категорий молодежи;

в) улучшение комплекса мер государственной помощи детей и молодежи, оставшихся без попечения родителей, включая развитие инклюзивного образования юных людей с ограниченными возможностями здоровья;

г) развитие форм государственной помощи для молодежи, находящейся на профилактическом лечении и в исправительных учреждениях (включая их дальнейшую социализацию);

д) улучшение критерий для осуществления образовательного и воспитательного процессов в образовательных организациях высшего образования и профессиональных образовательных организациях, включая развитие системы стипендиального обеспечения и предоставления временного проживания в общежитиях;

е) формирование у молодежи методом разносторонней информационно-разъяснительной работы осознанного отношения к формированию собственных пенсионных прав, а также увеличение осознания у молодежи значения страхового стажа и легальной занятости [2, с. 28].

Реализуют молодежную политику муниципальные органы. Деятельность учреждений по делам молодежи включает поддержку, оказание социальных услуг и содействие адаптации и реабилитации юношей и девушек.

Основной задачей учреждений по делам молодежи является развитие критериев для физического, духовного и нравственного развития подростков и молодежи. Данные службы оказывают психическую, социально-педагогическую, правовую и информационную помощь, помогают занятости подростков и молодежи, их профессиональной ориентации и социально-трудовой адаптации, осуществляют поддержку молодых семей, содействуют в решении их жилищных вопросов, поддерживают детские и молодежные общественные соединения, молодежные инициативы, формируют и развивают кадровый потенциал.

Список литературы

1. *Андрюшина Е. В.* Государственная молодежная политика в российском обществе: Этапы, основные направления, показатели результативности // Государственное управление. Электронный вестник. 2018. № 67. С. 269–281.

2. *Бабочкин П. И.* Социализация молодежи: опыт, проблемы, мероприятия // Соц.-гуманит. знания. 2019. № 1. С. 28.

3. *Белоусов А. В.* Зарубежный опыт в управлении государственной молодежной политикой // Современные научные исследования и разработки. 2018. № 9 (26). С. 85–87.

4. *Карпухин О. И.* Культура организации // Социально-политический журнал. 2016. № 4. С. 42.

5. *Вшневский Ю. Р., Шапко В. Т.* Социология молодежи – о молодежи, для молодежи // Актуальные проблемы социологии молодежи, культуры, образования и управления: материалы всероссийской научно-практической конференции. Екатеринбург, 28 февраля 2020 г. Екатеринбург: УрФУ, 2020. Т. 1. С. 5–9.

П. В. Мармышева

Гжельский государственный университет, Московская обл., пос. Электроизолятор
 Научный руководитель: О. В. Боярская

ИМПОРТОЗАМЕЩЕНИЕ В РОССИИ В УСЛОВИЯХ СПЕЦИАЛЬНОЙ ВОЕННОЙ ОПЕРАЦИИ

Постановление Правительства Российской Федерации «Об утверждении государственной программы Российской Федерации "Развитие промышленности и повышение ее конкурентоспособности"» действует от 15 апреля 2014 г. № 328, однако в связи со сложившейся в 2022 г. геополитической обстановкой 6 октября 2022 г. в вышеуказанный документ были внесены последние изменения. Программа направлена на объединение усилий государства в сфере развития промышленного потенциала, создание системных долгосрочных стимулов для повышения конкурентоспособности российских промышленных компаний на внутреннем и мировом рынках [3]. При этом эксперты утверждают, что полностью отказаться от импорта будет практически невозможно.

В июле этого года агентство InfoLine проанализировало результаты импортозамещения товаров народного потребления в России с 2010 по 2021 гг. В ходе исследования было выявлено, что доля импорта продуктов питания значительно сократилась, в особенности это касается овощей, свинины и птицы, однако импорт непродовольственных товаров, таких как электроника, одежда и обувь по-прежнему доминирует. Доля импорта в общем объеме розничных продовольственных сырьевых ресурсов снизилась на 10 % с 2010 по 2021 г. Если в 2010 г. соотношение отечественного продовольствия и импорта составляло 66 % к 34 %, то в 2021 г. уже 76 % к 24 %. Большая часть импорта продуктов питания и напитков (в 2021 г.) поступила из ЕС (44 %) и ЕАЭС (28 %).

Ситуация на рынке непродовольственных товаров за весь этот период лишь ухудшилась. Соотношение товаров отечественного производства и импортных изменилась с 50 % на 50 % до 47 % на 53 %. В сегменте одежды и обуви преобладает импорт (90 %), так как существует высокая зависимость от импортного сырья, фурнитуры и оборудования. Крупнейшие поставщики – Китай (40 %), страны ЕС (14 %), ЕАЭС (7 %).



Рисунок 1 – Доля импорта в объеме продовольственных товарных ресурсов розничной торговли [4]

На импорт ориентирован и рынок косметики и парфюмерии (70 %). Основные импортеры – Евросоюз (до 60 %), Китай и Южная Корея (по 7 %). 80 % бытовой техники также импортируется, основными поставщиками являются Китай (65 %), страны ЕС (13 %), Вьетнам (6 %).

Также 86 % розничных продаж компьютеров и электроники импортируются; 44 % холодильников и 19 % стиральных машин также импортируются, однако, например, 80 % телевизоров на российском рынке производится в России.

По оценкам агентства InfoLine, в категорию продовольственных товаров с 2014 по 2021 гг. было инвестировано более 6 трлн рублей и реализовано около 2000 довольно крупных инвестиционных проектов. Крупнейшими инвесторами данного сектора можно назвать такие агрохолдинги, как «ЭкоНива», «Эфко», «Русагро» и производителя мясной продукции «Мираторг». Инвестиционные потоки в непродовольственный сектор гораздо меньше - около 1,2 трлн рублей, запущено около 800 проектов. Локализация предприятий в непродовольственной сфере ограничилась отверточной сборкой импортных комплектующих.

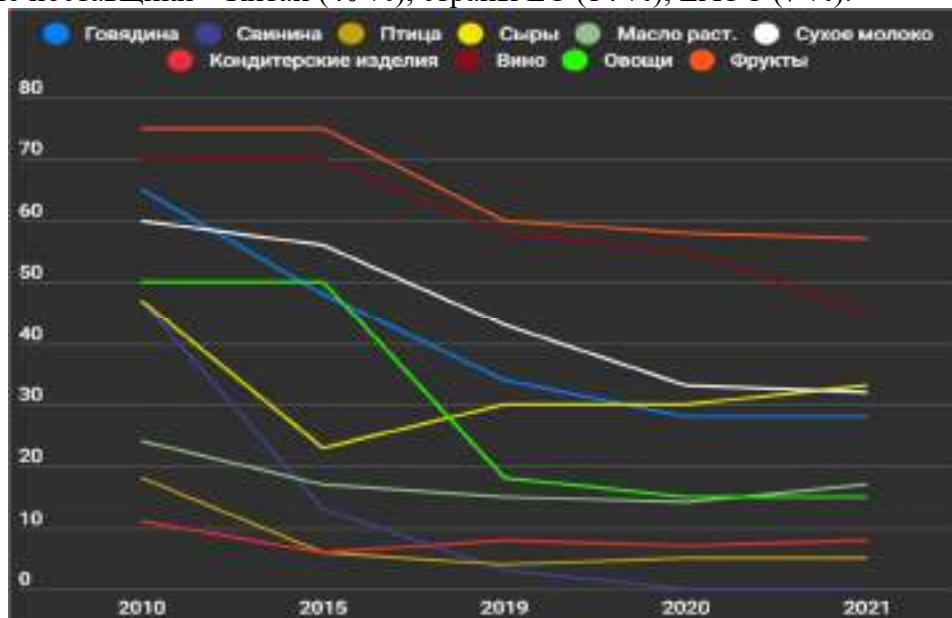

Рисунок 2 – Доля импорта в объеме непродовольственных товарных ресурсов розничной торговли [4]

Однако ситуация на рынке начала существенно меняться в связи с началом СВО, когда ряд государств ввел новые санкционные меры по отношению к России. Некоторые российские компании уже провели импортозамещение в этом году и ранее.

«Ростелеком» переходит на отечественные товары и внедряет российские роботизированные системы в управление бизнес-процессами. Компания спонсирует ИТ-стартапы и позволяет инноваторам использовать свою инфраструктуру для реализации проектов.

Росатом заменяет зарубежные системы математического моделирования и инженерного анализа на российские аналоги.

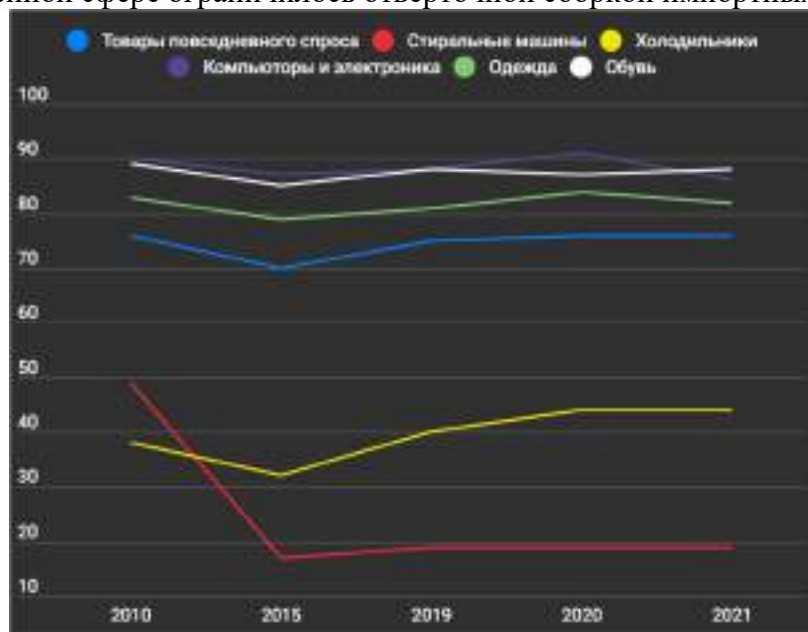
Развивается и тепличная отрасль: сократился импорт овощей и зелени, 60 % помидоров и 94 % огурцов, потребленных россиянами в 2021 г., поступили от российских производителей.

Пермский машиностроительный завод производит детали двигателя для самолета ПД-14 [2].

Приоритетные отрасли импортозамещения в России в 2022 г.

Электронное производство. На 1 квартал 2022 г. доля импорта информационно-коммуникационного оборудования составляет 67,73 % по данным ЭМИСС.

Фармацевтическая индустрия. Доля импорта в 2021 г. составляет 49,23 %.

Легкая промышленность. Доля текстильной продукции в текущем году составляет 42,12 %; одежда и обувь – 38,22 %.

Тяжелая промышленность, машиностроение. Автомобили – 66,18 %; импортные машины, оборудование и принадлежности – 41,39 %.

Строительство промышленных машин. Пищевая промышленность – 50 %, масложировая – 60 %.

Таблица 1 – Наиболее импортозависимые отрасли [1]

Вид экономической деятельности	Доля импорта, %
Текстиль и текстильные изделия, одежда, кожа и изделия из кожи	51,5
Бумага и изделия из бумаги	35,9
Химические вещества и продукты	44,7
Лекарственные средства и материалы	70,2
Пластмассовые и резиновые изделия	26,8
Готовые металлические изделия	11,9
Оборудование электрическое	19,4
Автотранспортные средства, прицепы и полуприцепы	47,0
Разработка программного обеспечения сайтов, деятельность, связанная с использованием вычислительной техники и информационных технологий.	94,2

Отрасли, ориентированные на внутренний рынок, в настоящее время развиваются на основе новых производственных возможностей, созданных по большей степени при государственной поддержке. В основном предприятия этих отраслей формируются на основе современных технологических решений, ориентированы на выпуск конкурентоспособного ассортимента, эффективно конкурируют и сотрудничают с международными корпорациями.

Санкционные меры – хорошая возможность для российских производителей занять новые ниши. Открыты новые возможности по локализации высокотехнологичных производств и сотрудничеству с дружественными странами. Меры государственной поддержки по программам импортозамещения должны помочь российским компаниям существенно уменьшить долю импортозависимости некоторых отраслей.

Список литературы

1. Импортозамещение 2022 [Электронный ресурс] URL: <https://www.business.ru/article/4087-importhozameshchenie-2022>
2. Импортозамещение в России в 2022 году: что сделано и что планируется [Электронный ресурс] URL: <https://novomoscow.ru/info/importhozameshchenie-v-rossii-v-2022/> (2022 г.).
3. Проставление Правительства Российской Федерации «Об утверждении государственной программы Российской Федерации "Развитие промышленности и повышение ее конкурентоспособности"» от 15 апреля 2014 г. № 328. [Электронный ресурс]. URL: <https://base.garant.ru/70643464/>
4. Свинина своя, одежда – нет: импорт каких товаров удалось заместить с 2010 года. [Электронный ресурс]. URL: https://www.forbes.ru/biznes/470355-svinina-svoa-odezda-net-import-kakih-tovarov-udalos-zamestit-s-2010-goda?p=1210&utm_source=yandex&utm_medium=organic&utm_referer=yandex.ru&utm_startpage=kontur.ru%2Farticles%2F6739&utm_orderpage=kontur.ru%2Farticles%2F6739 (2021 г.).

А. М. Махотин

Гжельский государственный университет, Московская обл., пос. Электроизолятор

Научный руководитель: Ю. Б. Голикова

АКТУАЛЬНЫЕ ПРОБЛЕМЫ ЭКОНОМИКИ И УПРАВЛЕНИЯ В СФЕРЕ ЖИЛИЩНО-КОММУНАЛЬНОГО ХОЗЯЙСТВА

В соответствии со статьей 7 Конституции Российской Федерации Россия является социальным государством, политика которого направлена на создание условий, которые должны создавать достойную жизнь и свободное развитие человека [1, с. 4]. Права и свободы человека, провозглашенные Конституцией Российской Федерации, признаются высшей ценностью. Поэтому признание, соблюдение и защита прав и свобод человека, в том числе прав граждан иметь жилище и пользоваться им, являются обязанностью государства. Исходя из этого можно закрепить понятие, что жилищно-коммунальное хозяйство представляет собой вид экономической деятельности, направленной на обеспечение жизнедеятельности населения, создание комфортных условий проживания граждан в своих жилищах и на благоустроенных территориях, а также жилищно-коммунальные хозяйства, которые включают в себя множество видов деятельности.

Необходимость изучений и выполнений исследований актуальных проблем экономики и управления жилищно-коммунального хозяйства обоснована важностью данной темы в связи с проходящей в России реформой ЖКХ, которая является одной из глобальных направлений экономики государства, а также социально весомой и волнующей проблемой для страны и всего населения. Безусловно от системы работы жилищно-коммунального хозяйства зависит прогресс и благополучие всех регионов [2, с. 26]. Возможно заметить, что ЖКХ, имеющие серьезные проблемы в работе и управлении провоцируют социальное волнение и напряженность у населения и это приводит к сдерживанию экономического развития страны. Для того чтобы этого не происходило необходимо вовремя выявлять проблемы экономики и управления в данной сфере и разрабатывать новейшие способы ведения жилищно-коммунального хозяйства.

Рассмотрим какие виды услуг предоставляет сфера ЖКХ. Жилищные услуги включают в себя все то, что нужно для полного обеспечения и содержания имущества, но только то, которое является общим у собственников помещений в многоквартирных домах. Например, к жилищным услугам относят контроль и распределение общих денежных средств, введение документации, урегулирование проблемных ситуаций. К жилищным услугам также можно отнести ремонты общих помещений, санитарные работы, устранения повреждений. Все действия должны быть направлены на удовлетворения потребностей собственников.

Коммунальные услуги в себя включают обеспечение населения горячему и холодному водоснабжению, газоснабжению, отоплению и водоотведению. Важно отметить, что все перечисленные выше услуги, являются естественной монополией. Значимая черта естественной монополии в данной сфере является наличие сетевых структур, которые не могут без сложностей смениться на другие рынки.

Можно выделить самые важные проблемы, которые не дают возможности позитивно влиять на эффективную работу и выполнения качественных услуг: почти полное отсутствие конкуренции в сфере управляющих организаций; непрозрачность при составлении квитанций, непонятные для людей перерасчеты и дополнительные сборы; слабая информированность собственников; низкая энергоэффективность сетей; отсутствие выполнения норм законодательства; низкое взаимодействие между ЖКХ и органами местного самоуправления; непредставление новостей и правил для населения.

По результатам федерального социологического опроса, 83 % опрошенных граждан России не удовлетворены своими управляющими компаниями. Федеральный социологический опрос был выполнен в августе 2020 г. независимым исследовательским

агентством Zoom Market. Причем значительное преимущество в голосах явились на такие города как Москва, Махачкала и Екатеринбург. Населению было предложено несколько вопросов, а именно:

Какая компания управляет Вашим домом, знакомы ли Вы с ней?

Вас устраивает качество выполнения услуг управляющей компании? Почему?

Эксперт отметил, что 80 % респондентов, которые попали в выборку, не имеют точных понятий по вариантам организации в их многоквартирном доме товарищества собственников жилья (ТСЖ и ТСН), 17 % опрошенных, что люди, организовавшие ТСЖ (ТСН), имеют возможность наиболее грамотнее и лучше организовывать управление в многоквартирном доме, полагаясь на большинство пожеланий жителей, и всего 4 % опрошенных уверены, что ТСЖ (ТСН) в первую очередь создается для наживы председателя товарищества и членов его команды.

Были выявлены самые частые жалобы на ЖКХ:

- замедленное реагирование на заявки – 44 %;
- высокие тарифы – 21 %;
- низкое качество санитарных работ в помещениях – 18 %;
- низкое качество санитарных работ придомовой территории – 13 %;
- реагирование аварийных служб – 4 %.

Опрос проводился в 22 городах России применяя личные и мобильные интервью.

По результатам еще одного опроса, который был проведен в 2020 г. Большинство россиян высказывали недовольство в тему содержания и ремонт многоквартирных домов. По итогам второго квартала на данные жалобы пришлось 17,1 % всех обращений на горячие линии региональных центров общественного контроля в сфере ЖКХ и в приемную Национального центра «ЖКХ Контроль», говорится в отчете центра. Итого за второй квартал поступило более 8 тыс. обращений.

С начала 2020 г. тема неудовлетворительного содержания и ремонта встала на первое место, а вопросы, связанных с оплатой услуг ЖКХ, ушли дальше – 11,2 % обращений в третьем квартале. В момент происходящей пандемии в мире управляющие компании часто тратили средства, которые были необходимы для содержания и проведения текущих ремонтов общего имущества, на обработку и дезинфекции мест общего пользования, высказала исполнительный директор НП «ЖКХ Контроль» С. Разворотнева. По высказываниям, управляющие компании наделили обязанности по проведению дезинфицирующих мероприятий в домах, но источников финансирования никто не указал, поэтому одним из способов решения ситуации стало закрытие работ по обслуживанию, что привело к ухудшению его качества.

Самые популярные проблемы в ЖКХ люди указывают на управление многоквартирными домами (12,5 % обращений), капитальный ремонт (7,7 %), качество коммунальных услуг (10,7 %). Собственники недовольны благоустройством дворов (7,8 %), проведением собраний собственников (4,3 %), обращением с ТКО (3,6 %), также зачастую возникали вопросы, которые указывали на распоряжение общественным имуществом жильцов.

К тому же еще 21 % жалоб от собственников поступило по другим темам: социальный найм; бездействие либо слабое действие государственной власти; изменение планировки в собственности; проблемы с приборами для учета.

Полагаясь на вышеуказанные концепции и опросы населения, можно сделать вывод, что необходимо провести ряд работ для улучшения экономики и управления в сфере ЖКХ.

Необходимо внедрить в работу систему государственной поддержки инвестиций и инноваций со стороны коммерческого бизнеса. Это могли бы быть как косвенный, так и прямые материальные поддержки [3, с. 14].

Урегулировать открытость образования цен, возлагаясь на экономические понятия путем утверждения на законодательном уровне с использованием новейших технологий. «Прозрачность» каждого этапа развития тарифа должна быть установлена и раскрыта.

Доступность и открытость организаций во всех сферах ЖКХ (отопление, водоснабжение, водоотведение и прочее).

Нормирование трат и расходов организаций, которые предоставляют услуги.

Обратить внимание на популяризаторство в области ЖКХ, разработку имиджа, распространение информации для потребителей.

Проработать качество образования сотрудников, установить стандарты и нормы, разработать курсы по повышению квалификации.

Продвинуть научный подход к инвестициям.

Активизировать новейшие информационные технологии, научить специалистов их использовать.

Провести стимуляцию во всех сферах жилищно-коммунального хозяйства.

Ввиду важности разработки решения проблем экономики и управления в сфере жилищно-коммунального хозяйства, можно сделать определенные выводы.

На данный момент развитие ЖКХ становится одной из важнейших сфер для жизнеобеспечения граждан, но темп роста развития намного ниже, чем рост требований населения к качественной, удобной и комфортной жизни.

Выделим главные проблемы в данной сфере: недостаточная энергоэффективность помещений; «скрытные» тарифы на оплату услуг ЖКХ от организаций занимающих доминирующее положение на рынке; низкий уровень качества коммунальных фондов; отсутствие прогрессивных активности субъектов; неосведомленность граждан в важной информации; отсутствие контроля за правилами и нормами действующего законодательства; плохая коммуникация между ЖКХ и органами местного самоуправления; низкий уровень информативности и диджитализации.

Многие проблемы заключены в износе фондов и инженерных систем, что угрожает аварийностью, упущением в технологиях и коммуникационной структуре, неэффективное распределение ресурсов, низкий уровень инвестиций и внешней поддержки. Так же влияет отсутствие системного комплексного подхода к усовершенствованию коммунальной инфраструктуры [4, с. 240].

Для того чтобы улучшить управление в данной сфере необходимо применить комплексный подход для разработки и закрепления концепций государственной политики в сфере ЖКХ. А также улучшение способов оценки экономической эффективности инновационной деятельности.

Список литературы

1. Конституция Российской Федерации (принята всенародным голосованием 12.12.1993 с изменениями, одобренными в ходе общероссийского голосования 01.07.2020). [Электронный ресурс]. Режим доступа: https://www.consultant.ru/document/cons_doc_LAW_28399/
2. *Елфимова Ю. В.* Перспективы развития рынка управляющих компаний в сфере жилой недвижимости // Научно-практические исследования. 2018. № 1 (10). С. 26–29.
3. *Чернышев М. А.* Сфера ЖКХ требует оптимизации и инвестиций: [беседа с депутатом, членом Комитета Государственной Думы по жилищной политике и жилищно-коммунальному хозяйству М. А. Чернышевым] // Регионы России. 2017. № 11. С. 14–15.
4. *Аристов О. В.* Управление качеством. М.: ИНФРА-М, 2003. 240 с.

В. В. Машков, Л. В. Широкова

Гжельский государственный университет, Московская обл., пос. Электроизолятор

СИТУАЦИОННЫЙ АНАЛИЗ РЕЗУЛЬТАТИВНОСТИ ФУНКЦИОНИРОВАНИЯ ОРГАНИЗАЦИИ СРЕДНЕГО ПРОФЕССИОНАЛЬНОГО ОБРАЗОВАНИЯ

Функционирование в условиях турбулентности требует от менеджмента образовательной организации осознания характера изменений, происходящих в окружающей среде, поиска адекватных и прогрессивных подходов по реагированию на ее вызовы.

Ситуационный анализ внешнего пространства организации необходим, так как позволяет вырабатывать более обоснованные управленческие решения на основе имеющихся ограниченных ресурсов, а также предвидеть возможное возникновение кризисных ситуаций и вовремя принять своевременные меры по их предотвращению.

На рынке труда происходят стремительные изменения, и те профессии, которые были востребованы еще 5 лет назад, теряют актуальность. Профессиональное образование как ключевой участник процесса подготовки квалифицированных специалистов должно реагировать на изменения конъюнктуры рынка и сдвиги в профессиональной структуре спроса.

В свою очередь рынок труда обеспечивает дополнительный доход с инвестиций в профессиональное образование для формирования материально-технической базы учреждений и обеспечения достойной заработной платы преподавательскому составу. При согласованном взаимодействии рынка труда и организаций среднего профессионального и высшего образования снижается риск возникновения структурной безработицы.

Мониторинг внешней среды и внутреннего потенциала дает качественную оценку происходящим процессам в системе профессионального образования и ориентирует руководство образовательных учреждений к действиям в новых обстоятельствах.

Ситуационный анализ внутренней среды колледжа Гжельского государственного университета. Всесторонняя аналитика дает основания утверждать, что учреждение имеет прочную основу для эффективной работы и перспективного развития. Количество сотрудников, оформленных в Гжельском Государственном Университете, на текущий 2022 учебный год составило 361 человек. Постоянный рост количества обучающихся студентов по программам СПО по годам в период 2019–2022 гг. говорит о возрастании востребованности (рисунок 1).



Рисунок 1 – Количество студентов колледжа в период 2019–2022 гг.

С 2019 по 2022 гг. в колледже ГГУ движение контингента говорит о разнице количества поступающих и заканчивающих колледж.



Рисунок 2 – Движение студентов колледжа в период 2019–2022 гг.

Это связано с различными факторами. В первую очередь, неизбежен отсев ряда студентов из-за неуспеваемости, а также наблюдается несоответствие состава обучающихся и закончивших и вновь поступивших студентов в отчетном году (рисунок 2). Успеваемость студенты колледжа отличается стабильностью, как правило, неуспевающие студенты составляют треть от всего контингента (рисунок 3).

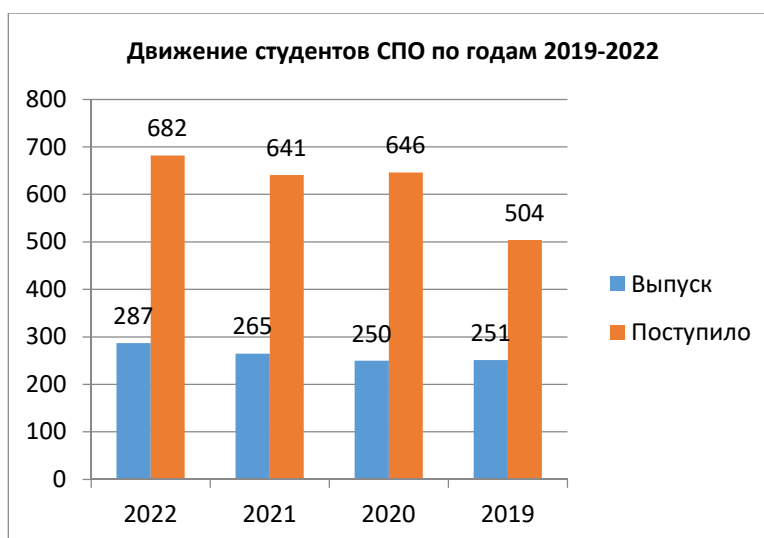

Рисунок 3 – Количество студентов, не имеющих задолженности, 2022 г.

Студенты колледжа активно принимают участие в олимпиадах и конкурсах на различных уровнях.

Таблица 1 – Количество студентов колледжа, принявших участие в олимпиадах и конкурсах на различных уровнях

Всего участвовало, чел.	Победители (1 место), чел.	Призеры (2 и 3 место), чел.	Участники, чел.	Количество полученных дипломов, шт.
Международный уровень				
Итого: 416	178	10	428	300
Всероссийский уровень				
Итого: 381	100	60	321	240
Региональный уровень				
Итого: 509	250	112	347	360
ВСЕГО: 2706	528	182	1096	900

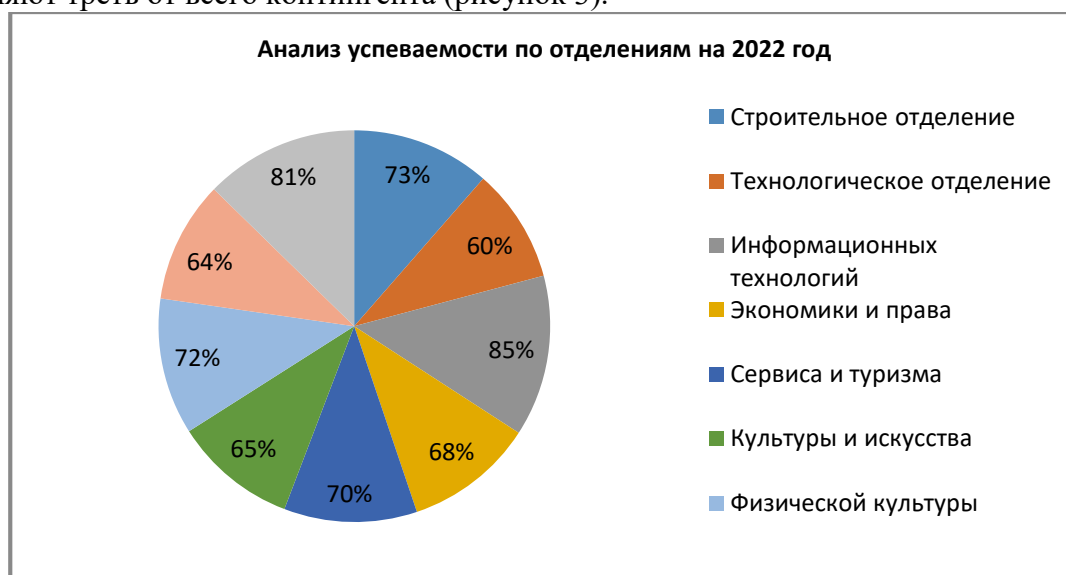
В ходе анализа автором были рассмотрены факторы, повышающие мотивацию студентов и преподавателей колледжа, а значит, эффективность функционирования самого учреждения [2].

Стабильное бюджетное финансирование образовательного процесса способствует своевременной и достойной оплате труда ППС. Стимулирующие надбавки в рамках эффективного контракта, оплата затрат, связанных с научно-исследовательской деятельностью и социально-культурной жизнью, социальные выплаты снижают риски и обеспечивают низкий уровень текучести кадров. Стабильный и мотивированный преподавательский состав обеспечивает заинтересованность в работе и, как следствие, удовлетворенность студенческой молодежи качеством образования.

Ежегодно растет количество бюджетных мест, что вызывает большой приток абитуриентов в колледж при наличии значительного количества подобных конкурирующих учебных заведений в регионе [1].

В образовательном учреждении отлажена система безопасности, что позволяет сотрудникам и студентам сосредоточиться на учебном процессе.

Разнообразное количество специальностей и направлений профессиональной подготовки, наличие очной, заочной и очно-заочной форм обучения, что влияет на предпочтения абитуриентов при выборе образовательного учреждения для обучения.

Обучающимся колледжа предоставляются меры социальной поддержки, а также организовано функционирование различных кружков и секций для обеспечения запроса на досуг и культуру оздоровления.

У колледжа в распоряжении развернутая материально-техническая, учебно-лабораторная, хозяйственно-бытовая и производственная база, на территории функционирует столовая.

Руководством учреждения проводится политика подбора высококвалифицированного состава преподавателей и мастеров.

Студентам обеспечивается получение практического опыта по всем специальностям на основе прочных взаимосвязей колледжа с работодателями.

Удобное территориальное расположение колледжа, наличие рядом ж/д, автомобильной трассы, по которой регулярно курсирует общественный транспорт.

Наличие стратегических партнеров в лице региональных/муниципальных органов управления, местного депутатского корпуса, институтов гражданского общества, профильных учреждений СПО, работодателей их разных сфер деятельности, предоставляющих места практики студентам, финансовых и общественных организаций и т.д., что расширяет возможности повышения качества образования и ведения научно-практической деятельности студентов под руководством преподавателей.

Отметим, что колледж ГГУ соответствует стандартам образования, здесь внедряются новые системы подготовки специалистов, используется новейшее оборудование для практических/лабораторных/ исследовательских работ, постоянно обновляется программное обеспечение, однако требуются дополнительные меры для усиления материально-технической и технологической инфраструктуры, которая бы позволила обеспечить всех участников учебного процесса ИКТ-инструментарием и цифровым ресурсом для:

- использования в научном и образовательном поле действий, проведения на качественном уровне инновационно-ориентированных научных исследований;
- расширения форматов учебной деятельности, точек взаимодействия между преподавателями и обучаемыми в ходе реализации образовательных программ;
- подъема интереса к научной работе у молодежи, т.к. ей свойственна вовлеченность в цифровое пространство;
- обеспечения тесного информационного взаимодействия между субъектами процесса обучения и другими заинтересованными участниками в виртуальной среде с возможностью представления, сохранения, передачи информации любых объемов и в различной форме;

– реализации обучающимися различных методик и подходов к исследованию, моделированию, имитации изучаемых объектов, процессов в реальном формате, и виртуальном, а также проектирования виртуальной предметной области адекватно определенному содержательно методическому подходу;

– междисциплинарного представления учебной и практической информации, межпредметного проектирования;

– реализации гипертекстовой и гипермедийной форм демонстрации учебных материалов, позволяющих значительно улучшить его восприятие, расширить объем, тематический диапазон представления, ускорить поиск, сбор, структуризацию и интерпретацию необходимого содержательного аспекта;

– осуществления организационных форм и методов обучения, коррелирующих с современными научно-исследовательскими методами познания изучаемых природных и социальных явлений как протекающих в реальности, так и в виртуальном/цифровом пространстве;

– организации моделирования изучаемых объектов, процессов, представленных с помощью цифровых технологий;

– реализации экспериментально-исследовательской деятельности на базе виртуального лабораторного оборудования и пр.

Список литературы

1. Федеральный закон «Об образовании в Российской Федерации» от 29.12.2012 № 273-ФЗ (последняя редакция) [Электронный ресурс] URL: http://www.consultant.ru/document/cons_ (дата обращения: 23.10.2022).

2. Устав Гжельского государственного университета, утвержденный Приказом Министерства науки и высшего образования Российской Федерации от 27.12.2018 № 1297 [Электронный ресурс]. URL: http://www.art-gzhel.ru/sveden/document/doc/oo/ustav_27_12_2018.pdf (дата обращения 25.10.2022).

О. И. Медведева

Гжельский государственный университет, Московская обл., пос. Электроизолятор
Научный руководитель: Л. В. Широкова

СОВРЕМЕННЫЕ ТЕНДЕНЦИИ РАЗВИТИЯ БИБЛИОТЕК

Трансформация социальной среды, расцвет информационных технологий инициирует процесс развития культурного пространства, в особенности библиотек, т.к. достаточно остро последнее время стоит вопрос необходимости их существования. Библиотеки пытаются обрести себя в новом качестве, предлагая разнообразные формы проведения досуга жителей городов и сельской местности [2].

В библиотечном пространстве появляются новые форматы деятельности, активным участником интерактива становится читатель и одновременно пользователь предлагаемых услуг. Поиск путей реализации своих функций по-новому становится актуальным в текущей ситуации, которая характеризуется непрерывным и постоянным ускорением всех экономических и социальных процессов. Библиотека обращается к гармоничному сочетанию традиционных форм и инновационных решений в сфере культуры, и тем самым старается открыть новые возможности и направления для своего развития. Таковы современные тенденции совершенствования библиотечной деятельности [1].

Одной из форм развития является концепция интеллектуализации информационно-библиотечной деятельности, которому следует Муниципальное учреждение культуры «Центральная библиотека» Орехово-Зуевского городского округа. Каждый год все, входящие в ее состав обособленные структурные подразделения, принимают участие в Проектах Министерства культуры Московской области. Подготовленные и реализуемые проекты направлены на продвижение и формирование положительного имиджа библиотечной среды.

Проект модернизации библиотечной системы Московской области «Перезагрузка библиотек Подмосковья», подготовленный Министерством культуры Московской области, запущен в 2016 году. Целью проектной инициативы стало увеличение посещаемости библиотек региона. Сначала были охвачены городские подразделения, а в 2019 году в «Перезагрузку» включились сельские библиотеки Орехово-Зуевского городского округа, в мероприятии приняли участие 7 структурных подразделений МУК «ЦБ». Работники муниципальных библиотек представляли на конкурс и защищали свои проекты, в результате в финал вышли 2 библиотеки. Цель проектов заключалась в увеличении посещаемости библиотек на 10 %.

Для этого необходимо было:

- расширить круг пользователей предполагалось за счет привлечения новых читателей и обретения в их лице постоянных посетителей библиотеки;
- стимулировать читательскую активность;
- популяризовать библиотеку в целом.

Темы проектов: «Музей – точка притяжения», «Театр оживших страниц».

Достигнутые результаты по первому проекту: возрос интерес жителей деревни к деятельности библиотеки, количество посещений библиотеки с начала реализации проекта увеличилось более чем на 10 % по сравнению с аналогичным периодом 2018 г.

По второму проекту получены следующие результаты: осуществлена интеграция театральной постановки в библиотечное пространство, что повысило внимание к библиотеке, оживила ее жизнь, позволила расширить круг профессиональных связей. Количество посещений библиотеки за семь месяцев реализации проекта увеличилось на 19 %.

В 2020 г. в связи с эпидемиологической обстановкой в стране все проекты были приостановлены, и библиотеки перешли только на выдачу литературы. В настоящее время идет процесс восстановления мероприятий.

Национальный проект «Культура» был разработан в соответствии с Указом Президента Российской Федерации от 7 мая 2018 года № 204 «О национальных целях и стратегических

задачах развития Российской Федерации на период до 2024 года» и скорректирован в соответствии с указом от 21 июля 2020 года № 474 «О национальных целях развития Российской Федерации на период до 2030 года». Его реализация началась с начала 2019 г. При этом за первые два года реализации удалось увеличить количество муниципальных библиотек за счет перераспределения дополнительных средств. Проект послужил импульсом для расширения библиотечной сети страны, которая насчитывает 36 тысяч муниципальных библиотек. Многие годы библиотекам не уделялось должного внимания, в большей степени библиотечные фонды утратили свою актуальность и требовали обновления, здания нуждались в ремонте, современной мебели и оборудовании. Среди ключевая задача нацпроекта – повышение качества жизни и доступности культурных услуг, во всех населенных пунктах, не зависимо от количества населения. Равный доступ к информации и знаниям в непосредственной близости от места жительства, высокоскоростной Интернет и различные интеллектуальные способы проведения досуга в комфортном современном пространстве – характерные признаки библиотек нового поколения.

В феврале 2021 г. «Центральная библиотека» Орехово-Зуевского городского округа приняла участие в проекте «Библиотека – современное общественное пространство». Цель проекта: повышение привлекательности библиотек в молодежной среде, перестройка их под коворкинги и интеллектуальные центры Московской области. Преобразования, которые осуществлялись на основе Методических разработок Московской губернской универсальной библиотеки, были направлены на повышение загруженности библиотек на 70 %. Предстояло не просто привлечь внимание новых читателей, но и удержать имеющихся, т.е. сделать так, чтобы молодежи было интересно и комфортно проводить в библиотеке время.

Велопарковка и зарядки для гаджетов, бесплатный Wi-Fi и игротеки с популярными настольными играми, зоны, где можно выпить чай и перекусить, удобные столы для работы с ноутбуком – все это сделало библиотеки удобнее для посетителей и привлекло тех, кто ищет пространство для саморазвития и воплощения своих проектов.

Теперь в библиотеке действуют различные клубы и кружки на постоянной основе.

«БиблиоTravel» (можно много узнать интересного, путешествуя по городам и странам, не выходя из библиотеки).

«Ретрокинозал» в рамках активного долголетия (можно посмотреть фильм в интересной компании за чашкой чая).

Молодежный клуб «КиноParty» (обсуждение фильмов во время их просмотра).

Клуб «Развивайка» (расширение кругозора с помощью книг и специальных программ).

Молодежный клуб салонных игр «Бум» (возможность поиграть в «Монополию», «Каркассон», «Русское лото», «Uno» и другие настольные игры).

Студия творчества «Creativ.Lab» (можно развивать творческие начала, например, сделать своими руками мыло, изготовить открытки к празднику, прослушать мастер-класс и многое другое).

Библиопродленка «Большая перемена» (проведение игр, конкурсы, викторины, повышение знания произведений русских и зарубежных авторов).

Функционирование кружка английского и русского языка на платной основе).

Детский клуб «Почитайка» (знакомство с художественными произведениями и чтение стихов вслух и по ролям).

Творческая мастерская «Фантазер» (предлагается разукрасить поделки из дерева, изготовить фигурки из бумаги, картона, дерева).

Караоке – клуб «Сделай громче!» (молодежь может раскрыть свои таланты в исполнении своих любимых песен).

«Оранжевая вечеринка» (подросткам предлагаются разнообразные викторины, конкурсы, игры, в процессе мероприятия ребятам предлагается поучаствовать в флешмобе, сотрудники библиотеки угощают яствами оранжевого цвета).

Были заключены договоры о сотрудничестве с партнерами, которые на базе библиотеки проводят выставки-просмотры работ, мастер-классы, выступление интересных людей.

Картины сотрудников школы искусств.
 Картины местного художника Василия Архарова.
 Персональная фотовыставка «Хрустальный лед Байкала» фотографа Марины Гореловой г. Ликино-Дулево.
 Выставка работ «Магия вышивки».
 Выставка работ Татьяны Францевой.
 Выставка резных шкатулок из дерева местного поэта Александра Баулина.
 Мастер-класс с художником по надглазурной росписи фарфора.
 Выступление Заслуженного работника культуры Московской области Валерия Горина.
 Встреча с актером театра им. Вахтангова и кино Евгением Косыревым.
 Встреча с психологом Еленой Федоровой и ее питомцем по кличке Бимка на тему «Методы и польза канистерапии».
 Выступление театрального коллектива при храме Иоанна Богослова г. Ликино-Дулево.
 Мероприятия в рамках договора с Мособлкино.
 Вечера ораторского мастерства с участием журналиста Ольгой Сычевой.
 Иммерсивный театр (без традиционной сцены идет погружение публики непосредственно в игру актеров спектакля).
 Творческий вечер автора-исполнителя Юрия Филлипова «Сыграй еще нам музыкант» с участием Олега Губанова.
 Проведение вечеров индийской культуры «Индия – страна тайн и загадок».
 Достигнутые результаты по проекту: «Библиотеки – современное общественное пространство».
 Посещение библиотеки с начала реализации проекта увеличилось на 21 %.
 Привлечение молодежной аудитории в возрасте от 14 лет до 25 лет для проведения свободного времени в библиотеке.
 Активное партнерское сотрудничество с заинтересованными сторонами.
 Приобретение и введение в действие мультимедийного комплекса.
 Предоставление платных услуг, востребованных населением округа.
 С ноября 2021 г. в данном проекте задействованы еще 2 городские библиотеки.
 Повышение интереса к событийному наполнению библиотечной жизни посетителей, о чем свидетельствуют результаты активной работы библиотек, не случайны. Это объясняется наличием запроса со стороны представителей различных возрастных категорий населения (дети, молодежь, люди пенсионного возраста). Когда проводишь время среди книг во время увлекательных мероприятий, рано или поздно появляется желание их почитать. Практика показывает, люди больше читают там, где чувствуют себя комфортно, и там, где им интересно проводить время.

Список литературы

1. Современная библиотека: опыт библиотек России по внедрению новых форм обслуживания читателей: дайджест / ГБУК «СКУНБ им. Лермонтова»; сост. Л. Р. Попова; отв. за выпуск В. И. Белик. Ставрополь, 2016. 84 с.
2. Библиотеки Подмосковья. [Электронный ресурс]. Режим доступа: <https://bibliomo.ru/projects/918524/> (дата обращения 15.06.2022).

С. Ю. Мохначев, А. Х. Сальгадо Лима

Гжельский государственный университет, Московская обл., пос. Электроизолятор

Научный руководитель: Л. М. Аллахвердиева

СТАРЕНИЕ НАЦИИ И ЕГО ВЛИЯНИЕ НА РЫНОК ТРУДА

Для ведущих стран мира и в какой-то мере для развивающихся стран проблемой является не перенаселение, а недостаток населения, сопровождаемый увеличением среднего возраста населения страны. Такое изменение возрастного состава населения страны влияет и на экономику.

Старением нации (демографическим старением или старением населения) называют процесс увеличения доли пожилых лиц (старше 60 или 65 лет) в населении. По шкале польского демографа Э. Роскета, доля лиц 60 лет и старше до 8 % в населении страны – демографическая молодость, 8–10 % – преддверие старения, 10–12 % – собственно старение, 12 % и более – демографическая старость [1]. В России это число равняется 16 %, то есть почти каждый шестой житель России имеет возраст выше 65 лет [2]. Данное явление является следствием падения рождаемости, что приводит к нарастанию доли пожилых людей в населении. Также это возможно при стабильно высоком среднем возрасте дожития, который в России составляет 73 года [3]. При этом одной из характерных черт является то обстоятельство, что численность мужчин среди лиц пожилого возраста – меньшинство: мужчин возраста 65 лет и старше (то есть пенсионного) в России на 1 января 2022 г. насчитывалось 7830941 человек, а женщин в возрасте 60 и более лет – 21462496 человек, что в 2,74 раза больше, чем мужчин, что выше общей разницы между численностью мужчин и женщин в России, которая составляет 10249008 человек, а между людьми пенсионного возраста – 13631555 человек [2].

Ситуация со старением нации характерна для большинства развитых стран и части развивающихся. Одним из показательных примеров такого явления является Япония. По прогнозам Японского национального института исследований в области народонаселения и социального обеспечения население на 2015 г. составило 127 миллионов человек, но по его же прогнозам к 2059 г. оно упадет ниже отметки в 100 миллионов человек [4]. Она является одним из лидеров стран по депопуляции и по старению нации. Япония не привлекает мигрантов в массовом порядке, как это делается в Европе, что происходит на фоне мер по стимуляции рождаемости, заключающейся в поддержке семей с детьми, в частности, с детьми дошкольного возраста [6].

Старение нации приводит к тому, что с рынка труда уходит больше человек, чем приходит, что является следствием процессов, которые определяют старение нации: в стране рождаемость ниже уровня воспроизводства: рождается меньше человек, чем было ранее, а это определяет снижение объема предложения на рынке труда. В свою очередь это приводит к дисбалансу на рынке, когда предложения труда ниже, чем уровень спроса на него. Для работников это может привести к росту заработной платы, поскольку, согласно закону спроса и предложения, снижение предложения при сохранении того же уровня спроса или его роста приводит к повышению оценки товара или труда. Но в условиях развития экономики – это вредный фактор. Снижение потенциальной рабочей силы на рынке труда приводит к тому, что рынок труда не может обеспечить растущую потребность экономики в рабочей силе. На уровне микроэкономики – это рост издержек производства, что ведет к усилению конкурентной борьбы. А в условиях роста издержек производства в первую очередь погибает малый и средний бизнес, что также приводит к торможению, а то и падению экономики. То есть старение нации вкупе с депопуляцией ведет за собой стагнацию производительности труда, снижение предпринимательской инициативы в связи с ростом издержек труда, а также исчезновение стимулов работников к развитию [7].

Другим отрицательным фактором является рост нагрузки на пенсионную систему. На сегодняшний день в России на 100 человек работоспособного возраста приходится 63

пенсионера [2]. Согласно расчетам, при сохранении текущей демографической ситуации их число достигнет 83 человек на 100 работающих [2]. Это означает, что нагрузка на работающих граждан будет расти. Рост нагрузки также за собой влечет рост необходимых отчислений в пенсионный фонд, а как следствие – рост их доли в структуре зарплаты, что также будет повышать издержки производства для бизнеса.

К мерам по борьбе со старением населения следует отнести:

- увеличение числа людей на рынке труда методами привлечения мигрантов или методами стимуляции рождаемости;
- увеличение количества часов работы на человека, что многими работниками считается неприемлемым и отходом назад, как было больше 100 лет назад (одним из первых декретов советской власти был «Декрет о 8-часовом рабочем дне», что было одним из основных требований рабочих в Российской империи и до начала Первой мировой войны);
- использование возможностей, связанных с выходом сотрудников на пенсии в более позднем возрасте, что также не является популярным решением;
- использование возможности частичной занятости населения, вышедшего на пенсию, предоставляющее лишь частичное решение проблемы ввиду ограниченного числа работ, позволяющих лицам пенсионного возраста работать.

Стимулирование прироста населения: этот вариант не жизнеспособен в долгосрочной перспективе. Он даст эффект по прошествии 25 лет, а после 65 лет, наоборот, проблема вернется в более широком масштабе, поскольку уровень рождаемости без стимулирующих мер вернется к изначальному уровню, что вкупе с стимулированным поколением даст диспропорцию в числе работающих и пенсионеров, но в более крупных масштабах.

Рост производительности труда: эффективный и реалистичный вариант в производстве и сельскохозяйственном секторе. Однако, более трудно достигнуть результата в трудоемких секторах экономики, а также в социальной сфере.

Структурные изменения на рынке труда: поскольку предложение рабочей силы меньше спроса на нее, она может перемещаться с менее высокооплачиваемых мест на более высокооплачиваемые. Это не будет полностью устранять дисбаланс на рынке труда, но переместит проблему из одного сектора в другой. При этом общая производительность труда будет увеличена.

Рост трудовой миграции (рост потоков зарубежной трудовой миграции). Если она выгодна и для принимающей стороны, и для мигранта, это – экономически разумный вариант. Такой вариант может быть полезным, только если мигранты обладают компетенциями, в которых нуждается рынок труда. Можно рассматривать и временную миграцию [7].

Список литературы

1. *Россет Э.* Процесс старения населения. М., 1968.
2. Численность населения Российской Федерации по полу и возрасту на 1 января 2022 года (Статистический бюллетень). М.: Росстат, 2022.
3. Продолжительность жизни по данным Росстата, Росинфостата. [Электронный ресурс]. URL: <https://rosinfostat.ru/prodolzhitelnost-zhizni/> (дата обращения: 27.11.2022).
4. Population Projections for Japan (2016-2065): Summary, National Institute of Population and Social Security Research: официальный сайт. Токио, 1996. URL: https://www.ipss.go.jp/pp-zenkoku/e/zenkoku_e2017/pp_zenkoku2017e_gaiyou.html#e_zenkoku_II (дата обращения: 27.11.2022).
5. World Population Prospects 2022: United Nations: официальный сайт. Нью-Йорк, 1995. URL: <https://population.un.org/wpp/Download/Standard/Fertility/> (дата обращения: 27.11.2022).
6. Стрельцов Д. В. Государственная политика Японии в сфере рождаемости // Ежегодник. Япония. 2007. № 36. [Электронный ресурс]. URL: <https://cyberleninka.ru/article/n/gosudarstvennaya-politika-yaponii-v-sfere-rozhdaemosti> (дата обращения: 27.11.2022).
7. *Сигова С. В., Мазаева К. А.* Старение населения как глобальный вызов современности // ПСЭ. 2013. №1 (45). [Электронный ресурс]. URL: <https://cyberleninka.ru/article/n/starenie-naseleniya-kak-globalnyy-vyzov-sovremennosti> (дата обращения: 27.11.2022).
8. *Астаев Ю. Г.* Коэффициент нагрузки и устойчивость пенсионной системы в России // Известия СПбГЭУ. 2014. № 4 (88). [Электронный ресурс]. URL: <https://cyberleninka.ru/article/n/koeffitsient-nagruzki-i-ustoychivost-pensionnoy-sistemy-v-rossii> (дата обращения: 27.11.2022).
9. Не хочу, чтобы мои родители умерли на работе. Коммерсантъ: официальный сайт. Москва, 1997. [Электронный ресурс]. URL: <https://www.kommersant.ru/doc/3700380> (дата обращения: 27.11.2022).

К. Э. Никанорова

Гжельский государственный университет, Московская обл., пос. Электроизолятор
 Научный руководитель: В. Г. Кузьменкова

РАЗРАБОТКА ПЛАНА ПОВЫШЕНИЯ ЭКОНОМИЧЕСКОЙ ЭФФЕКТИВНОСТИ ПРОИЗВОДСТВА

Эффективность производства – показатель, наиболее полно выражающий степень экономического прогресса. Он показывает отношение результатов производства (эффекта) к затратам. Эффективность на предприятии измеряется тем, что дополнительно приобретает его собственник, т.е. величиной прибыли. Частными показателями эффективности производства являются рост производительности труда и фондоотдачи, снижение материалоемкости. «В современных условиях конкурентоспособность предприятия на рынке является главным критерием эффективности производства, оценки эффективности системы управления».

Предприятие не может быть эффективным, если оно неконкурентоспособно. Таким образом, в рыночной среде, термины «Эффективность предприятия» и «Конкурентоспособность предприятия» являются синонимами. Но, в настоящее время, не существует единых критериев как «конкурентоспособности», так и «эффективности» предприятия и многое определяется той концепцией, которая принимается при рассмотрении данного вопроса.

Любой собственник предприятия стремится к тому, чтобы его бизнес имел максимальную экономическую эффективность. Но что собственник понимает под экономической эффективностью? Как понять, его предприятие обладает максимальной эффективностью, или работает вполосилы, отдает много меньше того, что она может дать на самом деле? И как понять экономическая эффективность его предприятия растет, или наоборот, падает?

Факторы, определяющие эффективность деятельности предприятия.

1. Управляющие предприятием.

Именно решения, принимаемые управляющими, и определяют все, что делается на предприятии, от направления деятельности, до конкретных бизнес-процессов.

2. Система управления предприятием.

В систему управления предприятием включаются: миссия, видение, стратегическое планирование; система ключевых показателей предприятия; системы планирования, бюджетирования, мотивации; система мониторинга и анализа деятельности предприятия; система корректирующих и предупреждающих действий [9].

3. Организационная структура.

Организационная структура предприятия включает в себя: организационную структуру; положения о структурных подразделениях; должностные инструкции руководителей и работников; степень соответствия формальных документов практической деятельности [10].

4. Клиент-ориентированность предприятия.

Эффективность деятельности любого предприятия в конкурентной внешней среде полностью зависит от его клиентов. Есть клиенты, клиентов устраивает продукция предприятия, и они приобретают ее, – есть эффективность деятельности. Нет клиентов – ничего нет, предприятие перестает существовать.

5. Кадры.

Кадры дают предприятию экономический эффект, подбор, расстановка и воспитание кадров – залог успеха.

6. Бизнес-процессы.

Бизнес-процессы предприятия определяют его эффективность с двух позиций: как и насколько бизнес-процессы согласованы с организационной структурой предприятия; как оптимизированы бизнес-процессы, как минимизированы издержки производства.

7. Корпоративная информационная система предприятия.

На первый взгляд, это не очень существенный фактор, но без этой системы ни одно, даже небольшое, предприятие не может дать управляющему необходимой и достаточной информации для принятия адекватного и эффективного управленческого решения.

Методологический ключ к определению путей повышения экономической эффективности производства – это обеспечение роста результата или снижения затрат, или одновременно – и роста результата, и снижения затрат, что в конечном счете должно приводить к увеличению полезных результатов на единицу совокупности затраченных ресурсов. Поэтому разработка мероприятий по повышению экономической эффективности связана с необходимостью:

- получить больший результат при неизменных затратах ресурсов;
- получить тот же результат при уменьшении затрат ресурсов;
- достичь более высокого темпа роста результата по сравнению с темпом роста ресурсных затрат;
- обеспечить рост результата при одновременном снижении затрат.

Таким образом, существуют два пути повышения экономической эффективности производства:

- обеспечение роста конечного результата производства – прибыли, объемов производства и реализации продукции при тех же затратах и соблюдении требований к качеству продукции (работ, услуг);
- обеспечение снижения затрат ресурсов на единицу результата при повышении качества продукции (работ, услуг).

Реализация путей повышения экономической эффективности производства связана с экономией трудовых, материальных и финансовых ресурсов. Экономия же ресурсов, повышение экономической эффективности их использования определяются следующими группами факторов:

- научно-техническими факторами: научно-технический прогресс, автоматизация, роботизация, применение ресурсосберегающих и высоких технологий, реструктуризация и т. д.;
- внешнеэкономическими факторами: уровень развития международного разделения и кооперации труда, взаимовыгодное сотрудничество стран, развитие внешней торговли и повышение ее эффективности;
- финансовыми факторами: улучшение структуры и экономическое обоснование наилучших вариантов финансирования инноваций и инвестиций, совершенствование налоговой, кредитной, ценовой, структурной политики государства.

Экономическая эффективность предприятия – количественная (измеримая) система величин, определяемая на основании выбранной системы параметров и их метрик и характеризующая результативность деятельности конкретного предприятия с точки зрения его собственника.

Большинство экономических проблем решается за счет экономических возможностей страны или государства, в частности за счет продажи товаров на международном рынке в больших объемах, что дает огромный приток денежных ресурсов в страну. Проблема выбора продукта производства решается наличием экономического спроса, то есть желанием потребителя.

Проблема выбора способа производства решается целиком и полностью производителем, ресурсы будут использованы таким образом, чтобы обеспечить максимально возможную выгоду производителя.

Список литературы

1. Алимжанова А. С. Методы и модели оценки эффективности деятельности предприятия // Актуальные проблемы гуманитарных и естественных наук. 2015. № 5–4. С. 47–49.

2. *Вартанов А. С.* Экономическая диагностика деятельности предприятия: организация и методология: учебное пособие. М.: Финансы и статистика, 2014. 326 с.
3. *Гуркина С. М.* Использование ключевых показателей эффективности деятельности предприятий // Вестник науки и образования. 2017. № 1 (25). С. 45–47.
4. *Дронин Б. Н.* Методология анализа показателей эффективности деятельности коммерческих организаций // Современные тенденции развития науки и технологий. 2016. № 4–12 (21). С. 196–197.
5. *Жердева О. Ю.* Влияние рисков на эффективность управления производственной деятельностью // Синергия наук. 2017. № 15. С. 169–175.
6. *Исаенко Н. Н.* Методические основы оценки эффективности деятельности предприятия // Инновационная экономика и общество. 2017. № 3 (17). С. 2–6.
7. *Иишкинина Г. Ш.* Оценка эффективности сбытовой деятельности предприятия // Вестник научных конференций. 2017. № 2-1 (18). С. 61–63.
8. *Казакова М. Ю.* Управление экономической эффективностью деятельности предприятия // Проблемы науки. 2018. № 2 (26). С. 38–41.
9. *Калиева О. М.* Факторы, влияющие на экономическую эффективность деятельности предприятия // Инновационная экономика: материалы междунар. науч. конф. (г. Казань, октябрь 2014 г.). Казань: Бук, 2014. С. 93–96.
10. *Коган А. Б., Болдырева Н. П.* Теоретические аспекты эффективности экономических систем // Вестник Оренбургского государственного университета. 2016. № 88. С. 45–55.
11. *Лычковская М. Д.* Оценка эффективности деятельности предприятий и разработка мероприятий по ее улучшению // Научно-практические исследования. 2017. № 9 (9). С. 69–72.

Г. Д. Осанов

Гжельский государственный университет, Московская обл., пос. Электроизолятор
 Научный руководитель: Л. В. Широкова

ВНЕДРЕНИЕ ЦИФРОВЫХ ТЕХНОЛОГИЙ В КУЛЬТУРНОЕ ПРОСТРАНСТВО: ВОЗМОЖНОСТИ И ПРОБЛЕМЫ

Цифровые технологии стремительно преобразуют всю систему общественной жизни и экономики. Сфера культуры как отрасль экономики также испытывает влияние цифровизации. Цифровые технологии активно применяются в культурном пространстве, что дает возможность не только ощутить совершенно иной опыт взаимодействия с культурными ценностями, а также меняет общий формат использования культурного контента. При этом, по мнению ряда исследователей, такой цифровой опыт «не второсортный, менее подлинный или являющийся заменителем реального опыта. Это просто другой опыт» [9].

«Мы прослеживаем основы цифровой культуры от Клода Шеннона и Алана Тьюринга, пионеров теории информации и информатики, включая алгоритмы, машинное обучение и искусственный интеллект, демонстрируя, как эти разработки формируют нашу цифровую жизнь и цифровое будущее. Мы исследуем жизнь в коде и цифрах в контексте цифровых способов делать, знать, быть и жить, охватывая, например, цифровое информационное поведение и влияние конвергенции всех цифровых медиа, цифровой переломный момент в сердце цифровой культуры» [6].

Нынешнее время сопровождается технологическим развитием, управленческими и социальными инновациями, которые не только имеют положительные эффекты, но порождают определенные проблемы. Систематическое решение данных проблем возможно только совместными усилиями представителей различных научных дисциплин и практик, таких как инженерных, социальных, гуманитарных, управленческих и других.

Анализ того, как «каверзные» вопросы возникают в различных дискурсах о «цифровой трансформации мира», позволяет нам актуализировать классический Хайдеггеровский «вопрос о технологии» в контексте современных вызовов социального развития.



Рисунок 1 – Концепция М. Хайдеггера «Вопрос о технике»

Цифровая трансформация мира создает некий нормативный конфликт между требованиями технологических стандартов и культурных кодов, который представлен как разрыв между деятельностью-природным и социокультурным мирами.



Рисунок 2 – Антология трех миров

Данный конфликт рассматривается как разрыв «социальный вид», выраженный в несоответствии тела и разума, рассматриваемый и решаемый в рамках онтологии трех миров, построенной по аналогии с одноименной схемой Карла Поппера. Восприятие человеческим сознанием физического объекта и цифрового экземпляра сильно резонирует. В цифровом формате не происходит полноценного осознания объекта человеком. Ему не хватает входных данных, из-за чего недостающие детали дорисовывает подсознание на основе имеющегося опыта. Цифровая реальность не является заменой физического мира, а применяется как инструмент, позволяющий увидеть мир, но с искажениями, связанными с несовершенством технических средств.

Обратимся к понятию «цифровизация», оно не закреплено законодательно, но широко представлено в научных работах зарубежных и отечественных авторов. Рассмотрим некоторые из них. Высшая школа экономики (ВШЭ) дает два определения, они представлены в таблице 1.

Таблица 1 – Определение цифровизации от Высшей школы экономики [8]

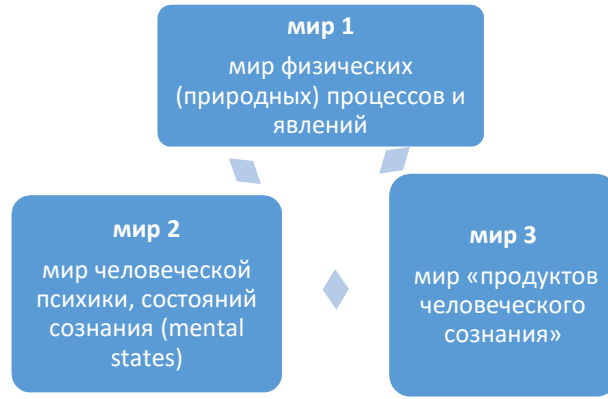
В узком смысле	В широком смысле
Цифровизация – замена аналоговых (физических) систем сбора и обработки данных технологическими системами, которые генерируют, передают и обрабатывают цифровой сигнал о своем состоянии	Процесс переноса в цифровую среду функций и деятельности, ранее выполнявшихся людьми и организациями

Плотников В. А. в своей научной статье делает акцент на двух составляющих данного понятия.

Таблица 2 – Определение цифровизации от Плотникова В. А. [5]

Цифровизация – это процесс внедрения цифровых технологий генерации, обработки, передачи, хранения и визуализации данных в различные сферы человеческой деятельности	Цифровизация – это современный этап развития информатизации, отличающийся преобладающим использованием цифровых технологий генерации, обработки, передачи, хранения и визуализации информации, что обусловлено появлением и распространением новых технических средств и программных решений
---	--

Рассматривая данные дефиниции, следует уточнить, для чего вообще нужна цифровизация и на что ориентировано ее воздействие. Если разбирать тезисно, то направлена она непосредственно на повышение качества жизни граждан, ускоряя и облегчая коммуникативные решения при организации процессов социального взаимодействия, а именно: упрощение доступности и повышения качества услуг в сферах медицинского обслуживания и образования; повышение комфортности жизни в городах, селах, сельской местности; создание и развитие платформ с полезными и комфортными сервисами предоставления госуслуг в цифровом варианте; формирование новых профессий, компетенций и вариантов трудоустройства; обеспечение национальной безопасности в политической, экономической, социальной, общественной сферах [7].

Если рассматривать цифровую среду России за последние годы, то можно наблюдать положительные тенденции расширения поля ее охвата всех сфер общественной жизни, в том числе и сферы культуры.

Управление культурно-досуговой сферой является важной областью государственной и муниципальной социальной политики, во многом определяющей комфортность проживания населения на любой территории страны. Система предпочтений и ценностная ориентация досуга характеризует уровень культуры человека, оказывает влияние на его профессиональную деятельность, и как следствие, на экономическую стабильность общества в целом. Активное использование современных цифровых технологий и создание с их помощью единого информационно-коммуникационного культурного пространства в Российской Федерации позволяет расширить возможности приобщения граждан ко всем аспектам и элементам культурной среды.

Росту культурного уровня населения способствует деятельность таких хозяйствующих субъектов как клубные учреждения, театры, кинотеатры, дома культуры, библиотеки и т.д. К объектам досуга на территории муниципальных образований относятся городские лесные зоны и парки, скверы, пляжи, детские площадки, аттракционы, иные рекреационные объекты и развлекательные сооружения [1], и процесс цифровизации значительно может повысить эффективность функционирования данных объектов культурного назначения. Основная функция государственных и муниципальных органов власти способствовать цифровизации деятельности этих учреждений, направленной на организацию культурных мероприятий для населения.

В рамках цифровизации культуры в России большое значение имеет федеральный нацпроект «Культура», разработанный в соответствии с указом Президента Российской Федерации от 7 мая 2018 г. № 204 «О национальных целях и стратегических задачах развития Российской Федерации на период до 2024 года» и скорректированный в соответствии с указом от 21 июля 2020 г. № 474 «О национальных целях развития Российской Федерации на период до 2030 года».



Рисунок 3 – Федеральный проект «Цифровая культура»

Его реализация началась 1 января 2019 г. В структуру нацпроекта составляют три федеральных проекта: «Культурная среда», «Творческие люди» и «Цифровая культура». Куратором назначен заместитель Председателя Правительства, а руководителем – Министр культуры Российской Федерации [4].

Одна из основных задач национального проекта – расширить доступ граждан к культурным ценностям за счет:

- строительства новых объектов культуры – домов культуры, библиотек, детских музыкальных школ и т. п.;
- улучшения технического состояния объектов культуры по всей стране – реставрации, реконструкции, оснащения современной техникой;
- внедрения современных цифровых технологий – виртуальные концертные залы, библиотеки, музеи и пр.

Национальный проект интегрирован с государственной программой «Развитие культуры и туризма». Для реализации национального проекта «Культура» предполагается направить в сферу культуры 117,1 млрд. рублей (16 % дополнительно к средствам федерального бюджета, запланированным для реализации государственной программы на период 2019–2024 гг.).

Проникновение цифровых технологий в социокультурное пространство обуславливает изменения в деятельности профильных организаций. Во времена ковидных ограничений проекты, подобные «Цифровой культуре», предоставляли возможность организациям культуры оставаться в поле зрения человека, приобщать его к искусству, организовывать досуг с помощью участия в различных виртуальных мероприятиях, что позволяло зрителю не чувствовать себя оторванным от социума.

Но даже если не брать в расчет пандемию, то всегда остаются факторы, ограничивающие культурную жизнь граждан, например, удаленность отдельных территорий от центров притяжения культурно-досуговых мероприятий, дифференциация регионов по социально-экономическому потенциалу, финансовым возможностям, координация и согласованность деятельности органов власти различного уровня, ответственных за развитие социокультурного пространства, что значительно снижает уровень доступности и качества публичных услуг в сфере культуры.

Как и во многих областях общественной жизни на внедрение цифровизации в культурную сферу отразилось проявление слабой компьютерной грамотности работников культуры, особенно принадлежащих к возрастной категории. Достижение целей цифровизации культуры обуславливает необходимость специальной программы их системного обучения на постоянной основе, т.к. процесс цифровизации постоянно углубляется и расширяется.

Проблема адаптации пользователя к предлагаемым для использования цифровой продукции должна решаться в первую очередь. В нынешнее время продукт должен быть настроен не только на распространение по телевидению и радио, но и через сети интернет. Конечный цифровой продукт должен быть прост для понимания любого конечного пользователя.

Надо сказать, что существующие проблемы негативно сказываются на масштабах цифровизации сферы культуры. Отмеченные рискованные зоны нивелировать в короткие сроки достаточно сложно, а значит при реализации и продвижении проектов такого рода возрастает роль ответственных исполнителей проектов. Важно наладить организационные механизмы, связанные с предложением методических разработок и рекомендательных алгоритмов, с правильной настройкой каналов распространения информации. Также имеет смысл обратить внимание созданию информационного хаба, который сосредотачивает в себе ссылки на все ресурсы, сопровождающие данный проект, а также обеспечить удобство сайта или приложения, так как ключевой критерий – это удобство взаимодействия пользователя и контента.

Доведение информации о культурных мероприятиях до потребителя – один из путей рационального использования цифровых технологий как для самих организаций, так и для потенциального пользователя. Необходимо усилить роль маркетинговых коммуникаций в процессе информирования: нативная интеграция; реклама в сети Интернет, на телевидении, радио; вывески и билборды; таргетированная реклама; привлечение медийных персон.

Таким образом, существующее негативное влияние отмеченных факторов на реализацию цифровых проектных решений требует системного подхода к анализу ситуации и своевременному упреждающему управленческому воздействию на процесс цифровизации культурного пространства.

Список литературы

1. Асанова И. М. Организация культурно-досуговой деятельности. М.: Академия, 2017. С. 10.
2. Бочкова В. П. Культура как социальная система: Конспект лекций. М.: МИИТ, 2001 220 с.
3. Институт статистических исследований и экономики знаний НИУ ВШЭ. Индикаторы цифровой экономики: 2022. Статистический сборник. М., 2022. С. 20–22.

4. Министерство культуры Российской Федерации. Национальный проект «Культура». [Электронный ресурс]. Режим доступа: <https://culture.gov.ru/about/national-project/about-project> (дата обращения: 14.11.2022).
5. *Плотников В. А.* Цифровизация производства: теоретическая сущность и перспективы развития в российской экономике. [Электронный ресурс]. Режим доступа: [mhttps://cyberleninka.ru/article/n/tsifrovizatsiya-proizvodstva-teoreticheskaya-suschnost-i-perspektivy-razvitiya-v-rossiyskoj-ekonomike/viewer](https://cyberleninka.ru/article/n/tsifrovizatsiya-proizvodstva-teoreticheskaya-suschnost-i-perspektivy-razvitiya-v-rossiyskoj-ekonomike/viewer) (дата обращения: 31.10.2022).
6. *Тулл Дж., Боуэн Дж.* Музеи и цифровая культура. [Электронный ресурс]. Режим доступа: https://link.springer.com/chapter/10.1007/978-3-319-97457-6_1 (дата обращения: 01.11.2022).
7. *Хомякова С. С.* Трансформация и закрепление термина «цифровизация» на законодательном уровне // Молодой ученый. 2019. № 41 (279). С. 9–12. [Электронный ресурс]. URL: <https://moluch.ru/archive/279/62867/> (дата обращения: 31.10.2022).
8. Цифровая трансформация: новые вызовы для бизнеса и руководителей компании [Электронный ресурс]: Высшая школа экономики. Кочубей центр. Режим доступа: <https://kc.hse.ru/2018/05/15/cifrovaya-transformaciya-novye-vyzovy/> (дата обращения: 31.10.2022).
9. *Museums and Digital Culture: New Perspectives and Research / T. Giannini and J. Bowen (eds).* Springer Nature Switzerland AG 2019. [Электронный ресурс]. Режим доступа: www.springer.com/gp/book/9783319974569 (дата обращения: 30.10.2022).

М. Э. Папян

Гжельский государственный университет, Московская обл., пос. Электроизолятор

Научный руководитель: Л. М. Аллахвердиева

СОВЕРШЕНСТВОВАНИЕ УПРАВЛЕНИЯ УЧРЕЖДЕНИЯМИ ФИЗИЧЕСКОЙ КУЛЬТУРЫ И СПОРТА В МУНИЦИПАЛЬНЫХ ОБРАЗОВАНИЯХ В СОВРЕМЕННЫХ УСЛОВИЯХ

Одним из важнейших направлений социальной политики Российской Федерации является государственная поддержка развития сферы физической культуры и спорта, которое реализуется в различных формах и на различных уровнях. Соответствующие программы в этой сфере принимаются и реализуются все системой государственных органов как на федеральном, региональном, так и на местном уровнях. Они утверждаются Правительством Российской Федерации, органами исполнительной власти регионов Российской Федерации по представлениям федерального органа исполнительной власти в области физической культуры и спорта, Олимпийского комитета России и других физкультурно-спортивных организаций, органами местного самоуправления [4, с. 22].

Общеправовой основой их является Федеральный закон от 4 декабря 2007 г. № 329-ФЗ «О физической культуре и спорте в Российской Федерации». В нем, в частности, отмечается, что к полномочиям органов местного самоуправления в этой сфере относятся:

- определение основных задач и направлений развития физической культуры и спорта с учетом местных условий и возможностей, принятие и реализация муниципальных программ развития физической культуры и спорта;

- развитие массового спорта, детско-юношеского спорта и школьного спорта на территориях муниципальных образований;

- популяризация физической культуры и спорта среди различных групп населения;

- организация физкультурно-спортивной работы по месту жительства и месту отдыха граждан, а также организация и проведение муниципальных официальных физкультурных мероприятий и спортивных мероприятий и др. [2].

Для того, чтобы обеспечить решение задач по обеспечению условий для развития на территориях муниципальных образований физической культуры и спорта в структуре органов местного самоуправления обычно практикуется создание специального муниципального органа управления физической культурой и спортом, который становится одним из обязательных структурных подразделений местной администрации. Практика показывает, что он может быть создан в различных организационных формах. Чаще всего используются такие формы, как специальное управление, комитет, отдел, сектор и пр. Использование той или иной формы прямо зависит от характеристик самой муниципальной территории, в том числе, ее размеров, численности населения, развитости сети учреждений физкультуры и спорта и других объективных факторов. Все это предполагает различный перечень и количество задач.

Формирование и практические задачи по созданию подобных структур опосредовано предписаны органам местного самоуправления Федеральным законом от 2007 г. «О спорте». В свою очередь, в Федеральном законе «О местном самоуправлении» прямо обозначены наиболее общие задачи органов местного самоуправления, которые в целом сводятся к обеспечению условий для развития на территории муниципального образования массовой физической культуры и спорта [1].

На муниципальном уровне регулирование вопросов развития физической культуры и спорта осуществляет соответствующее структурное подразделение администрации. Регулирование развития физической культуры и спорта в муниципальных образованиях осуществляется по следующим направлениям.

1. Финансирование мероприятий в области физической культуры и спорта.

2. Содержание физкультурно-оздоровительных, спортивных сооружений, находящихся в собственности муниципального образования.

3. Создание условий для развития физической культуры и спорта в сельской местности.

Сам состав и перечень учреждений физкультуры и спорта на территории муниципального образования и, соответственно, вопросы управления ими определяет и основные направления деятельности названных выше подразделений муниципальных органов, ответственных за работу в этой сфере. Но в любом случае они будут связаны с общегосударственными задачами использования средств физической культуры и спорта в целях укрепления здоровья населения, представленного в его различных категориях – от учащихся общеобразовательных учреждений до людей пенсионного возраста. Для каждой из этих категорий должны быть определены свои приоритеты массового в физкультурно-оздоровительных и спортивных мероприятиях, осуществляемых при участии муниципальных органов.

В своей деятельности по управлению деятельностью учреждениями физической культуры и спорта муниципалитеты руководствуются не только федеральными законами, но и различными методическими материалами, представленными в целостном виде в специально подготовленными для них «Справочнике работника физической культуры и спорта» [5]. В нем сосредоточены необходимые методические рекомендации по развитию физической культуры и спорта на территориях муниципалитета. Все это должно способствовать реализации государственной политики Российской Федерации, нацеленной на формирование здорового стиля жизни населения нашей страны. Вся деятельность муниципальных органов по управлению учреждениями физической культуры и спорта должна быть основана на использовании достижений современной теории и практики в использовании средств физического воспитания и спорта для формирования и укрепления здоровья граждан.

В рамках выполнения этих своих обязанностей, органы местного самоуправления наделены рядом такого рода прав, как возможность регулирования цен на использование гражданами спортивных сооружений, находящихся в их собственности, или разрешать пользование ими бесплатно или на льготных условиях для отдельных категорий населения и др.

Вместе с тем, изучение вопроса показало, что решению многих вопросов управления учреждениями физической культуры и спорта на муниципальном уровне препятствует неразвитость материально-технической базы этих учреждений. В целом для российских муниципальных образований характерным является «неравномерная их обеспеченность многофункциональными современными спортивными сооружениями, слабая материальная база спорта, а также недостаточные меры по совершенствованию системы организации физкультурно-массовой работы с различными категориями населения» [3]. Иными словами, важнейшим направлением совершенствования работы по развитию их деятельности будет и в ближайшей перспективе являть материально-технической базы и развитие сети спортивных объектов и сооружений.

Список литературы

1. Федеральный закон от 06 октября 2003 г. № 131-ФЗ «Об общих принципах организации местного самоуправления в Российской Федерации» // Система ГАРАНТ: [Электронный ресурс]. Режим доступа: <https://base.garant.ru/186367/> (дата обращения: 17.11.2022).
2. Федеральный закон от 4 декабря 2007 г. № 329-ФЗ «О физической культуре и спорте в Российской Федерации» с изменениями и дополнениями // Система ГАРАНТ: [Электронный ресурс]. Режим доступа: http://base.garant.ru/12157560/1/#_block_100#ixzz4jpc17OG/ (дата обращения: 17.11.2022).
3. Дума Н. Е. Разработка приоритетных направлений развития отрасли физической культуры и спорта в регионе (муниципальное образование) // Наука. Образование. Культура. 2017. № 7 (22). С. 63–73.
4. Зуева И. А. Социальное значение физической культуры и спорта в условиях современного города // Молодой ученый, 2015. № 15. С. 22–23.
5. Царик А. В. Справочник работника физической культуры и спорта. М.: Спорт, 2018. 1144 с.

М. Д. Пиркулова

Гжельский государственный университет, Московская обл., пос. Электроизолятор

Научный руководитель: Л. М. Аллахвердиева

ОСОБЕННОСТИ ОРГАНИЗАЦИИ ПОВЫШЕНИЯ КВАЛИФИКАЦИИ МУНИЦИПАЛЬНЫХ СЛУЖАЩИХ В СОВРЕМЕННЫХ УСЛОВИЯХ

Организации повышения квалификации муниципальных служащих, сложившаяся в Российской Федерации требует своего постоянного развития и совершенствования. Это обусловлено характером тех изменений, которые происходят как в жизни российского общества в целом, так и с усложнением задач, стоящими перед органами местного самоуправления.

В современных быстро меняющихся условиях государственные служащие, в том числе, работники муниципальных органов, должны быть настоящими профессионалами в своей деятельности. А сама их деятельность предполагает, что им необходимо обладать как глубокими знаниями в вопросах управления социальными процессами, так и практическими умениями и навыками организационной работы с людьми. Характерной особенностью их профессиональной деятельности становится то, что они в той или иной форме принимают участие «выработке проектов законов, программ, выражающих внутреннюю и внешнюю политику государства, предметно занимаются подготовкой предложений об изменениях в структуре государственных органов, текущих решений по проблемам, требующим государственного регулирования» [3].

От уровня профессионализма государственных служащих на различных уровнях зависит эффективность всей системы государственного управления. В наше время во всем мире нарастают тенденции усложнения процессов развития общества, что требует использования новых форм и средств управления экономическими и социально-политическими процессами. Можно с полным основанием утверждать, что многие страны современного мира столкнулись с необходимостью трансформации институтов государственного управления. Эта трансформация была вызвана также бурным развитием новых информационных и цифровых технологий, массовое и повсеместное внедрение которых прямо затрагивает всю систему государственного управления, включая и местные органы власти. И от их эффективной работы зависит успешное развитие нашего общества, в том числе повышение темпов экономического роста, что прямо сказывается и на росте благосостояния всех граждан страны.

Формирование цифровой экономики в России, оказывает влияние на формирование новых требований, предъявляемых к уровню квалификации сотрудников государственных структур. Цифровизация экономики и всех других сфер жизни общества «расширяет инструментарий работы государственных служащих, что требует обновления их компетентностных профилей. Вследствие этого возникает необходимость пересмотра квалификационных требований к претендентам на замещение должностей государственной гражданской службы путем расширения перечня компетенций» [5, с. 994].

Все это свидетельствует о том, что в рамках повышения эффективности государственного управления приоритетное значение приобретают вопросы модернизации государственной службы, составляющей частью которой является профессиональное развитие кадров для осуществления своих профессиональных обязанностей [3].

В Указе Президента Российской Федерации от 21.02.2019 № 68 «О профессиональном развитии государственных гражданских служащих Российской Федерации» отмечено, что само указанное профессиональное развитие должно осуществляться «на системной основе и заключается в приобретении гражданским служащим новых знаний и умений, развитии его профессиональных и личностных качеств в целях поддержания и повышения уровня квалификации, необходимого для надлежащего исполнения должностных обязанностей» [2].

На наш взгляд, отмечая достаточно высокую сложность поставленной в данном Указе Президента Российской Федерации задачи можно с полным основанием говорить о том, что формирование высокопрофессионального кадрового корпуса муниципальной службы будет относиться к числу наиболее значимых факторов социально-экономического развития России. Современная муниципальная служба в современных условиях с необходимостью требует высокопрофессиональных, динамичных и ответственных специалистов и руководителей, готовых посвятить себя служению государству и обществу. Для реализации все усложняющихся задач, решаемых на местном уровне, необходим современный кадровый потенциал, способный своевременно и качественно реагировать на требования муниципального образования [4, с. 8].

Вместе с тем, как отмечают специалисты, в настоящее время многие проблемы уровня квалификации работников муниципалитетов продолжают оставаться нерешенными. Причем наиболее остро они стоят перед сельскими поселениями, где часто не хватает профессионально подготовленных служащих, стабильности кадрового состава значительно ниже, чем в городских поселениях, а также наблюдается более низкая активность по формированию кадрового резерва [6, с. 372].

Для решения названных и других проблем необходимо иметь достаточно эффективную систему подготовки, переподготовки и повышения квалификации муниципальных служащих. Этому может способствовать применение в практике подготовки и переподготовки функционального, личностного и компетентностного подходов обучения, а также апробация и внедрение интерактивных форм учебного процесса (тренинги, проблемные ситуационные задачи, «мозговые атаки», деловые игры). Немаловажным будет и укрепление связи повышения их квалификации с практикой государственного управления, в том числе, совершенствование организации стажировки слушателей и преподавателей в соответствующих государственных органах [3].

Обновление теоретических и практических знаний муниципальных служащих в системе повышения квалификации должно осуществляться в соответствии с постоянно повышающимися требованиями к профессиональным знаниям, навыкам и умениям применять их в своей работе. При этом повышение квалификации муниципального служащего желательно проводить в основном с отрывом или с частичным отрывом от работы по составленной индивидуальной форме обучения. При этом возможно также предусмотреть формирование государственного заказа на обучение и переподготовку служащих муниципалитетов со стороны региональных органов к профильным высшим учебным заведениям в регионе.

Список литературы

1. О муниципальной службе в Российской Федерации. Федеральный закон от 02.03.2007 № 25-ФЗ. [Электронный ресурс] // Справочно-правовая система «Консультант-плюс». Режим доступа: https://www.consultant.ru/document/cons_doc_LAW_66530/ (дата обращения 17.11.2022).
2. О профессиональном развитии государственных гражданских служащих Российской Федерации. Указ Президента Российской Федерации от 21.02.2019 № 68. [Электронный ресурс]. // Официальный сайт Президента Российской Федерации. Режим доступа: <http://www.kremlin.ru/acts/bank/43993> (дата обращения 17.11.2022).
3. Белевцова Т. В. Совершенствование системы профессионального развития федеральных государственных гражданских служащих // Актуальные исследования. 2021. № 20(47). С. 65–69. [Электронный ресурс]. URL: <https://apni.ru/article/2444-sovershenstvovanie-sistemi-professionalnogo> (дата обращения 17.11.2022).
4. Гришук В. А. Влияние кадровой политики на стратегическое управление муниципальной службой // Общество, экономика, управление. 2019. № 2. С. 7–15. С. 8.
5. Карпетян Н. С., Каунов Е. Н. Трансформация компетенций государственных служащих в условиях развития цифровых технологий // Креативная экономика. 2017. Т. 14. № 6. С. 993–1010.
6. Фролова Е. В., Рогач О. В. Кадровое обеспечение местных органов власти в современных российских условиях // Мониторинг общественного мнения: Экономические и социальные перемены. 2018. № 4. С. 369–385.

М. Д. Пиркулова

Гжельский государственный университет, Московская обл., пос. Электроизолятор
Научный руководитель: В. Г. Гадецкий

ВЗАИМОДЕЙСТВИЕ МЕСТНЫХ ОРГАНОВ ГОСУДАРСТВЕННОГО УПРАВЛЕНИЯ И ОРГАНОВ САМОУПРАВЛЕНИЯ

Местные органы самоуправления – это неотъемлемая часть гражданского общества и публичной власти, целью которого является защита своих граждан (индивидуально или в группах) от незаконных вмешательств государственной власти на их права и свободу.

«В систему государственного управления входят государственные органы и организации (предприятия и учреждения), реализующие властные полномочия, как на федеральном, так и на региональном уровне. При этом юридически органы местного самоуправления в системы государственной власти не входят, однако органы власти местного уровня не могут существовать отдельно от государства, они действуют в рамках, очерченных государством, является продолжением государственной политики и реализуют отдельные государственные полномочия» [7, с. 229].

Таким образом, целью данной статьи является исследование вопросов взаимодействия местных органов государственного управления и органов самоуправления.

На территории Российской Федерации местное самоуправление имеет место быть, так как наше государство является гражданским обществом, обладает публичной властью.

О статусе гражданского общества нам свидетельствует Конституция Российской Федерации, гл. 9 ст. 134 [1], где указано, что гражданское общество является для России идеальным стандартом и обязательным фактором государства с конституционным строем, нацеленным на обеспечение достойной жизни своих граждан и развитие личности.

Касаемо публичной власти (включая местные органы государственного управления и органы самоуправления) в российской структуре общества, здесь опять же опираемся на Конституцию Российской Федерации, где сказано, что «органы государственной власти, иные государственные органы, органы местного самоуправления в их совокупности входят в единую систему публичной власти в Российской Федерации и осуществляют взаимодействие для наиболее эффективного решения задач в интересах населения, проживающего на соответствующей территории» [1].

Среди главных принципов местного самоуправления можно назвать:

- самостоятельность органов местного самоуправления в сфере принятия управленческих решений по определенным вопросам;
- обособленность органов местного самоуправления;
- материальные и финансовые ресурсы местного самоуправления, задействованные при исполнении возложенных обязанностей, должны соответствовать полномочиям;
- на органах местного самоуправления и должностных лицах лежит серьезная ответственность перед населением административно-территориальной единицы.

Говоря о правовой базе местных органов государственного управления и органов самоуправления, важно отметить, что основа принципов организации управления осуществляется в рамках норм международного права, Конституцией Российской Федерации, Федеральными законами Российской Федерации, указами и распоряжениями Президента и государственной власти Российской Федерации. Организация местного самоуправления руководствуется принципами Федерального закона Российской Федерации, поэтому любые изменения, внесенные в организацию органами муниципальной или региональной власти, являются недействительными, вплоть до поправок в ФЗ [8, с. 42].

Рассмотрим разграничения полномочий местных органов государственного управления и органов самоуправления.

Для решения вопросов на местном уровне, касающихся муниципального образования, издается органом/лицами местного самоуправления муниципальный правовой акт.

Вопросы, касающиеся осуществления каких-либо единичных случаев полномочий государственной власти, переданной в область местного самоуправления, составляют акты местного значения, но основываясь на положения ФЗ или законы определенного субъекта Российской Федерации.

Акты муниципального значения, которые принимаются органами местного самоуправления, обязательны для исполнения всех граждан, проживающих на данной территории.

Стоит отметить, что муниципальные правовые нормативные акты других муниципалитетов, которые затрагивают проблемы/вопросы ведения инвестиционных и предпринимательских деяний с целью затруднения ведения данной деятельности, требуют обязательному экспертному анализу, который проводится органом местного самоуправления соответствующего муниципального образования [9, с. 65].

Местное самоуправление представляет собой некую форму самостоятельной организации населения в пределах определенной местности дабы решать различные задачи повседневного характера. Полномочия местного самоуправления прописаны в ФЗ от 06.10.2003 № 131-ФЗ «Об общих принципах организации местного самоуправления в Российской Федерации» [3]. Опишем основные виды полномочий:

- решаются вопросы местного значения;
- осуществляются определенные государственные полномочия (зависит от наличия ресурсов);
- указываются также полномочия, которые представляют в большей степени не обязательность выполнения, но ее возможность, например, организация на территории управления музея или дворца творчества, а также службы скорой медицинской помощи, театра, детской площадки или сквера и т.д. (опять же зависит от наличия ресурсов);
- распространяются полномочия на так называемые иные вопросы по муниципальным образованиям, которые нельзя отнести к вопросам местного, регионального и государственного управления.

В части взаимодействия местных органов государственного управления и органов самоуправления, то здесь важным является тот факт, что местное самоуправление и местные органы государственного управления, реализуя собой институты публичной власти, оба обладают правом принимать определенные решения на территории местного образования, которые будут обязательны для выполнения как физическим, так и юридическим лицам данной местности.

Местное самоуправление не включено в структуру органов власти нашего государства, однако, как замечалось ранее, являют собой влиятельную основу в управляемой местности за счет статуса института публичной власти [10, с. 18].

Таким образом, главным законом, регулирующим местное самоуправление в России является Федеральный закон от 6 октября 2003 г. «Об общих принципах организации местного самоуправления в Российской Федерации» [3]. Он регулирует все основные положения, касающиеся функционирования местного самоуправления на территории Российской Федерации.

Особое место в системе взаимодействия местных органов государственного управления и органов самоуправления занимают решения судебных органов, и в первую очередь Постановления Конституционного Суда Российской Федерации. Данный судебный орган не является правотворческим, однако, его решения имеют общеобязательный характер. Вопросы местного значения и особенности взаимодействия местных органов государственного управления и органов самоуправления являются одной из основных проблем, по которым Конституционный Суд Российской Федерации выносил решения.

Федеральный закон от 02.03.2007 № 25-ФЗ «О муниципальной службе в Российской Федерации» некоторые вопросы регулирования муниципальной службы закрепляет за субъектом (ст.3, 6, 9, 9.1. и др.) [4]. Таким образом, следует вывод о некоторой

самостоятельности органа местного самоуправления в структуризации системы работы и регулирования собственных деловых процессов.

Важным законодательным актом в сфере местного самоуправления является Указ Президента Российской Федерации от 15 октября 1999 г. № 1370 «Об утверждении Основных положений государственной политики в области развития местного самоуправления в Российской Федерации» [6].

В данном Указе сказано, что «государственная политика в области развития местного самоуправления основывается на Конституции Российской Федерации, Европейской хартии местного самоуправления, общепризнанных принципах и нормах международного права, международных договорах Российской Федерации и находит свое выражение в федеральных законах, законах субъектов Российской Федерации и иных нормативных правовых актах в области местного самоуправления.

Государственная политика в области развития местного самоуправления направлена на обеспечение преемственности деятельности федеральных органов государственной власти, органов государственной власти субъектов Российской Федерации, органов местного самоуправления и соответствующих должностных лиц в процессе реформирования местной власти на принципах самоуправления» [6].

Таким образом, можно обобщить и сказать, что местные органы государственного управления и органы самоуправления по сути своей достаточно тесно взаимодействуют. Как государственные начала могут появляться в местном самоуправлении, так и местное самоуправление безоговорочно обладает всеми признаками государственности.

Единение местных органов государственного управления и органов самоуправления позволяет достичь следующие задачи:

1) не допустить раздвоение власти, приводящее к политической нестабильной ситуации и вслед за этим ослаблению государственной власти и ее институтов, к децентрализации территорий;

2) представляется возможным для (практически всего) населения управлять общественной и государственной ситуацией, что несомненно делает богаче уровень правовой культуры граждан и пробуждает в гражданах уважение к законам своего государства и инициативность;

3) устраняется разрыв между обществом и государством;

4) становится возможным осуществление главной и основной задачи – поддержка и прочность общественного и государственного строя при действующих демократических институтах;

5) государство в значимой степени включается в рамки делопроизводства местного уровня и занимается принятием решений, касающихся интересов и требований населения;

6) пробуждаются единые интересы населения и органов государственной власти в создании требуемых условий в жизнедеятельности отдельных граждан и всех людей в целом;

7) управлять общественной жизнедеятельностью с помощью структурированных действий – это основная цель как государственной власти, так и органов местного самоуправления [12, с. 57].

Таким образом, в заключение данной статьи можно обобщить и сказать, что на сегодняшний день местное самоуправление, являющееся самостоятельной сферой и одновременно уровнем публичной власти, представляет собой научный интерес для изучения. Местное самоуправление включает в себя те же признаки, которыми обладают местные органы государственного управления, а также (как институт гражданского общества) включает элементы гражданского общества.

Список литературы

1. Конституция Российской Федерации: принята всенародным голосованием 12.12.1993 с изменениями, одобренными в ходе общероссийского голосования 01.07.2020 (с учетом поправок, внесенных Законом Российской Федерации о поправке к Конституции Российской Федерации от 14 марта 2020 г. № 1-ФКЗ) // Российская газета. 2020. 4 июля.

2. Закон Российской Федерации о поправке к Конституции Российской Федерации от 14 марта 2020 г. № 1-ФКЗ «О совершенствовании регулирования отдельных вопросов организации и функционирования публичной власти» // Российская газета. № 55. 16.03.2020.
3. Федеральный закон от 06.10.2003 № 131-ФЗ (в последней редакции) «Об общих принципах организации местного самоуправления в Российской Федерации» // Российская газета. № 13. 08.10.2003.
4. Федеральный закон от 02.03.2007 № 25-ФЗ (в последней редакции) «О муниципальной службе в Российской Федерации» // Российская газета. № 9. 04.03.2007.
5. Федеральный закон от 21.12.2021 № 414-ФЗ (ред. от 14.03.2022) «Об общих принципах организации публичной власти в субъектах Российской Федерации» // Российская газета. № 294. 27.12.2021.
6. Указ Президента Российской Федерации от 15 октября 1999 г. № 1370 «Об утверждении Основных положений государственной политики в области развития местного самоуправления в Российской Федерации» // Российская газета. № 7. 17.10. 1999.
7. *Айснер Л. Ю., Наумов О. Д.* Единство системы публичной власти и перспективы развития системы местного самоуправления: анализ конституционных поправок // Социальная консолидация и социальное воспроизводство современного российского общества: ресурсы, проблемы, и перспективы: Материалы VIII Международной научно-практической конференции, Иркутск, 21 февраля 2022 года / Под общей редакцией О. А. Полюшкевич. Иркутск: Иркутский государственный университет, 2022. С. 229–232.
8. *Андреева Л. А.* К вопросу о реформе местного самоуправления // Актуальные проблемы юриспруденции: сборник статей по материалам LV Международной научно-практической конференции, Новосибирск, 16 февраля 2022 года. Новосибирск, 2022. С. 42–47.
9. *Болдырев О. Ю.* Проект нового закона о местном самоуправлении без самоуправления // Конституционное и муниципальное право. 2022. № 2. С. 65–70.
10. *Бялкина Т. М.* Компетенция местного самоуправления: новое в содержании и правовом регулировании (некоторые суждения о проекте федерального закона «Об общих принципах организации местного самоуправления в единой системе публичной власти») // Вестник Воронежского государственного университета. Серия: Право. 2022. № 1(48). С. 18–30.
11. *Глигич-Золотарева М. В., Лукьянова Н. И.* Новые контуры трансформации публичной власти в Российской Федерации // Федерализм. 2022. Т. 27. № 1(105). С. 23–50.
12. *Грималек А. И.* Местное самоуправление как необходимый структурный элемент единой публичной власти // Инновационные подходы в современной науке: сборник статей по материалам СІХ Международной научно-практической конференции. Москва, 14 января 2022 г. М., 2022. С. 57–62.

В. А. Понкратов

Белгородский государственный технологический университет им. В. Г. Шухова, г. Белгород
Научный руководитель: Р. У. Стативко

АНАЛИЗ ВОЗМОЖНОСТЕЙ ЧАТ-БОТОВ

В последние годы использование чат-ботов быстро развивалось во многих областях, включая маркетинг, вспомогательные системы, образование, здравоохранение, культурное наследие и развлечения. В этой статье мы сначала представим исторический обзор развития интереса международного сообщества к чат-ботам. Далее мы обсудим мотивы, побуждающие к использованию чат-ботов, и проясним полезность чат-ботов в различных областях. Кроме того, мы подчеркиваем влияние социальных стереотипов на дизайн чат-ботов. После разъяснения необходимых технологических понятий мы переходим к классификации чат-ботов, основанной на различных критериях, таких как область знаний, к которой они относятся, потребность, которую они удовлетворяют, и другие. Кроме того, мы представляем общую архитектуру современных чат-ботов, а также упоминаем основные платформы для их создания. Наше занятие этой темой до сих пор убеждает нас в перспективности чат-ботов и побуждает к их более глубокому и всестороннему изучению.

На контролируемое обучение приходится большая часть исследовательской деятельности в области машинного обучения, и многие методы контролируемого обучения нашли применение в обработке мультимедийного контента. Определяющей характеристикой контролируемого обучения является наличие аннотированных обучающих данных. В названии заложена идея «супервизора», который инструктирует обучающую систему о том, какие метки следует присвоить обучающим примерам. Обычно эти метки являются метками классов в задачах классификации. Алгоритмы контролируемого обучения создают модели на основе этих обучающих данных, и эти модели могут быть использованы для классификации других немаркированных данных. В этой главе мы основываем анализ контролируемого обучения на теории минимизации риска. Мы даем обзор машин опорных векторов и классификаторов ближайших соседей ~ вероятно, двух наиболее популярных методов контролируемого обучения, используемых в исследованиях мультимедиа.

Трансферное обучение – это улучшение качества обучения в новой задаче за счет переноса знаний из уже изученной смежной задачи. Хотя большинство алгоритмов машинного обучения предназначены для решения отдельных задач, разработка алгоритмов, способствующих переносу знаний, является предметом постоянного интереса сообщества специалистов по машинному обучению. В данной схеме рассматриваются текущие схемы в этой области.

Уровень тревожности и депрессии находится на рекордно высоком уровне. Чат-боты для психического здоровья на базе смартфонов могут помочь психиатрам, заменив часть дорогостоящего человеческого взаимодействия, предоставляя уникальную возможность расширить доступность и качество вмешательства в психическое здоровье, а также альтернативный подход к заполнению столь необходимого пробела в самопомощи.

Был проведен поиск в App Store и Google Play Store в соответствии с протоколом Preferred Reporting Items for Systematic Reviews and Meta-Analysis (PRISMA) для выявления существующих приложений чат-ботов для лечения тревоги и депрессии. Соответствие требованиям оценивалось двумя лицами на основе заранее определенных критериев соответствия. Метаданные о включенных чат-ботах и их характеристиках извлекались из их описания и после установки двумя рецензентами. Информация о качестве оценивалась в соответствии с принципами HONcode.

В результате первоначального поиска из 1000 чат-ботов было включено лишь несколько (n=11), которые заменяют взаимодействие человека с человеком и явно преследуют терапевтическую цель замены человека. Большинство рассмотренных приложений имели

большое количество загрузок, что указывает на их популярность. Приложения также имели общее высокое качество по оценке в соответствии с принципами HONcode.

Основная цель чат-бота онлайн-помощника для покупателя – обеспечить всестороннее понимание фактического прогресса в области искусственного интеллекта с акцентом на чат-боты как новые формы помощи клиентам в онлайн-ритейле. Опираясь на анализ патентов на чат-боты за последние 20 лет, наши выводы свидетельствуют об усилении технологического прогресса в направлении внедрения новых разговорных агентов, основанных на естественном языке. Выводы также подчеркивают степень, в которой исследования и разработки пытаются улучшить системы искусственного интеллекта, характерные для чат-ботов. Для этого технологический прогресс в основном направлен на: улучшение способности чат-ботов автоматически делать выводы о пользователях на основе многочисленных источников данных, и адаптивное использование знаний потребителей для предоставления более адаптированных решений. Наконец, результаты показывают тесную взаимосвязь между аналитическими навыками цифровых помощников и их способностью автоматически взаимодействовать с пользователями.

Термин «чат-бот» представляет собой сочетание двух слов «чат» (разговор) и «бот» (сокращение от слова «робот»). Чат-боты, которые также называются разговорными агентами, описываются как «любое программное приложение, которое ведет диалог с человеком, используя естественный язык». Опираясь на искусственный интеллект и, в частности, на методы вычислительной лингвистики, чат-боты представляют собой интерфейс на естественном языке, который может «понимать».

Чат-бот «Эмма» является примером чат-бота для шопинга, который доступен на этапе подготовки к покупке и помогает потребителям в поиске модных товаров. Этот чат-бот был разработан стартапом chatShopper, основанным в 2015 г. Антонией Эрмакорой и Маттиасом Нантом, и доступен на немецком и английском языках через Facebook Messenger. Для Германии в качестве поисковой базы выступает интернет-магазин модного ритейлера Zalando, и это единственное место, где можно использовать «Эмму».

Выборка из 205 респондентов почти поровну состоит из женщин (49 %) и мужчин (51 %). Средний возраст выборки – 22 года, большинству респондентов либо 18–21 год (47,8 %), либо 22–25 лет (42,9 %). Около половины респондентов, особенно больше мужчин, сказали, что уже знакомы с термином «чат-бот». Четверть респондентов – и опять же больше мужчин – уже пользовались чат-ботом, представляя себя как более подкованных в области технологий. Лишь несколько респондентов отметили, что не знакомы с данным понятием и ни разу не пользовались чат-ботами для онлайн покупок.

Одной из целей данного исследования было определить факторы, которые оказывают положительное или отрицательное влияние на принятие пользователями чат-бота «Эмма» на этапе подготовки к покупке. На основе знаний о чат-ботах, полученных в ходе маркетинговых исследований, были разработаны и эмпирически проверены две исследовательские модели, учитывающие как утилитарные, так и гедонистические факторы. В качестве теоретической основы использовалась теория U&G из области исследований (массовой) коммуникации и широко используемая ТАМ.

На первый взгляд, чат-боты предлагают множество преимуществ как компаниям, так и потребителям. Результаты текущего исследования показывают, что с точки зрения компании необходимо изучить, в какой степени предоставляемая коммуникационная структура принимается клиентами. Несмотря на стремительный прогресс в области искусственного интеллекта, общение с текстовыми чат-ботами часто достигает своего предела, и происходит это относительно быстро. Кроме того, проблемой являются вопросы конфиденциальности.

Список литературы

1. Амблер С. Гибкие технологии: экстремальное программирование и унифицированный процесс разработки. М.: СПб: Питер, 2016. 400 с.
2. Веретено А. А., Кушков Е. А. Мессенджеры и чат-боты -незаменимые помощники в формировании бренда // Евразийский Союз Ученых (ЕСУ). 2019. No 5 (62). С. 39-42.

3. *Ашба А. А., Соколинская Н. Э.* Конкурентная стратегия коммерческого банка на рынке розничных услуг: монография. М.: РУ-САЙНС, 2022. 192 с.
4. *Михайлов В. А., Михайлов С. В.* Особенности развития информационно-коммуникативной среды современного общества // Сборник научных трудов «Актуальные проблемы теории коммуникации». СПб., 2004. С. 34–52.
5. Messina Chris. 2016 will be the year of conversational commerce // A Medium Corporation. [Электронный ресурс]. URL: <https://medium.com/chris-messina/2016-will-be-the-year-of-conversational-commerce1586e85e3991#.t8o4698iu> (дата обращения: 23.12.2022).

М. В. Примак

Гжельский государственный университет, Московская обл., пос. Электроизолятор

ТЕОРЕТИЧЕСКИЙ АНАЛИЗ КОНКУРЕНТОСПОСОБНОСТИ ПРЕДПРИЯТИЯ КАК ЭКОНОМИЧЕСКОГО ЯВЛЕНИЯ

Чтобы успешно существовать предприятию в современном мире, необходимо выяснить его конкурентные преимущества перед другими компаниями. Выявить конкурентные преимущества фирмы, реализовать их и увеличить – вот, что приведет к росту прибыли компании.

Конкуренция – это соперничество, экономическая борьба, состязательность между продавцами-производителями за право получения максимальной прибыли и между покупателями при покупке товаров за большую выгоду [3].

Конкурентное преимущество – это то, что делает продукты или услуги организации более привлекательными для клиентов, чем у любого другого конкурента. Найти устойчивое конкурентное преимущество – непростая задача для большинства профессиональных сервисных фирм [5].

Для более полного и четкого понимания понятия «конкурентоспособность» необходимо обратиться к определениям данного термина другими исследователями.

Так А. О. Блинов и В. Я. Захаров конкурентоспособность фирмы рассматривают как способность создавать такое превосходство над конкурентами, которое дает возможность достичь установленных целей [8]. А. Н. Захаров в основе конкурентоспособности организации видит владение свойствами, формирующими преимущества для субъекта экономического соревнования [9]. Л. М. Калашникова под конкурентоспособностью предприятия понимает обусловленность системой и качеством управления, качеством продукции, широтой и глубиной ассортимента, нужного обществу или отдельными его членами, стабильным финансовым состоянием, возможностью работать с инновациями, результативным использованием ресурсов, целенаправленной работой с персоналом, уровнем системы товародвижения и сервиса, имиджем фирмы [10].

Конкурентоспособность предприятия является его характеристикой, которая характеризует уровень действительного или возможного удовлетворения им определенной потребности в сравнении с такими объектами, представленными на рынке. В настоящее время российский рынок характеризуется серьезным увеличением конкуренции, поэтому на этом этапе развития, как и раньше, необходимо проводить исследования, направленные на улучшение конкурентоспособности предприятий России.

Конкуренция позволяет эффективно использовать ограниченные ресурсы. Распределение ресурсов по отрасли и видам производства происходит так, чтобы полученная от ресурсов продукция приносила компании больше прибыли. Рынок переполнен разными и одинаковыми услугами, продуктами и товарами, даже в маленьких городах каждого города могут быть множество предложений об одной и той же услуге. Конкуренция между компаниями стоит напряженная и все сложнее становится отличаться друг от друга, а для того чтобы сформировать конкурентные преимущества нужно затратить много сил. Но это скорее плюс для рынка, это делает его более привлекательным для клиентов и заставляет совершенствоваться, создавая новые товары и услуги [1].

В условиях большой конкуренции преимущества получает не тот, кто добился победы над конкурентами, а тот, кто завоевал потребителей. Ни одна компания не сможет устоять на рынке без спроса на его продукцию, услуги или товары, а также и без конкурентных преимуществ. Так как именно заслуга конкурентных преимуществ предприятия выступает как репутация компании на рынке и проявляется в защищенности от конкурентных сил.

Правильно управлять конкурентными преимуществами очень сложно, можно сказать это целое искусство. Чтобы ввести конкурентное преимущество необходимо иметь уверенность в том, что оно подходит в данных условиях, для этого проводится исследования

рынка и потребителей, формируется определение и способ реализации конкурентных преимуществ.

Конкурентоспособность является понятием не простого рода, ее формируют группы факторов, влияющие на состояние, формирование концепции производства, а именно такие, как: технологический процесс организации и управление ею; характер влияния окружающей среды на систему производства; степень подготовки промышленно-экономического персонала предприятий; степень научного развития в конкурентной сфере; экономические возможности, применяемые на предприятии.

Основными инструментами повышения конкурентоспособности компании являются такие сферы деятельности, как: маркетинг; менеджмент; информационно-коммуникативные технологии и др. [7].

Конкурентоспособность одного предприятия создается путем установление конкурентного преимущества, которое будет иметь предприятие. Очевидно, что чем шире предприятие имеет комплекс конкурентных возможностей, тем лучше, и чем раньше предшествовали обстоятельства эффективной деятельности, тем стабильнее считается позиция предприятия в рамках некоторых сегментов рыночной среды.

Рост конкурентоспособности фирмы за счет различных инструментов приводит: потребители демонстрируют лояльность к организации, готовы повторно приобретать ее услуги и товары; со стороны всех заинтересованных сторон (общества, партнеров, собственников) отсутствуют претензии к работе компании; сотрудники оценивают работу на данном предприятии как престижную [2].

Одним из ключевых факторов, обеспечивающих конкурентоспособность фирмы, является достаточное и рационально организованное инвестиционное обеспечение. Оптимальная система финансирования обеспечивает фирме «бесперебойность поступления ресурсов и должный уровень эффективности и финансовой устойчивости». Однако при этом «важны не только абсолютные объемы вложений, но и, в не меньшей мере, эффективность инвестиционных вливаний». Задача привлечения ресурсов подразумевает не только увеличение объема средств, но и совершенствование механизма привлечения, что надо решать на всех этапах финансирования [4].

В целом, оценивая конкурентоспособность фирмы, не стоит просто смотреть на какой-то один показатель, нужно обязательно учитывать характеристики предприятия и отрасли, к которой оно принадлежит. Производственные предприятия могут в основном учитывать долю своей продукции на рынке. Количество сотрудников важно для трудоемких компаний. Научно-исследовательские и технологические компании должны учитывать инвестиции в технологии, и результаты, и качество исследований.

Ключевыми факторами конкурентоспособности производимых российскими компаниями товаров, работ и услуг остаются низкая цена – 37 %, высокое качество – 19 % и доверительные отношения с клиентами – 21 %. Фактор низкой цены является важным для представителей текстильного и швейного производства, металлургии, а также компаний, ведущих административную деятельность, предоставляющих сопутствующие дополнительные услуги и ведущих деятельность по операциям с недвижимым имуществом [5].

В основе обеспечения конкурентоспособности товара или услуги лежит соотношение стоимости, качества, а также обслуживания. Однозначно причина успеха или неуспеха предприятия может оказаться влиянием факторов: рекламы, престижа, бренда и т.д. Однако конкурентоспособность лежит на стадии создания и разработки предприятия, и поэтому она подвергается маркетинговому воздействию.

Современному отечественному предпринимателю приходится выстраивать бизнес в условиях ограничения свободы конкуренции, инфраструктурного несовершенства экономики, чрезмерного государственного вмешательства, и государственного регулирования. Санкционные ограничения и политическая конфронтация существенно ограничивают возможности трансграничного предпринимательства и международной кооперации. Существенно выросли

требования и избирательность потребителей, которые демонстрируют растущий прагматизм и ослабевающий патриотизм при выборе товара и его поставщик [2].

С помощью PEST-анализа возможно провести данное исследование и спланировать долгосрочное будущее. PEST-анализ ориентирован исключительно на макросреду компании и на факторы, не касающиеся напрямую деятельности данного предприятия, но способные оказать влияние на долгосрочные решения предприятия. PESTLE-анализ является расширенной версией PEST-анализа и дает представление о том, какие ключевые факторы внешней макросреды могут создавать различные возможности и угрозы в будущем.

Невозможно существовать ни одному предприятию, если нет спроса на его продукцию, а также если нет конкурентного преимущества, то нельзя говорить о возможностях развития на рынке. Заслугой конкурентных преимуществ предприятия является его узнаваемость на рынке и защищенность от воздействий конкурентных сил. Если конкурентных преимуществ нет, то предприятие просто не может быть конкурентоспособным.

Таким образом, в современных рыночных условиях любая фирма направлена на удовлетворение потребностей своей целевой аудитории. Чем больше клиентов, тем больше продаж, что свидетельствует об успешности фирмы.

Список литературы

1. *Бирюков Д. В.* Формирование стратегии конкурентоспособности фирмы // Актуальные проблемы и перспективы развития экономики: российский и зарубежный опыт. 2021. № 5(37). С. 23–26.
2. *Бобырева М. С.* Сущность понятия конкурентное преимущество фирмы // Наука и современное общество: актуальные вопросы, достижения и инновации. 2021. С. 68–70.
3. *Валова, Ю. И.* Значение выявления конкурентных преимуществ компании // Проблемы развития современного общества. 2021. С. 76–83.
4. *Мясникова В. В., Гайдук В. И.* Управление конкурентоспособностью фирмы // Научное обеспечение агропромышленного комплекса. 2021. С. 291–294.
5. *Онищенко Н. Н., Гун Х.* Система показателей оценки конкурентоспособности фирмы // Эпоха науки. 2021. № 26. С. 68–70.
6. *Вольных К. В., Кудрявцева И. В., Нехова Д. А., Ягунова А. А.* Основные источники конкурентного преимущества фирмы // Science and education: problems and innovations. 2020. С. 179–181.
7. *Селькова А. С., Стяжкина Ю. О.* Конкурентные преимущества фирмы в современных рыночных условиях // Актуальные научные исследования. 2022. С. 138–140.
8. *Блинов А. О., Захаров В. Я.* Имидж организации как фактор ее конкурентоспособности // Менеджмент в России и за рубежом. 2003. № 4. С. 20–24.
9. *Захаров А. Н.* Конкурентоспособность предприятия: сущность, методы, оценки и механизмы увеличения // Бизнес и банки. 2004. № 1–2.
10. *Калашикова Л. М.* Конкурентоспособность предприятий и их продукции // Машиностроитель. 2013. № 11. С. 15–18.

Е. В. Рогожан

Гжельский государственный университет, Московская обл., пос. Электроизолятор
Научный руководитель: О. В. Боярская

КАЗНАЧЕЙСТВО: ПРИОРИТЕТЫ И НАПРАВЛЕНИЯ РАЗВИТИЯ

В Бюджетном послании Президента Российской Федерации о бюджетной политике определено, что решение проблем в сфере социально-экономической политики страны требует кардинального повышения качества стратегического управления общественными финансами. Прерогатива управления государственными и муниципальными финансами и прежде всего бюджетами публично-правовых образований возложена на финансовые структуры исполнительных органов власти и реализуется ими на всех стадиях бюджетного процесса путем, с одной стороны, четкого разграничения функциональных особенностей деятельности участников каждой стадии, с другой стороны, полного, достоверного и своевременного использования результатов деятельности всех участников на каждой последующей стадии. На современном этапе бюджетных реформ решение этой двуединой задачи осуществляется на фоне оптимизации финансовых органов и сохранения при этом стабильности их деятельности, обеспечивающей качественный бюджетный процесс.

Особый теоретический и практический интерес представляют вопросы оптимизации структуры и функций органов Федерального казначейства в целях повышения эффективности и результативности деятельности казначейской системы путем исключения дублирования функций, обеспечивающих кассовое исполнение бюджета и сокращение административно-хозяйственных расходов.

Обусловлен этот интерес тем, что, должна завершиться оптимизация организационной структуры Федерального казначейства и, как следствие, сокращение штатной численности в пределах 20 %, определенных Президентом Российской Федерации. Однако этот факт не означает, что сужаются функции органов казначейства по кассовому обслуживанию исполнения бюджетов всех уровней и кассовому обслуживанию финансового обеспечения государственных (муниципальных) учреждений.

В целях определения перспектив развития казначейских технологий и их применения в стратегическом управлении государственными и муниципальными финансами охарактеризуем особенности кассового исполнения бюджета на современном этапе и обозначим некоторые проблемы, требующие решения.

В соответствии с Конституцией Российской Федерации и бюджетным законодательством именно исполнительные органы власти публично-правовых образований Российской Федерации организуют исполнение соответствующего бюджета и несут ответственность за надлежащее выполнение этой функции. Данное положение создает правовую основу для постоянного развития финансовых институтов исполнительных органов власти с учетом изменяющихся требований к информационным технологиям и программному обеспечению исполнения бюджета [1].

В вопросе кассового исполнения бюджета приоритетная роль отводится Федеральному казначейству Министерства финансов Российской Федерации, которое наделено кассовыми полномочиями. Развитие Федерального казначейства как финансового института привело к разграничению содержания следующих дефиниций: «исполнение бюджета», осуществляемое финансовыми структурами исполнительных органов власти, и «кассовое исполнение бюджета», реализуемое органами Федерального казначейства.

На современном этапе казначейские технологии, такие как прикладное программное обеспечение «Автоматизированная система Федерального казначейства» (ППО «АСФК»), прикладное программное обеспечение «Система удаленного финансового документооборота» (ППО «СУФД-онлайн»), расширили функции кассового обслуживания исполнения бюджета и создали условия для принятия решений органами казначейства по вопросам государственных закупок, использованию временно свободных средств бюджета, по

депонированию бюджетных средств, т.е. управлению бюджетными средствами. Так, например, несоответствие размещенной на Общероссийском официальном сайте в сети Интернет информации по государственному контракту и сведений о бюджетном обязательстве является основанием для отказа органами казначейства в санкционировании оплаты денежного обязательства получателю бюджетных средств.

Сложившаяся практика управления бюджетом свидетельствует о разграничении управленческих функций финансовых органов и органов казначейства как специализированных финансовых институтов и предполагает их дальнейшее развитие в целях обеспечения оперативности не только в принятии решений об укреплении бюджетов, но и в выполнении этих решений.

Реализация управленческой функции органами казначейства стала возможной благодаря соблюдению принципа единства кассы, который означает зачисление доходов бюджета платежными документами на единый счет, открытый органами Федерального казначейства, а также финансирование расходов с единого счета бюджета. Исключения составляют операции по исполнению федерального бюджета, осуществляемые за пределами России в соответствии с законодательством (ст. ст. 38.2 и 216 БК Российской Федерации) [2].

Преимущества предварительного и текущего контроля исполнения расходов бюджета невозможно реализовать при банковской системе исполнения бюджета, которая обеспечивает только ограничительный контроль и разрешает платеж в пределах имеющихся средств на расчетном счете индивидуально каждого клиента.

Однако изменение правового статуса получателей бюджетных средств в связи с реализацией Федерального закона «О внесении изменений в отдельные законодательные акты Российской Федерации в связи с совершенствованием правового положения государственных (муниципальных) учреждений» привело не только к уменьшению количества участников бюджетного процесса, но и к ограничению предварительного и текущего казначейского контроля за использованием бюджетных средств автономными учреждениями, так как им предоставлено право открывать счета вне казначейской системы [3].

В органах Федерального казначейства по Ростовской области, например, количество лицевых счетов, открытых участникам и не участникам бюджетного процесса, сократилось с 17740 до 12255. Изменения в основном произошли на уровне муниципальных учреждений: сокращение с 14766 до 9907.

В этой связи представляется дискуссионным решение о предоставлении права автономным учреждениям открывать счета в коммерческих банках, так как они, продолжая оставаться государственными учреждениями, не обеспечены казначейским контролем за использованием средств бюджета [5].

На современном этапе развития органов казначейства следует учитывать следующие предпосылки их создания и функционирования, которые сохраняют свою значимость:

- с исторического ракурса органы казначейства были созданы в целях осуществления контроля за целевым и своевременным использованием бюджетных средств;
- с точки зрения теоретического осмысления функции органов казначейства реализуются в рамках общеэкономических теорий о роли государства в регулировании государственных финансовых потоков;
- с точки зрения правового обеспечения реализация контрольных функций органами казначейства закреплена бюджетным законодательством, прежде всего Бюджетным кодексом Российской Федерации и Положением о Федеральном казначействе [2; 4].

Очевидно, что основным институциональным органом, обеспечивающим достоверной информацией в режиме онлайн Министерство финансов Российской Федерации, региональные и территориальные финансовые органы, является Федеральное казначейство, обрабатывающее в программных системах ежедневно десятки тысяч операций. Только управлением Федерального казначейства по Ростовской области ежедневно формируется около 2 тыс. регистров бюджетного учета [6].

Специалисты органов Федерального казначейства, используя программное обеспечение, преобразовывают многографные таблицы аналитического и синтетического учета в сжатый, структурированный вид для формирования и использования оперативной информации об исполнении бюджетов публично-правовых образований Российской Федерации.

Кроме того, актуальность контрольной функции органов казначейства сохраняется, так как в условиях расширения финансовой самостоятельности участников и не участников бюджетного процесса контрольные органы констатируют факты нецелевого использования бюджетных средств, что свидетельствует о необходимости максимального использования всех достижений и практических наработок органов казначейства при санкционировании всех форм бюджетных расходов, а именно бюджетных ассигнований, субсидий, субвенций, дотаций, бюджетных кредитов, целевых программ, государственных и муниципальных закупок.

В этом случае речь идет не только и не столько об участниках и неучастниках бюджетного процесса, получающих бюджетные средства, речь идет о казначейском контроле за всеми государственными и муниципальными бюджетными потоками, что требует дальнейшего совершенствования методологии предварительного и текущего контроля, что в перспективе может обеспечивать не только целевое, но и эффективное расходование бюджетных средств. Например, последовательное выполнение казначейских процедур исполнения расходов бюджета позволяет говорить о расширении содержания казначейского контроля в части проведения аудита эффективности расходов бюджета [7].

Известно, что аудит эффективности охватывает и целевое использование бюджетных средств, которое осуществляет Федеральное казначейство на основании нормативно-правовых документов, и аудит целесообразности, обоснованности расходов бюджета. В этом случае усиливается значение аналитической работы специалистов органов казначейства, которые должны иметь право на получение необходимых документов со стороны учреждений, организаций и предприятий, получающих бюджетные средства в любой форме.

На начальном этапе внедрения аудита эффективности использования бюджетных средств в органах казначейства речь может идти о наиболее рискованных и значимых операциях, таких как финансирование инвестиционных программ, по которым специалисты казначейства должны проводить мониторинг и системный аудит эффективности бюджетных расходов.

Следующей важной проблемой является разработка и внедрение механизма стандартизации взаимодействия всех участников и не участников бюджетного процесса, который позволит упорядочить поток бюджетных средств, усилить контроль за их движением, оперативно предоставлять информацию о состоянии государственных и муниципальных финансов в соответствующие финансовые органы для принятия оптимальных управленческих решений, что особенно актуально в новых условиях функционирования государственных и муниципальных учреждений.

К новациям в обслуживании клиентов органами казначейства и исполнении бюджетов можно отнести следующие направления:

- реализация новой схемы финансирования автономных и бюджетных учреждений в форме субсидирования государственных заданий и целевых субсидий;
- повышение открытости и доступности информации о финансовом обеспечении государственных (муниципальных) учреждений за счет ее размещения на официальном сайте в сети Интернет;
- организация учета бюджетных обязательств, обусловленных неисполненными государственными контрактами, оплата по которым не осуществлялась ранее 2012 г.;
- учет исполнения бюджетных обязательств и доведение этой информации не только до получателя средств федерального бюджета, как это было ранее, но и до вышестоящего учреждения;

– переход к использованию пластиковых карт для обеспечения наличными деньгами клиентов [8].

Вводимые изменения обуславливают необходимость дальнейших институциональных преобразований казначейской технологии стратегического управления финансовыми потоками. Совершенствование государственных функций казначейства нашло свое отражение в Стратегической карте, в которой определены основные стратегические цели, направленные на обеспечение контроля за сохранностью бюджетных средств и на повышение эффективности их использования, а именно:

– осуществление мероприятий по созданию и использованию единого открытого информационного пространства финансовой деятельности публично-правовых образований;

– обеспечение в установленные сроки качественного кассового обслуживания субъектов государственного сектора экономики и обязательных государственных внебюджетных фондов;

– обеспечение в соответствии с нормативными документами и в установленные сроки качественного кассового обслуживания субъектов государственного сектора экономики, в том числе и обязательных государственных внебюджетных фондов;

– совершенствование порядка бюджетного финансирования и платежей, способствующих повышению ликвидности единого казначейского счета по учету средств бюджета;

– обеспечение эффективного управления общественными финансами государства.

В рамках представленного исследования не рассматриваются вопросы развития внутренних функциональных и управленческих процессов, которые направлены на обеспечение технологических регламентов осуществляемых операций, на повышение эффективности и результативности каждого конкретного работника, на минимизацию казначейских рисков. Этот блок вопросов представляет особый практический интерес и требует отдельного внимания.

Далее охарактеризуем каждую из четырех указанных стратегических целей развития казначейства и попытаемся выявить преимущества и проблемы, которые могут возникнуть в процессе их реализации на уровне субъектов Российской Федерации.

Первая стратегическая цель направлена на обеспечение прозрачности и доступности информации о государственном секторе и общественных финансах. Реализация этой цели планируется за счет создания и использования следующих интегрированных информационных систем:

– электронной системы финансового контроля и управления общественными финансами «Электронный бюджет», соответствующей мировым стандартам;

– единого портала budget.gov.ru, который призван обеспечивать заинтересованных лиц информацией о бюджетах бюджетной системы Российской Федерации.

В Ростовской области для реализации этой цели созданы технические условия, прежде всего успешно внедрено прикладное программное обеспечение «Автоматизированная система Федерального казначейства» (ППО «АСФК»), что обеспечивает консолидацию данных в едином центре – в управлении Федерального казначейства. Благодаря применению другого прикладного программного обеспечения «Система удаленного финансового документооборота» бюджетная информация оперативно передается межрегиональному операционному управлению Федерального казначейства, министерству финансов Ростовской области и финансовым органам муниципальных образований.

Кроме того, в УФК по Ростовской области участниками бюджетного процесса передается соответствующая информация в Государственную информационную систему о государственных и муниципальных платежах в соответствии с Приказом Федерального казначейства «Об утверждении Порядка ведения государственной информационной системы о государственных и муниципальных платежах», что обеспечивает доступность информации о произведенных банковских операциях по оплате государственных и муниципальных услуг, а также иных платежей.

Вторая стратегическая цель развития казначейства: обеспечение кассового обслуживания субъектов государственного управления и обязательных государственных внебюджетных фондов. Предполагается дальнейшее совершенствование кассового обслуживания исполнения бюджетов публично-правовых образований, учета операций со средствами не участников бюджетного процесса, а также кассового обслуживания бюджетов государственных внебюджетных фондов.

В Ростовской области уже организована работа по открытию лицевого счета для кассового обслуживания бюджета Территориального фонда обязательного медицинского страхования (ТФОМС) Ростовской области в УФК, что требует разработки и внедрения регламента взаимодействия УФК по Ростовской области и ТФОМС по Ростовской области, разработки и заключения соглашения о кассовом обслуживании исполнения бюджета ТФОМС, а также адаптации прикладного программного обеспечения применительно к кассовому обслуживанию внебюджетного фонда.

При переводе на казначейское обслуживание этих фондов необходимо учитывать следующие особенности:

- в процессе деятельности государственных внебюджетных фондов возникают денежные потоки, регулируемые не только нормами финансового права, но и нормами права социального обеспечения;
- экономические отношения возникают между фондом как страховщиком по обязательному страхованию, страхователем (организацией, индивидуальным предпринимателем или физическим лицом) и застрахованным гражданином;
- администрирование страховых взносов во внебюджетные фонды, финансирование социальных выплат и других расходов.

Казначейские технологии исполнения обязательных государственных внебюджетных фондов позволяют определять кассовый разрыв их бюджетов в течение финансового года и принимать своевременно меры по обеспечению сбалансированности бюджетов государственных внебюджетных фондов.

Третья стратегическая цель: совершенствование системы бюджетных платежей в целях повышения ликвидности Единого казначейского счета по учету средств бюджета в условиях реализации Концепции реформирования системы бюджетных платежей.

Представляется, что четвертая стратегическая цель развития казначейства, а именно эффективное управление финансовыми ресурсами государства, дополняет перечисленные цели и задачи.

Только для достижения четвертой стратегической цели предполагается осуществить мероприятия, которые заключаются:

- в повышении качества контроля информации об объемах финансового обеспечения в планах закупок, утвержденных и доведенных заказчику на официальном сайте;
- в реализации механизма санкционирования оплаты по государственным контрактам при условии их включения в Реестр контрактов, заключенных заказчиком;
- в совершенствовании механизма размещения средств федерального бюджета на банковских депозитах;
- в обеспечении предоставления Федеральным казначейством бюджетных кредитов на пополнение остатков средств на счетах бюджетов субъектов Российской Федерации (местных бюджетов);
- в обеспечении осуществления операций по управлению остатками средств на едином счете федерального бюджета в части покупки (продажи) ценных бумаг по договорам РЕПО или размещения временно свободных остатков средств федерального бюджета с использованием сделок РЕПО с кредитными организациями (с обязательством обратного выкупа).

Реализация перечисленных мероприятий требует внесения изменений в Бюджетный кодекс Российской Федерации и разработки нормативно-правовых документов, позволяющих

не только проводить соответствующие операции, но и обеспечить гарантии сохранности бюджетных средств.

В перспективе новая система казначейских технологий бюджетных платежей будет способствовать эффективности управления государственными финансами, минимизации участников национальной платежной системы, увеличению скорости обращения денежных потоков, удешевлению стоимости финансовых операций, что позволит за счет автоматизации выполнять все необходимые функции по исполнению бюджетов публично-правовых образований и государственных внебюджетных фондов.

Таким образом, реализация направлений развития и совершенствования деятельности органов Федерального казначейства будет способствовать укреплению устойчивости, подотчетности и прозрачности бюджетной системы России, а также обеспечивать сохранность средств всех публично-правовых образований и при этом будет представлять собой динамично развивающуюся, надежную и передовую казначейскую систему.

Список литературы

1. Конституция Российской Федерации. [Электронный ресурс]. Режим доступа: https://www.consultant.ru/document/cons_doc_LAW_28399/
2. Бюджетный кодекс Российской Федерации. [Электронный ресурс]. Режим доступа: https://www.consultant.ru/document/cons_doc_LAW_19702/
3. Указ Президента Российской Федерации от 02.02.2016 № 41 (ред. от 15.05.2018) «О некоторых вопросах государственного контроля и надзора в финансово-бюджетной сфере». [Электронный ресурс]. Режим доступа: https://www.consultant.ru/document/cons_doc_LAW_193262/
4. Постановление Правительства Российской Федерации от 01.12.2004 № 703 «О Федеральном казначействе». [Электронный ресурс]. Режим доступа: https://www.consultant.ru/document/cons_doc_LAW_50565/db291c5e47ac2c8c220c6f7b0707974f32dcb201/
5. Берг Н. А., Волкова О. Р. Роль Федерального казначейства в исполнении федерального бюджета // Молодой ученый. 2019. 2 (240). С. 103–105.
6. Дышеков Б. М. Совершенствование исполнения федерального бюджета по расходам // Вестник СевКавГТИ. 2017. № 4 (31). С. 50–54.
7. Жантимеров П. А. Комплекс процессов кассового обслуживания исполнения бюджетов в системе исполнения бюджетов // Аллея науки. 2018. № 5 (21). С. 375–378.
8. Засимова А. А., Лемешко Е. Ю. Федеральное казначейство как «проводник» бюджетных данных // Финансовая экономика: актуальные вопросы развития. 2019. С. 125–128.

А. Х. Сальгадо Лима

Гжельский государственный университет, Московская обл., пос. Электроизолятор

Руководитель: В. В. Блекус

ЭКОНОМИЧЕСКИЕ ПОСЛЕДСТВИЯ РОССИЙСКО-УКРАИНСКОГО КОНФЛИКТА В ЛАТИНСКОЙ АМЕРИКЕ И КАРИБСКОМ БАССЕЙНЕ

Российско-украинский конфликт представляет собой серьезный удар по мировой экономике, который происходит в то время, когда регион Латинской Америки и Карибского бассейна все еще восстанавливается после пандемии. Замедление темпов экономического роста, сокращение международной торговли и усиление инфляционного давления являются частью последствий войны на Украине для Латинской Америки и Карибского бассейна. Хотя ожидается, что прямое воздействие на экономику будет неодинаковым, косвенные последствия, вероятно, будут очень значительными, хотя и неоднородными в разных странах.

В краткосрочной перспективе основными каналами распространения этого сбоя являются рост цен на продовольствие и энергоносители, замедление глобального роста, рост инфляции и потенциальное негативное влияние на финансовые рынки. Тем не менее, даже если баланс рисков смещен в сторону понижения, для региона могут существовать некоторые коммерческие возможности. Чтобы смягчить последствия войны для экономики и улучшить долгосрочные перспективы, странам Латинской Америки и Карибского бассейна следует разработать дальновидную экономическую стратегию.

Рост цен на сырьевые товары. Россия и Украина входят в число основных экспортеров сырья. В частности, они занимают доминирующие позиции на мировых рынках ряда сельскохозяйственных культур, металлов и удобрений. Конфликт затруднил экспортные потоки в результате разрушения производственных предприятий, блокады торговых путей и воздействия международных экономических санкций. В результате цены на сырьевые товары, которые уже демонстрировали тенденцию к росту после пандемии COVID-19, резко возросли [2].



Рисунок 1 - Экспорт сырья по странам (% мирового экспорта, 2021 г.)



Рисунок 2 - Цены на сырьевые товары (факсимиле и средние на 56 с февраля 2022 г.)

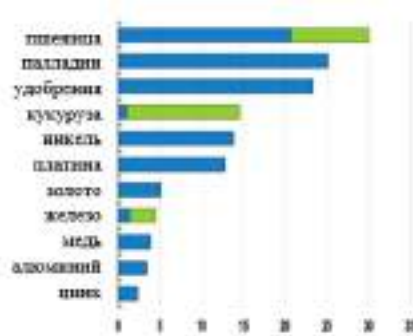

Рисунок 3 – Цена на сырую нефть 2020–2022 гг.

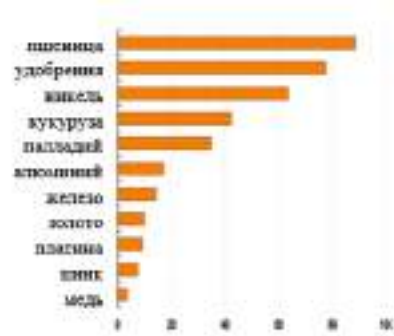

Рисунок 4 – Цена на природный газ 2020–2022гг.

Импорт из России: наиболее зависимыми от удобрений странами являются Гондурас (77 %), Никарагуа (73 %) и Перу (61 %); но некоторые страны, такие как Никарагуа, также импортируют до 82 % зерна. В Бразилии зависимость от удобрений в процентном соотношении ниже, но тем не менее она является крупнейшим импортером в мире.

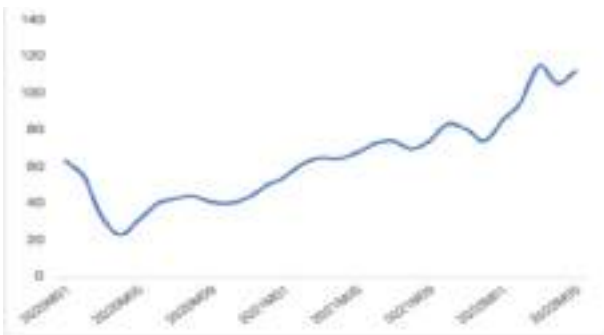
Экспорт в Россию: Парагвай (51 % экспорта говядины); Бразилия (37 % экспорта арахиса); Аргентина и Уругвай (42 % и 38 % экспорта сала соответственно).

Что касается импорта, то нарушение поставок зерна и удобрений в сочетании с ростом цен на энергоносители может привести к отсутствию продовольственной безопасности и снижению производительности и конкурентоспособности сельскохозяйственного сектора. Что касается экспорта, то закрытие ключевых рынков может привести к сокращению доходов компаний и их работников. Однако только время покажет, в какой степени эти уязвимости приведут к реальному нарушению торговых потоков.

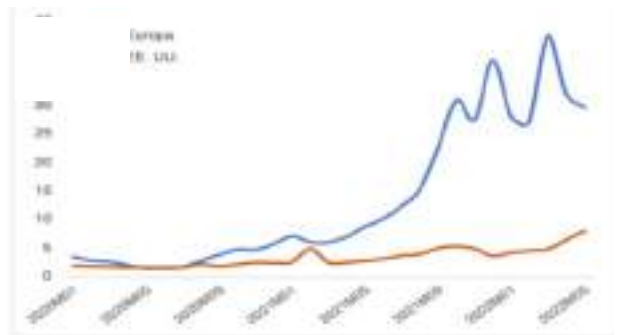
Хотя ожидается, что цены останутся на высоком уровне из-за затяжного конфликта, тенденция остается неопределенной и будет зависеть от поведения других факторов, влияющих на глобальное предложение (климатические факторы), спрос (в первую очередь, рост Китая), а также финансовые факторы, такие как изменение курса доллара. В любом случае рост цен уже сказался на ожидаемом росте мировой экономики.

Согласно первым оценкам ОЭСР (июль 2022 г.) [4], этот конфликт может снизить мировой рост на два процентных пункта, добавить 3,8 процентных пункта к глобальной инфляции, 36 % к уровню бедности и 16 % к уровню крайней нищеты в Латинской Америке. Это моделирование согласуется с пересмотром в сторону понижения, сделанным МВФ в мае (2022 г.), который теперь прогнозирует, что рост мирового ВВП в 2022 г. составит 3,6 %, а в Латинской Америке и Карибском бассейне – 2,5 %, то есть меньше, чем соответствующие темпы роста ВВП. 4,9 % и 3,0% прогнозировалось в ноябре 2021 г. ФМИ [3].

Возможности для экспорта. Несмотря на последствия конфликта, экспортеры в Латинской Америке и Карибском бассейне товаров, аналогичных тем, которые поставляются Россией и Украиной, могут найти возможности в этом кризисе. Краткая оценка экспортного потенциала стран ЛАК показывает следующее: большая часть возможностей для бизнеса заключается в замещении российского экспорта. Основными рынками сбыта в стоимостном выражении являются рынки, связанные с энергетикой (нефть и уголь), хоть и предложение из стран ЛАК невелико по сравнению с российским. Наиболее очевидные возможности можно найти в меди (Чили), железе (Бразилия) и ракообразных (Эквадор). Список стран с наибольшими экспортными возможностями возглавляют Бразилия, Мексика и Чили.

Тем не менее, следует сделать некоторые оговорки в отношении этого предварительного определения экспортных возможностей. С одной стороны, все еще существует значительная степень неопределенности в отношении постоянного характера нарушения торговых потоков из Украины, вызванного войной. Действительно, международная дипломатия неустанно работает над восстановлением торговых путей. С другой стороны, тот факт, что ряд стран не присоединился к международным санкциям, введенным в отношении России, ограничивает возможности для потенциального замещения их экспорта. В любом случае, чтобы иметь возможность захватить большую долю рынка, латиноамериканские компании должны гарантировать доступ к рынкам, развивать торговые отношения, снижать транспортные расходы для торговли и, что важно, иметь возможность расширять и поддерживать свой уровень производства [1].

Следует надеяться, что шок, вызванный конфликтом в регионе, будет асимметричным. Следовательно, для этого требуются различные ответные меры политики в соответствии со статусом нетто-экспортера, с одной стороны, и налоговыми и долговыми ограничениями, влияющими на государственную политику, с другой.

Нетто-экспортеры в Латинской Америке должны противостоять искушению ввести экспортные ограничения, чтобы защитить свои внутренние рынки от роста цен. Такая политика не только способствует дестабилизации международных рынков и ставит под угрозу продовольственную безопасность соседних стран, являющихся нетто-импортерами, но и

искажает инвестиционные стимулы и в конечном итоге подрывает рост производительности [1].

Для снижения рисков кризиса платежного баланса и социальных потрясений, которые могут возникнуть в результате отсутствия продовольственной безопасности, нетто-импортеры в Латинской Америке и Карибском бассейне нуждаются в срочной финансовой поддержке и консультациях по вопросам политики многосторонние кредитные учреждения для разработки и финансирования пакетов мер по смягчению последствий. Социальная защита беднейших домашних хозяйств и уязвимых групп населения, которым грозит опасность впасть в нищету, является первоочередной задачей.

Что касается предложения, то этот кризис также следует рассматривать как стимул для содействия модернизации и устойчивости сельскохозяйственных производственно-сбытовых цепочек. Для повышения производительности крайне важно инвестировать в новые технологии, в частности в те, которые повышают эффективность использования воды или удобрений. Повышение производительности необходимо не только для увеличения предложения на местном уровне для нетто-импортеров продовольствия, но и для того, чтобы нетто-экспортеры продовольствия могли захватить долю рынка в направлениях, которые ранее предоставлялись Россией или Украиной.

Наконец, эти краткосрочные и долгосрочные политические цели должны дополняться сильной торговой стратегией, включающей переговоры о доступе к рынкам, упрощении процедур торговли, развитии логистики, содействии экспорту и привлечении иностранных инвестиций, с целью повышения конкурентоспособности Латинской Америки и Карибского бассейна.

При наличии дальновидности, политического импульса, государственно-частных партнерств и поддержки институтов развития страны Латинской Америки могут смягчить экономические последствия конфликта и улучшить свои долгосрочные перспективы после того, как они стали регионом мира, наиболее пострадавшим от пандемии.

Список литературы

1. BID (2022), De la recuperación a la renovación: Transformar la crisis en oportunidad, Informe Macroeconómico de América Latina y el Caribe, mayo.
2. FAO (2022), FAO Food Price Index eases in May, 6 de junio.
3. FMI (2022), War Sets Back the Global Recovery, World Economic Outlook, agosto.
4. OCDE (2022), Economic and Social Impacts and Policy Implications of the War in Ukraine, Economic Outlook Interim Report, julio.

Н. А. Серегин

Гжельский государственный университет, Московская обл., пос. Электроизолятор
 Научный руководитель: В. Г. Кузьменкова

АКТУАЛЬНЫЕ ПРОБЛЕМЫ ИМПОРТОЗАМЕЩЕНИЯ В РОССИИ

Россия с 2014 г. попала под санкции западных государств. По статистике Росстата доли импорта некоторых товаров сократились – ввоз продуктов в среднем уменьшился на 10,37 % за 8 лет – с 2014 г. до 2021 г. Ситуацию усугубили санкции, которые ввели в 2022 году такие страны, как ЕС, США и ряд других.

После начала СВО против Российской Федерации ввели множество санкций, ряд компаний ушли с российского рынка, закрылись рестораны, некоторые автосалоны и т.д. Это повлияло на экономическую ситуацию в стране, однако в качестве замены иностранным производителям развивается отечественное производство.

В российских компаниях есть те, которые провели импортозамещение в 2022 г. и до этого. «Ростелеком» заменил иностранную продукцию и внедряет отечественные механизированные продукты в распоряжение бизнес-процессами. Фирма спонсирует IT-стартапы и дает возможность использовать личную инфраструктуру для того, чтобы новаторы осуществляли проекты: «Росатом» заменяет зарубежные системы математического моделирования и инженерного анализа на отечественные аналоги; развивается сельскохозяйственная отрасль: импорт зелени и овощей сократился; Пермский машиностроительный завод выпускает детали двигателя для самолета ПД-14.

Импортозамещение продуктов располагает неопровержимыми преимуществами: поддержка государства импортозамещающих производств борется с кризисным положением в стране; зависимость от иностранных поставок сокращается; на рынке появляются новые производители; идет развитие технологий; появление новых рабочих мест; над импортом начинает господствовать экспорт.

Правительство ведет поддержку импортозамещения, помогая бизнесу:
 устанавливает приоритет российских товаров при госзакупках;
 выделяет субсидии на производство опытных образцов и пилотных партий продукции в отраслях машиностроения, оборудования и приборостроения;
 совершенствует таможенное регулирование и администрирование, упрощает экспортный контроль, например, утвердило общий таможенный кодекс для стран ЕАЭС;

– возмещает НДС по определенным видам деятельности, облегчает налоговую нагрузку для приоритетных отраслей;

– выпускает законопроекты, которые обязывают российские компании перейти на отечественное программное обеспечение до 2024 г.;

– государство ведет поддержку российских компаний с помощью субсидий и льгот, создает сервисы для поиска поставщиков, уменьшает налоги;

– Министерство промышленности и торговли и Министерство цифрового развития создали сервис для взаимодействия российских заказчиков и поставщиков – биржа импортозамещения позволяет найти замену иностранным товарам;

– действуют программы господдержки предпринимателей.

Задачи политической деятельности импортозамещения в Российской Федерации согласно тенденциям, а также способам осуществления, безусловно, не изменились.

Список литературы

1. Импортозамещение в России в 2022. [Электронный ресурс]. URL: <https://novomoscow.ru/info/importozameshchenie-v-rossii-v-2022/>

2. В созданный по инициативе Росатома консорциум разработчиков и потребителей CAD/CAE-систем вошли 15 новых участников. [Электронный ресурс]. URL: <https://rosatom.ru/journalist/news/v-sozdannyy-po-itsiatiive-rosatoma-konsortsiium-razrabotchikov-i-potrebiteley-cad-cae-sistem-voshli->

3. Программа импортозамещения в России: что это такое, стратегия и политика. [Электронный ресурс]. URL: <https://www.cleverence.ru/articles/biznes/programma-importozameshcheniya-v-rossii-chto-eto-takoe-strategiya-i-politika->

Л. Синещек

Гжельский государственный университет, Московская обл., пос. Электроизолятор

Научный руководитель: О. В. Боярская

ИНФОРМАЦИОННЫЙ РЕСУРС КАК ЭЛЕМЕНТ РАЗВИТИЯ ОБЩЕСТВА

В современной информационной экономике понятие информационные ресурсы является ключевым. Без информационных ресурсов была бы невозможна ни работа промышленности, ни оказание услуг, ни работа сферы образования. Информационные ресурсы являются основой человеческой деятельности интеллектуального характера, которая, будучи должным образом, сформирована и зафиксирована на материальном носителе, способна удовлетворить информационные потребности и максимально повысить эффективность восприятия.

Целью статьи является анализ существующих информационных ресурсов, изучение их структуры и состава, а также определение наиболее ценных источников информации для устойчивого развития инновационной деятельности предприятия.

Информационными ресурсами называются результаты интеллектуального труда населения, составляющего солидную часть национального богатства. Само определение информационных ресурсов подразумевает информацию, содержащую сведения о навыках человека и окружающей действительности. Информационные ресурсы состоят из экспертных знаний, людей, соответствующей квалификации, и этот объем постоянно увеличивается за счет наиболее целевых и инновационных научных исследований, благодаря которым открываются научно-технические достижения, что неукоснительно влияет на дальнейшее образование населения, быстрее происходит развитие и использование современных ИТ-технологий.

Важным фактом является то, что информация, собранная конкретным образом и предметно обработанная, порождает новые знания. Можно сделать вывод, что информация свойство воспроизведения и увеличения. Актуальными являются вопросы обеспечения инноваций доступной и достоверной информацией. По причине недостаточной компетенции в организации процесса управления инновационной деятельностью, а также ограниченности данных, появляются несистематичность и неэффективность данных [1].

Это приводит к необходимости совершенствования ограниченности данных, несистематичности и неэффективности инновационных процессов. Вследствие этого возникает объективная необходимость в усовершенствовании методов обеспечения предприятия актуальными данными. У любого предприятия своя специфика деятельности, определяющая особые информационные потребности, возникающие в ходе решения конкретных целей и задач. Таким образом, направленность деятельности предприятия определяется сущность ее информационных потребностей. В таком случае главный вопрос заключается в выборе источников информации, определяющей векторы информационного развития. Основополагающими источниками инновационной деятельности являются: патенты; профильные базы данных; архивы и библиотечные ресурсы; информационные ресурсы сети Интернет; периодические, сериальные и продолжающиеся издания.

Патентами называются редкие информационные источники, благодаря которым можно ознакомиться с текущим состоянием научных исследований и инноваций. Следует знать, что если правообладатель патента своего согласия не давал, то никто не вправе пользоваться данной интеллектуальной собственностью.

На сегодняшний день информационные активы имеют множество форм. Примером одной из таких форм являются профессиональные базы данных. Развитие подобных баз данных обусловлено ростом информационных потребностей со стороны бизнеса, интересы которого направлены на информацию, касающуюся коммерческой деятельности, промышленности, научно-технической сферы, а также правовой информации. Принято

считать, что профессиональные базы данных на сегодняшний день являются одними из основных источников достоверной и своевременной информации в мире.

Среди преимуществ профессиональных баз данных перед ресурсами Интернет можно отметить такие аспекты, как: структурированность информации; гарантии полноты информации; достоверность и оперативность; развитые инструменты поиска информации. Количество баз данных увеличивается ежедневно из-за устойчивого прогресса в современных ИТ-технологиях. А также увеличивается число поставщиков информационных ресурсов, в результате чего профессиональная информация стала более доступной. Последним ресурсом является Интернет [3]. Данный ресурс является важнейшим источником информации в современном мире, но и универсальным хранилищем и средством распространения информации. Всемирная сеть – это огромное хранилище данных имеющихся отраслей человеческого знания.

Данное хранилище является связующим звеном между крупнейшими научными и правительственными учреждениями мира, информагентствами, учебными заведениями и издательствами. Также необходимо отметить, что виртуальные библиотеки, новостные ленты, архивы, содержат большое количество текстовой, графической, аудио и видеoinформации. Интернет занимает все большее место не только в информационном обеспечении различной деятельности, но и в жизни человека. Основными критериями при поиске необходимой информации является полнота и точность. Набор пользователем запроса в поисковой системе посредством слов не удовлетворяет данные условия. Здесь перед пользователем встает проблема эффективности поисковой системы. Соответственно, по сравнению с поиском в профессиональных базах Интернет значительно уступает по полноте и точности предоставляемых информационных ресурсов. На основании вышеизложенного, можно делать следующие выводы.

Для модернизации информационного обеспечения инновационной деятельности необходимо проанализировать и выявить информационные потребности в интересах инноваций. Как показывает практика, фирмы, имеющие четкое понимание о собственных информационных потребностях, могут называться успешными.

После определения потребностей предприятия в информации появляется возможность сформировать структуру информационных ресурсов, обеспечивающих инновационную деятельность предприятия. Информация, предназначенная для развития инновационной деятельности предприятия, хранится во всемирных информационных ресурсах.

В ходе исследования, были изучены и выбраны наиболее эффективные, способные в полной мере удовлетворить потребности предприятия в ведении инновационной деятельности источники информации.

Таким образом, можно сделать вывод о том, что поиск в Интернет с использованием машин подходит для решения задач, не требующих в полном объеме точность и полноту данных. На сегодняшний день новые знания и информационные ресурсы имеют большое значение, чем и определяется актуальность данной работы. Как показало время, с помощью этих инструментов общество может решать поставленные задачи и добиваться успеха, прогрессируя в стремительном темпе.

Список литературы

1. Информация как ресурс общественного развития. [Электронный ресурс]. Режим доступа: https://revolution.allbest.ru/programming/00264806_0.html?ysclid=lahfprb4mm553560170 (дата обращения: 14.11.2022).
2. Понятие информационного ресурса. [Электронный ресурс]. Режим доступа: <https://studrb.ru/works/entry12214?ysclid=lahfvjab4m921140981> (дата обращения: 14.11.2022).
3. Информационные ресурсы общества. [Электронный ресурс]. Режим доступа: <https://studfile.net/preview/4170839/page:13/> (дата обращения: 15.11.2022).

Ю. В. Сопильняк

Гжельский государственный университет, Московская обл, пос. Электроизолятор
 Научный руководитель: В. В. Блекус

ПРИЧИНЫ КРИЗИСНЫХ СИТУАЦИЙ НА ПРЕДПРИЯТИИ

Одной из важнейших задач любой организации является поддержание стабильного финансового состояния и повышение эффективности и прибыльности своей предпринимательской деятельности.

На финансовое состояние организации влияют как внутренние, так и внешние факторы. Часто эти факторы приводят к возникновению кризисных ситуаций в организации. Антикризисное управление направлено на выявление кризисов, устранение негативных последствий после них, а также их предотвращение. Но для того, чтобы принять эффективные антикризисные меры, направленные на ликвидацию кризиса и его негативных последствий, необходимо определить причины кризисной ситуации, поскольку не всегда возможно устранить кризисную ситуацию и ее последствия без выявления причин. Кроме того, необнаруженные причины могут привести к повторному кризису, вот почему так важно обращать внимание на причины кризисов.

Причины кризисных ситуаций на предприятиях всегда находились в сфере научных интересов ученых и специалистов по антикризисному управлению. А. А. Беляев, Е. М. Коротков, А. П. Добровинский, Ю. М. Потапова, А. И. Кузнецова и ряд других авторов исследовали причины кризисов в своих работах [1, 2, 3].

Все кризисы, возникающие в организациях, можно классифицировать по нескольким критериям.

1. В зависимости от места возникновения причины могут быть внешними и внутренними.

Внешние причины связаны с внешней средой организации.

Они могут включать: растущую инфляцию; снижение уровня реальных доходов населения и рост безработицы, что может привести к снижению потребительского спроса на продукцию; появление новых конкурентов.

Внутренние причины напрямую связаны с механизмом функционирования и управления самой организацией. Внутренние причины могут включать [4, с. 65]:

- отсутствие маркетинговых исследований, следовательно, отсутствие информации о емкости рынка, конкурентах, потребительском спросе, что может привести к производству продукции, на которую не будет спроса;

- неквалифицированный управленческий персонал и неэффективные управленческие решения;

- низкое качество продукции и, следовательно, ее конкурентоспособность;

- неправильная ценовая политика;

- нерациональное использование ресурсов предприятия и управление затратами;

- неэффективное финансовое управление;

- неправильная оценка производственных мощностей предприятия, что может привести к неправильному составлению бюджета закупок, производства и продаж, что, в свою очередь, если производственные мощности предприятия недостаточны, может привести к высоким затратам на материалы, большому запасу материалов на складе, невыполнению производственного и плана продаж, и к убытку от реализации готовой продукции.

2. По стадиям жизненного цикла причины кризисов можно разделить на причины, возникающие на стадии становления, роста, зрелости и упадка.

На первом этапе жизненного цикла предприятия возникают такие проблемы, как:

- отсутствие маркетинговых исследований, то есть организация может производить продукт, на который нет потребительского спроса;

- низкое качество продукта и, как следствие, отсутствие потребительского спроса;

- отсутствие маркетинга, то есть потребители не осведомлены о новом продукте;
- высокая цена продукции, что может привести к низкой конкурентоспособности продукции;
- неэффективное управление.

На стадии роста основной причиной кризиса является реакция конкурентов на новый продукт, поскольку конкуренты могут помешать укреплению позиций на рынке новой организации или нового продукта, например, путем улучшения сервиса. Кроме того, на данном этапе у конкурентов есть главное преимущество - доверие клиентов и приверженность бренду и продуктам.

На стадии зрелости рост продаж замедляется, а затем и вовсе прекращается.

Причиной кризиса на данном этапе может быть отсутствие маркетинга, поскольку целями маркетинга на данном этапе являются защита своей доли рынка и захват доли слабых конкурентов, что поможет поддерживать стабильный объем продаж продукции. Если не будет маркетинга, то стадия зрелости быстро превратится в стадию упадка [2, с. 111].

На последнем этапе жизненного цикла организации наблюдается снижение выручки от реализации продукции.

Причинами кризиса на данном этапе могут быть: увеличение объема производства для достижения того же объема выручки; отсутствие в разработке нового продукта, который отвечал бы требованиям и ожиданиям потребителей, приносил бы организации ожидаемую прибыль.

Основной проблемой большинства организаций является отсутствие методологии комплексного анализа причин кризисных ситуаций, которая помогла бы выявить эти причины, как потенциальные, так и существующие, что, в свою очередь, позволило бы руководителям организации принимать необходимые превентивные меры антикризисного управления и меры непосредственно направленные на преодоление кризисных ситуаций и уменьшение их негативных последствий. Решением этой проблемы может стать модель для анализа причин кризисных ситуаций.

Чтобы своевременно принять необходимые антикризисные меры, прежде всего, необходимо выявить потенциальные или существующие причины кризиса, для этого необходимо проанализировать эти причины. Анализ следует начинать с причин, связанных со спецификой предприятия. Этот этап анализа следует проводить до начала деятельности, поскольку возможные причины кризисных ситуаций, выявленные на этом этапе, позволят принять превентивные антикризисные меры, которые позволят избежать некоторых кризисных ситуаций в будущем. Анализ внешних и внутренних причин должен проводиться постоянно, поскольку внешняя и внутренняя среда организации постоянно меняется.

Список литературы

1. *Беляев А. А., Коротков Э. М.* Антикризисное управление: учебник. М.: Юнити-Дана, 2015. 319 с.
2. *Добровинский А. П.* Антикризисное управление организацией: учебное пособие. Томск: Томский политехнический университет, 2013. 194 с.
3. *Потапова Ю. М., Кузнецова А. И.* Выявление кризисных ситуаций финансово-хозяйственной деятельности предприятий и методы преодоления кризиса // Вестник Московского университета имени С.Ю. Витте. Серия 1: Экономика и управление, 2013. 231 с.
4. *Уткин Э. А., Шабанов Д., Холоденко Ю.* Антикризисное управление в малом бизнесе. М., 2004. 134 с.

Е. О. Спыну

Гжельский государственный университет, Московская обл., пос. Электроизолятор

Научный руководитель: Ю. Б. Голикова

РАЗВИТИЕ ГОСУДАРСТВЕННОГО УПРАВЛЕНИЯ В ХАБАРОВСКОМ КРАЕ

Хабаровский край – это субъект Российской Федерации, который входит в состав Дальневосточного федерального округа, расположен на Дальнем Востоке России. Административный центр – город Хабаровск. Край образован 20 октября 1938 года указом Президиума Верховного Совета СССР «О разделении Дальневосточного края на Хабаровский и Приморский края» [1].

Хабаровский край располагает значительными природными ресурсами. Его отличительными чертами являются: выгодное географическое положение, уникальная природная среда, богатые природные ресурсы, промышленный и научный потенциал, развитая транспортная сеть и квалифицированные кадры. В совокупной товарной продукции промышленности и сельского хозяйства на долю промышленности края приходится 92 % [2].

Законодательная власть в Хабаровском крае осуществляется Законодательной Думой Хабаровского края. Дума является однопалатным постоянно действующим высшим и единственным органом законодательной власти края. Полномочия, порядок организации и деятельности Думы определяются Конституцией Российской Федерации, федеральными законами, Уставом края, краевыми законами и постановлениями Думы. Законодательная Дума Хабаровского края седьмого созыва избрана населением края в сентябре 2019 г.

Дума состоит из 36 депутатов, избираемых на пять лет; 24 депутата избираются по одномандатным избирательным округам, 12 депутатов – по единому избирательному округу, образуемому на всей территории края, пропорционально числу голосов, поданных за списки кандидатов в депутаты, выдвинутых избирательными объединениями в соответствии с законодательством о выборах [4].

Дума осуществляет свою деятельность в соответствии со следующими принципами [4]:

- государственная и территориальная целостность Российской Федерации;
- распространение суверенитета Российской Федерации на всю ее территорию;
- верховенство Конституции Российской Федерации и федеральных законов на всей ее территории;
- единство системы государственной власти;
- разделение государственной власти на законодательную, исполнительную и судебную;
- разграничение предметов ведения и полномочий между органами государственной власти Российской Федерации и органами государственной власти субъектов Российской Федерации;
- самостоятельное осуществление принадлежащих Думе полномочий.

Дума в целях обеспечения реализации своих полномочий формирует из состава депутатов Думы постоянные и временные органы Думы. Постоянными органами Думы являются: постоянные комитеты Думы, регламентная группа Думы. К временным органам Думы относятся временные и согласительные комиссии [4].

Формами работы Думы являются ее заседания, деятельность ее постоянных комитетов, регламентной группы, временных и согласительных комиссий, рабочих депутатских групп, депутатских объединений (фракций), депутатские слушания, день депутата, а также иные формы работы, установленные краевыми законами.

Эффективное развитие регионов России связано с федеральными целевыми и адресными программами, механизмами государственно-частного партнерства, поддержкой приоритетных проектов, формированием правовой базы и принятием нормативно-правовых актов в соответствующих сферах деятельности.

Целевые программы – это важные и эффективные инструменты в развитии регионов и решении местных задач в социально-экономической сфере. Реализация целевых программ субъектов направлена на разрешение ряда конкретных задач, как на территории субъекта Российской Федерации, так и на территориях муниципальных образований [2].

Результаты реализации государственной власти посредством федеральных целевых программ оказывает воздействие на основные количественные показатели развития Хабаровского края. Данные показатели приведены в таблице 1 [2].

Таблица 1 – Показатели для оценки социально-экономического развития региона

№	Параметры оценки	Факторы социально-экономического развития	Показатели оценки
1	Географическое положение и природно-ресурсный потенциал	Географическое положение	Природно-климатические условия
		Ресурсный потенциал	Объем отгруженных товаров собственного производства, выполненных работ и услуг собственными силами по «чистым» видам деятельности (в фактических отпускных цена без НДС и акцизов) всего, млрд. рублей, в т. ч.: добыча полезных ископаемых; обрабатывающие производства; обеспечение электрической энергией, газом и паром; кондиционирование воздуха
2	Трудовые ресурсы	Количественный состав трудовых ресурсов	Численность населения; доля трудоспособного населения; уровень зарегистрированной безработицы к экономически активному населению на конец периода, %
3	Экономический рост	Производство, строительство, транспорт, торговля	Индекс показателей промышленного производства; оборот розничной торговли; объем платных услуг населению; грузооборот предприятий автомобильного транспорта; водоснабжение; водоотведение; организация сбора и утилизации отходов, деятельность по ликвидации загрязнений
4	Финансовые ресурсы	Инвестиционная политика	Объем инвестиций на душу населения; объем инвестиций в основной капитал на душу населения
5	Сельское хозяйство		Продукция сельского хозяйства; численность скота во всех категориях хозяйств
6	Социальная сфера		Сводный индекс потребительских цен в декабре на товары и услуги, %; денежные доходы на душу населения, тыс. руб.; реальные располагаемые денежные доходы населения; среднемесячная номинальная начисленная заработная плата одного работника, тыс. руб.
7	Демографический показатель		Коэффициент рождаемости; коэффициент смертности; коэффициент детской смертности; коэффициент пенсионной нагрузки

На основании данных показателей была проведена оценка социально-экономических факторов Хабаровского края (рисунок 2).



Рисунок 2 – Динамика изменения показателей ВРП на душу населения, потребительских расходов и среднемесячной заработной платы в Хабаровском крае

Валовый региональный продукт (ВРП) на душу населения Хабаровского края в 2018 г. составил 390 800,7 руб., в 2019 г. увеличился на 59 425,2 руб. и составил – 450 225,9 руб. В 2020 г. ВРП на душу населения края увеличился на 29 337 руб., тем самым достиг 479 562,9 руб. В 2021 г. ВРП на душу населения составил 622 000,0 руб. В период с 2018 г. по 2021 г. можно установить рост ВРП на душу населения Хабаровского края в размере 231 199,3. Рост ВРП свидетельствует о динамичном экономическом развитии региона.

Рассмотрим потребительские расходы в среднем на душу населения, в период 2018 – 2021 гг. В 2018 г. расходы составили 16 349 руб., в 2019 г. – 18 193 руб., в 2020 г. замечен спад – 15 130 руб. В 2021 г. потребительские расходы в среднем на душу населения значительно выросли и составили 19 130 руб. Данный показатель свидетельствует об улучшении благосостояния края [4].

Одной из проблем Хабаровского края можно назвать уменьшение естественного прироста населения, так как численность населения влияет на развитие экономики края. Уменьшение численности населения способствует уменьшению численности рабочей силы. Для развития необходимо обратить внимание на программу «Социальная поддержка граждан», программы помощи семьям с многодетными детьми.

Список литературы

1. Закон Хабаровского края от 17.11.2001 № 349-РЗ «О Правительстве Хабаровского края» (с изм. на 27.07.2022) [Электронный ресурс]. Режим доступа: <https://docs.cntd.ru/document/995105501> (дата обращения: 01.12.2022).
2. Червоткина В. А. Проблемы экономики Хабаровского края и пути решения: перспективы до 2035 г. // Молодой ученый. 2020. № 27.1 (317.1). С. 89–90. [Электронный ресурс]. Режим доступа: <https://moluch.ru/archive/317/72460/> (дата обращения: 02.12.2022).
3. Официальный сайт Правительства Приморского края. [Электронный ресурс]. Режим доступа: <https://primorsky.ru/news/96120/> (дата обращения: 01.12.2022).
4. Официальный сайт Правительства Хабаровского края. [Электронный ресурс]. Режим доступа: <https://www.khabkrai.ru/> (дата обращения: 01.12.2022).

П. А. Степанов

Гжельский государственный университет, Московская обл., пос. Электроизолятор
Научный руководитель: Л. В. Широкова

К ВОПРОСУ О МОТИВАЦИИ СТУДЕНТОВ ЗАОЧНОЙ ФОРМЫ ОБУЧЕНИЯ К УЧЕБНОМУ ПРОЦЕССУ

Интеллектуальный потенциал нации, являясь одним из факторов конкурентоспособности государства как социально-экономической системы, складывается из интеллектуального потенциала конкретных людей, раскрытие и развитие которого возложено на систему образования. Современные тенденции требуют создания условий для нового качества профессионального образования при его соответствии актуальным и перспективным потребностям личности, общества и государства на основе модернизации образовательного процесса в вузах.

Главная задача системы высшего образования страны - подготовка высококвалифицированных специалистов, способных проявлять профессиональную мобильность в условиях быстропротекающих процессах научно-технического характера. Динамичная среда заставляет граждан проявлять заинтересованность в преобразовании себя как личности и постоянном самосовершенствовании. Обучение в течение всей жизни – новый формат состояния молодых людей.

Учитывая весьма нестабильную экономическую ситуацию, можно с большой степенью уверенности утверждать, что в ближайшие десятилетия каждый работник на протяжении своей карьеры будет вынужден неоднократно менять место работы и даже ее профиль. Очевидно, что такое явление будет сопровождаться постоянным повышением требований к образованию. Система образования морально устарела и требует модернизации, переходу на новые формы организации учебного процесса [3].

Вузы постоянно находятся в состоянии преобразований. Меняются стандарты, методы, подходы к ведению и организации учебного процесса, все изменения направлены на более высокие результаты на выходе, т.е. на повышение качества обучения.

Заочная форма обучения в вузах имеет свои особенности и, требует более обоснованной организации, поскольку все больше часов выделяется на самостоятельную работу. Рассмотрим факторы, влияющие на эффективность индивидуального труда обучающегося, особенно студента-заочника, который не имеет возможности часто общаться с преподавателем в силу применения, в основном, дистанционной формы обучения.

1. Традиционные формы обучения все больше замещаются форматами нового типа ведения занятий, ориентированными на индивидуальные потребности и способности каждого студента.

2. На передний план выходит умение самостоятельно постигать информацию, несущую передовые знания. Но, к сожалению, организация самими студентами познавательной деятельности не всегда отвечает требованиям, поэтому образовательное учреждение, в первую очередь, должно настраивать студентов на самостоятельную работу, поиск знаний, т.е. научить учиться по-новому.

3. Как следствие первых двух факторов, изменяется роль преподавателя, он в современных условиях не строгий контролер, а ментор, который помогает разобраться с теорией, настраивает учебу в нужном режиме, задает вектор развития, учит принимать другие точки зрения, формирует у учащихся критическое мышление и раскрывает их потенциал.

4. Необходимо обеспечение методическими рекомендациями по выполнению самостоятельных заданий с указанием медиа материалов, электронных ресурсов и литературы. Это важный элемент образовательной среды, обеспечивающий надежную педагогическую поддержку и облегчающий доступ к источникам достоверной информации.

Существует мнение о низком уровне образования и недостаточной компетентности студентов заочного отделения. Однако, в настоящее время, на взгляд автора, заочное

образование является одним из перспективных направлений в получении высшего образования, т. к. позволяет обучаться без отрыва от производства, кроме того, в дистанционном формате.

Наиболее обобщенно сведения о численности студентов образовательных организаций, осуществляющих заочное обучение в вузах Московской области, представлена в таблице 1.

Таблица 1 – Сведения о численности студентов образовательных организаций Московской области, осуществляющих образовательную деятельность по образовательным программам высшего образования [4].

Год формирования сведений	Численность студентов заочная форма, человек
2021	29849
2020	34598
2019	38918
2018	41748

Как видно из таблицы 1, в Подмоскowie спрос на заочную форму обучения с каждым годом падает. Возможно, это связано со следующими причинами: падением доходов населения и ростом безработицы, связанных с текущим кризисом; ухудшением положения многих сфер экономики из-за влияния политического фактора – санкционной политики западных стран; ростом количества предложений со стороны дистанционных курсов, способствующих повышению квалификации или переобучению на другую специальность, и, следовательно, ужесточением конкуренции, в сфере образования.

Как видно из таблицы 2, есть субъекты Российской Федерации, в которых в независимости от экономической ситуации наблюдается рост спроса на заочное обучение.

Оценивая особенности обучения студента-заочника, необходимо учитывать многие характеристики, например, культурная и социальная среда, уровень его личностного развития, территориальная удаленность места проживания/работы обучающегося от учебного заведения.

Таблица 2 – Сведения о численности студентов образовательных организаций, осуществляющих образовательную деятельность по образовательным программам высшего образования [4]

Субъект Российской Федерации	Год формирования сведений	Численность студентов заочная форма, человек
Республика Тыва	2021	2674
	2020	2515
	2019	2352
	2018	2360
Ленинградская область	2021	3231
	2020	3031
	2019	3747
	2018	4783
Мурманская область	2021	3231
	2020	2658
	2019	2989
	2018	3574

Процесс получения высшего образования у каждого студента заочной формы имеет свои особенности. Конечный результат крайне зависит от его умения организовать самостоятельную работу, способности к самообучению и вовлеченности в изучаемую дисциплину. Но практика показывает, что в большинстве своем студенты встречаются с разнообразными трудностями, что крайне негативно сказывается на качестве получаемого образования: большой объем информации к освоению; неумение планировать и организовывать собственную трудовую деятельность; наличие разрыва между теорией и практикой в учебном процессе; сложность научных текстов для восприятия.

Демотиватором к успешной учебе для большинства студентов, выбравших заочную форму обучения, является необходимость содержания семьи, невозможность прерывать трудовую деятельность, даже если существует острое желание повысить профессионализм.

Главная задача образовательной организации – стимулировать студенчество, повышать их вовлеченность в образовательный процесс.

С одной стороны, обучающийся часто имеет внутреннюю мотивацию, т.к. для успешной деятельности в современном обществе необходимо усвоение новых знаний и развитие новых компетентностей, которые становятся инструментами эффективного саморазвития граждан и включения их в общественную и профессиональную деятельность [1]. Мотивирующий фактор в любом виде деятельности влияет на результат. Студенты, поступившие на заочную форму обучения, в какой-то мере определили для себя главную цель. Это говорит о том, что благодаря намеченным целям мотивация имеет хороший внутренний резерв. Даже если цель не относится напрямую к изучению конкретного материала, она может мотивировать к проявлению самостоятельности в познавательной деятельности.

С другой стороны, студент заочной формы обучения часто ограничен в таких возможностях, как способность развиваться в процессе ежедневного погружения в обучающую среду на основе постоянной коммуникации с профессорско-преподавательским составом вуза в отличие от студента очной формы обучения. Возникает потребность организации учебной деятельности таким образом, чтобы она способствовала максимальному раскрытию внутреннего потенциала студента даже при ограниченном взаимодействии участников учебного процесса.

Не стоит забывать про студентов, особенности личности которых не способствуют, а наоборот, мешают достижению поставленной цели. Причины этому могут быть абсолютно разными: недостаточная вера в свои силы; слабая воля; неудовлетворенность промежуточными результатами; недостаток времени из-за загруженности на работе; непонимание задания; коммуникационные барьеры.

С этими студентами необходимо работать, чтобы выявить причины их отставания и подключить соответствующие педагогические стимулирующие средства. Если позволить студенту отставать от заданного темпа и не подталкивать на преодоление возникших трудностей, то у студента обостряется неуверенность в свои силы, что в конечном счете, может привести к отказу от образования [2].

Иногда менее способный студент за счет своей мотивации и усидчивости способен достичь очень высоких результатов, потому как стремится к этому и тратит на учебу больше времени и внимания, выполняет все задания. И, наоборот, способный студент из-за отсутствия мотивации будет показывать незначительные результаты. Учет данных обстоятельств со стороны преподавательского состава может оказывать мотивирующее влияние на обучающихся в процессе учебной деятельности. Исходя из этого, рационально создать дополнительные психолого-педагогические условия обучения заочников, которые поспособствуют развитию их умения рационально и эффективно использовать располагаемое время. По мнению автора, целесообразно проводить опросы студентов и помогать тем, которые изъявляют желание.

Мотивация является движущей силой процесса обучения и усвоения материала, а стимулы выступают в роли «катализатора» активности студента. Стимулы эффективны только в том случае, если они способны вызвать эмоцию, побуждающую человека к продуктивной познавательной деятельности.

Стремление учиться заложено в природе человека. Как биологическому существу, человеку нужны новые знания и умения для выживания, как социальному – для воссоединения с социумом. В качестве фактора социализации, в психологическом смысле человек может повысить свою адекватность и компетентность только через обучение, добываясь роста самооценки и в итоге, получая самоутверждение своей сущности. Обучение, по сути своей, предполагает внутренний контроль, а значит, и внутреннюю мотивацию (когда для человека факт зарождения чего-то нового в себе выступает как величайшая награда).

Главная задача учебной мотивации – обеспечение учебной деятельности, которая максимально способствовала бы раскрытию внутреннего мотивационного потенциала личности студента. Задачи и методы обучения должны отвечать запросам, интересам и устремлениям студентов. Результаты обучения – потребностям личности. Степень выраженности и осознанности этой способности является одним из показателей социальной зрелости личности.

Образовательной организации необходимо обеспечить поддержание этой потребности, чтобы по мере развития личности помочь ей сформировать более осознанную жизненную перспективу. При этом человек должен понимать, что результат обучения – это важнейший шаг в будущее, поэтому на высшем уровне формируется внутренняя мотивация личности.

Таким образом, мотивированность обучаемых – это их заинтересованное отношение в процессе обучения к совершенствованию своих знаний и общей культуры. При этом обеспечивается самостоятельное, активное продвижение к вершинам знаний с опорой на собственные усилия в учебном процессе, потребности, мотивы и волю. При этом преподавателю нужно организовывать учебно-познавательную деятельность и осуществлять руководство ею, ориентируясь на творческое участие обучаемых в образовательном процессе. Однако, важно отметить, что для вуза должно стать приоритетом фокус на мотивацию преподавателя, т.к. именно он в большей степени задействован в контактной зоне с учащимися и является ключевым носителем организационной культуры образовательного учреждения.

Список литературы

1. Айзикова Л. В. К вопросу об обучении на протяжении жизни. // Наука о человеке: гуманитарные исследования. Науки об образовании. № 1 (9). 2012. С. 35–41. [Электронный ресурс]. Режим доступа: <https://cyberleninka.ru/article/n/k-voprosu-ob-obuchenii-na-protyazhenii-zhizni> (дата обращения 17.05.2022).

2. Асеев В. Г. Мотивация учебной деятельности и формирование личности. М., 1976. [Электронный ресурс]. Режим доступа: <https://bookree.org/reader?file=1353541> (дата обращения 15.05.2022).

3. История развития дистанционного обучения в России. [Электронный ресурс]. Режим доступа: <https://moluch.ru/conf/ped/archive/185/9249> (дата обращения 16.05.2022).

4. Министерство науки и высшего образования Российской Федерации. [Электронный ресурс]. Режим доступа: <https://minobrnauki.gov.ru/opendata/9710062939-svedeniya-o-chislennosti-studentov-obrazovatelnykh-organizatsiy-osushchestvlyayushchikh-obrazovateln> (дата обращения 16.05.2022).

С. В. Титаренко

Гжельский государственный университет, Московская обл., пос. Электроизолятор
 Научный руководитель: Ю. Б. Голикова

ПРОБЛЕМЫ ПОДГОТОВКИ КАДРОВ ДЛЯ МЕСТНОГО САМОУПРАВЛЕНИЯ

Сегодня многие молодые люди выбирают муниципалитет своей будущей профессией. В данной статье рассматривается вопрос подготовки кадров территориальных коллективов и выявляются основные проблемы трудоустройства выпускников в сфере обучения по программе «Администрирование и управление государством и муниципальными образованиями».

Особенности формирования потенциала служащих органов местного самоуправления заключаются в строгой законодательной регламентации этой деятельности, наличии перечней возможных должностей и, соответственно, четких процедур подбора и найма кадров.

Анализ нормативных документов позволяет определить, подпадают ли представители органов местного самоуправления под определение группы социальных экспертов. Он определяет отношение к услугам местных органов власти, рабочим местам, целям и задачам государственных и местных органов власти, а также формирует опыт. Навыки, опыт, ценности и духовные качества [2].

Поэтому местные выборные представители должны обладать особыми психосоциальными качествами, которые требуют особого личного подхода.

В то же время следует исходить из того, что принципиальных отличий от структуры бизнеса в этой сфере нет с учетом применения специфических требований к должностным лицам органов местного самоуправления. Однако эти объективно существующие характеристики, присущие муниципальному управлению, заключаются в возможности использования симбиоза наиболее эффективных методов обучения, применяемых в бизнесе, и большой мотивации духовно-нравственной сферы муниципального управления. Присущий патриотизм сотрудников, в первую очередь органов государственной власти и местного самоуправления.

Для производства кадров местного самоуправления, с учетом Федерального закона от 06.10.2003 № 131-ФЗ (ред. от 10.07.2023) «Об общих принципах организации местного самоуправления в Российской Федерации», необходимо следующее [1]:

- самостоятельность решения населением вопросов местного значения;
- соответствие материальных и финансовых ресурсов местного самоуправления его полномочиям;
- ответственность органов и должностных лиц местного самоуправления перед населением;
- многообразие организационных форм осуществления местного самоуправления;
- соблюдение прав и свобод человека и гражданина;
- гласность деятельности местного самоуправления;
- законность в деятельности органов и должностных лиц местного самоуправления;
- государственная гарантия местного самоуправления.

Говоря о высшем образовании выпускников в области управления, нельзя не обратить внимание на сложность и проблемы их трудоустройства по полученной специальности.

Рассмотрим опрос, проведенный среди студентов – выпускников по программе Государственное и муниципальное управление.

Таблица 1 – Опрос о сложности и проблемы трудоустройства по полученной специальности выпускников ГМУ

Варианты ответа	Количество голосов (чел)
закрытость кадровой политики	16
отсутствие должного опыта работы	15
недостаточно эффективно работающие «социальные лифты» в муниципальной службе	9

Исходя из таблицы 1, была составлена диаграмма в % для наглядности опроса.



Рисунок 1 – Опрос о сложности и проблемах трудоустройства по полученной специальности выпускников ГМУ

Из данной диаграммы видно, что две самые основные проблемы – это опыт работы в данной сфере, который так требуется при устройстве на работу, что молодой сотрудник редко может дать. и закрытость кадровой политики, при которой выпускники не могут найти должную вакансию в интернет-источниках.

Решение этих проблем лежит в формировании молодых талантов в органах местного самоуправления [4]. Эта идея получает новый импульс в связи с задачами, поставленными Президентом Российской Федерации. Он создает резерв старших сотрудников на всех уровнях государственного и местного управления. Формирование резерва молодежных кадров в органах местного самоуправления в первую очередь способствует решению многих насущных социальных проблем, таких как:

- рост интереса молодежи к получению высшего образования в области муниципального управления;
- обновление и омоложение кадрового состава муниципальной службы;
- стимулирование профессионального роста муниципальных служащих;
- объединение усилий высших учебных заведений и органов муниципального управления по подготовке кадров в системе местного самоуправления.

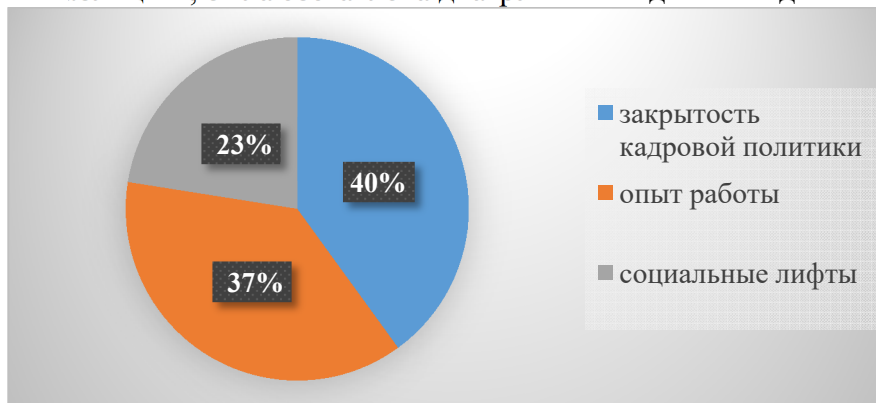
Для качественного формирования кадрового резерва необходима разработка эффективной терапевтической системы, что сопровождается разработкой кадровой политики в органах местного самоуправления.

Основные пути решения проблем кадрового обеспечения муниципальной службы.

С помощью информационных технологий, СМИ и других информационных площадок сформировать в обществе привлекательный образ муниципального служащего, для привлечения молодых специалистов.

Повышать престиж муниципальной службы через повышение уровня оплаты труда.

Привлекать студентов высших учебных заведений к прохождению практики для получения профессионального опыта и практического навыка работы в органах местного самоуправления.

Внедрять кадровую политику, обеспечивающую поэтапное психологическое и организационное сопровождение адаптации молодых специалистов.

Улучшать систему подготовки, переподготовки повышения профессиональной квалификации муниципальных служащих.

Не секрет, что в настоящее время многие молодые люди готовы поступать на работу в органы муниципального управления, считая эту службу хорошим началом карьеры по специальности после окончания вуза [3]. Они приобретают опыт, участвуют в решении масштабных задач. Некоторые рассматривают работу на муниципальной службе как шанс приблизиться к общественной элите.

Вместе с тем мало кто из молодых специалистов остается на муниципальной службе хотя бы на несколько лет – оплата труда в бизнес-структурах часто гораздо более привлекательна для специалистов их уровня. Привлечь же на муниципальную службу квалифицированного профессионала, востребованного на рынке труда, крайне сложно.

Несомненно, развитие самостоятельности способствует пониманию молодежью сложностей социальных отношений, формированию собственного социального статуса и выявлению возможностей для осуществления лидерских функций. А в общеобразовательных учреждениях есть практически все необходимое, чтобы наладить комплексный подход к качественной подготовке местных избранников.

Список литературы

1. Федеральный закон от 06.10.2003 № 131-ФЗ (ред. от 10.07.2023) «Об общих принципах организации местного самоуправления в Российской Федерации». [Электронный ресурс]. Режим доступа: https://www.consultant.ru/document/cons_doc_LAW_44571/

2. *Адамская Л. В.* Местное самоуправление в Российской Федерации // Российская наука и образование сегодня: проблемы и перспективы. 2017. № 3 (16). С. 22–23.

3. *Бейдина Т. Е.* Делегирование государственных полномочий органам местного самоуправления как теоретическая и практическая политическая проблема // Вестник Забайкальского государственного университета. 2018. Т. 24. № 2. С. 39–46.

4. *Божиган В. С.* Деятельность органов местного самоуправления в сфере обеспечения благосостояния населения // Наука в современном мире: приоритеты развития. 2018. Т. 2. № 1 (4). С. 45–46.

А. С. Титов

Гжельский государственный университет, Московская обл., п. Электроизолятор
 Научный руководитель: Л. В. Широкова

ВЛИЯНИЕ ФАКТОРОВ ВНЕШНЕЙ СРЕДЫ НА ДЕЯТЕЛЬНОСТЬ АВИАТРАНСПОРТНЫХ КОМПАНИЙ

В транспортный парк России входит Группа «Аэрофлот», и как одно из основных авиатранспортных формирований страны обладает долей авиаперевозок порядка 41 % в объемах российского рынка по итогам 2021 г. «Аэрофлот – Российские авиалинии» является головной в группе, она образована еще в советские времена и в настоящий момент осуществляет услуги по пассажироперевозкам и грузоперевозкам на международных и внутренних воздушных линиях. В состав группы входят также одноименная авиакомпания-перевозчик «Россия» и лоукостер «Победа».

В структуре акционерного капитала ПАО «Аэрофлот» 73,77 % принадлежит Российской Федерации.



Рисунок 1 – Структура акционерного капитала ПАО «Аэрофлот» [1]

Последние события, связанные с пандемией и экономическими санкциями, введенными недружественными странами против России вследствие военных действий на территории Украины, негативно сказались на устойчивом развитии авиакомпании.

Коронавирус оказал значительное отрицательное влияние на все без исключений отрасли мировой экономики. Особенно серьезно пострадала сфера туризма, что, как следствие, отразилось на мировом пассажирском авиапотоке. По оценке отраслевой исследовательской компании Cirium, в марте 2020 г. количество авиарейсов в мире сократилось на 63 % относительно аналогичного 2019 г. [4].

В качестве наглядного примера приведем данные пассажиропотока на мировом воздушном транспорте.

Таблица 1 – Данные мирового пассажиропотока [4]

Год	Количество пассажиров, млрд. чел.
2018	4,3
2019	4,5
2020	1,8

Исходя из этих цифр, можно сделать вывод, что до начала пандемии динамика мировых пассажирских перевозок уверенно возрастала, а в период пандемии резко снизилась примерно на 60 % по сравнению с 2019 г.

Данные обстоятельства негативно отразились на показателях результативности деятельности ПАО «Аэрофлот» в 2020–2021 гг.

Таблица 2 – Объем выручки ПАО «Аэрофлот» за 2018-2021 гг., млн руб. [3]

Год	2018	2019	2019/2018	2020	2020/2019	2021	2021/2020
Объем выручки	611 570	677 881	10 %	302 182	-56 %	362 220	20 %



Рисунок 2 – Графическое отображение изменения прибыли ПАО «Аэрофлот» за 2018–2021 гг. [3]

Анализируя финансовые показатели таблицы 2 и рисунка 2, можно сделать заключение о стабильном росте выручки компании на временном периоде 2018–2019 гг. За первый год пандемии этот объем сократился более чем в 2 раза, а на конец 2021 года наблюдался относительно небольшой подъем выручки.

В сложившихся условиях многие бизнес-структуры вынуждены были закрыться или обанкротились. Выжить смогли компании, которым была оказана государственная поддержка в рамках антикризисной политики, и те, которые смогли приспособиться к текущим условиям благодаря проведению организационных изменений внутри компании [2].

Применяя в своей деятельности необходимые организационно-управленческие технологии, компания смогла обезопасить пребывание пассажиров на борту во время полета и в помещениях аэропорта. К примеру, в ПАО «Аэрофлот» были приняты управленческие решения по различным направлениям своей деятельности, отраженным в таблице 3.

Таблица 3 – Организационные изменения ПАО «Аэрофлот» в условиях пандемии

Область деятельности	Организационные изменения
Регистрация на рейс	<ol style="list-style-type: none"> Для персонала принципиально обязательное ношение масок и перчаток. Наземный персонал и члены экипажа прошли подготовку на случай проявления симптомов ОРВИ у пассажиров. Появление автоматических бесконтактных санитайзеров и дезинфекторов для рук. Нанесение разметки для обозначения социальной дистанции. Увеличение частоты проведения дезинфекции поверхностей, оборудования, всех узлов и агрегатов. При полете международным рейсом проводится проверка документов в соответствии с требованиями страны въезда. Своевременная проверка наличия Сертификата о вакцинации/ПЦР теста. На регистрационных стойках были установлены защитные экраны.
Залы ожидания	<ol style="list-style-type: none"> На стойке приема гостей размещена информация о необходимости соблюдения дистанции и ношения маски. Дезинфекция помещений, санузлов проводится каждые 120 минут. Установлены бактерицидные рециркуляторы в целях очистки воздуха.
Посадка в самолет	Увеличена частота проведения дезинфекции всех поверхностей и оборудования.
В полете	<ol style="list-style-type: none"> Салон самолета полностью продезинфицирован. Подготовленный персонал проводит уборку перед каждым рейсом и дезинфекцию раз в неделю. В любом самолете большой запас масок и универсальных комплектов для противозидемических мероприятий. Обыкновенное мыло в туалетах заменено на специальное антибактериальное.

	<p>4. Во время полета происходит периодическая уборка туалета дезинфицирующими средствами.</p> <p>5. Воздух в салоне обновляется каждые несколько минут, что в 8 раз больше, чем в офисных помещениях.</p> <p>6. В каждом самолете компании установлены качественные вентилирующие HEPA-фильтры, устраняющие 99,9 % частиц бактерий и вирусов. Именно поэтому воздух в салоне всегда стерильный.</p> <p>7. Благодаря HEPA-фильтрам после полета воздух в самолете становится намного чище, чем был до. По новому постановлению замена фильтров теперь происходит гораздо чаще, чем было ранее.</p> <p>8. Ношение перчаток и масок бортпроводниками обязательно.</p>
Требования, предъявляемые пассажирам в целях уменьшения риска заболеваний	<p>1. При посадке/высадке пассажиры должны соблюдать рекомендованную социальную дистанцию в 1,5 м.</p> <p>2. Перед входом на борт самолета пассажирам производится обработка рук безопасными дезинфицирующими жидкостями.</p> <p>3. Пассажиры должны быть пристегнутыми ремнями безопасности в течение всего полета.</p> <p>4. Пассажиры должны менять маску каждые 3 часа. При необходимости бортпроводники предоставят защитные маски для замены использованных.</p> <p>5. Перемещение пассажиров по салону во время полета строго ограничено посещением туалета. При посещении туалетной комнаты в проходах самолета необходимо соблюдать рекомендованную дистанцию [1].</p>

Стоит отметить, что введенные меры рассматривались как необходимые, но временные, и руководством компании предусматривалось их постепенное смягчение с последующим возвращением к обычному режиму обслуживания потребителей. Компания смогла пережить период нестабильности благодаря внедрению антикризисных решений, что стало проявлением следования принципу адаптации к требованиям внешней среды со стороны менеджмента компании. Это еще раз доказывает постулат о необходимости учета руководством влияния макроэкономических факторов на деятельность организации и необходимости оперативно приспосабливаться к текущим условиям.

В настоящее время весомым политическим фактором внешней среды стало решение со стороны России о начале военных действий на Украине в феврале 2022 г. Ответная реакция западных стран отрицательно сказалась на деятельности группы «Аэрофлот». 28 февраля по решению Совета Евросоюза воздушное пространство стран, входящих в ЕС, полностью закрыто для российских воздушных судов. Исландия, Норвегия, Северная Македония, Швейцария, Черногория, Албания, Канада и США, которые не являются членами ЕС, тоже присоединились к данным санкциям.

Россия ответила зеркальными ограничениями для 37 стран. Также в целях обеспечения безопасности гражданских рейсов в некоторых аэропортах, находящихся на граничащих с Украиной территориях (Ростов-на-Дону, Краснодар и Ставрополь), также приостановлены внутренние авиаперевозки. На начало октября 2022 г. российские авиакомпании вывели из иностранных реестров 87 импортных самолетов, что вдвое больше, чем было в марте.

Как результат, на фоне жестких международных санкций против российской авиаотрасли наблюдается резкое сокращение пассажиропотока. По итогам первой половины 2022 г. он снизился на 7,4 %, до 17,2 млн человек, во втором квартале – на 22,4 %, до 8,7 млн чел. На конец 2022 г. группа «Аэрофлот» сможет осуществить пассажироперевозки в размере около 40 млн пассажиров, что на 13 % меньше, чем в прошлом году [5].

Влияние макроэкономических факторов вызвало изменения в структуре пассажиропотока ПАО «Аэрофлот». В первой половине 2019 г. на международные рейсы приходилось 45 % пассажиропотока группы, в первой половине 2022 г. всего 14 %. Наблюдаем явную переориентацию на внутренний рынок авиаперевозок.

Справиться со сложившей ситуацией, продиктованной внешней макросредой, менеджмент компании рассчитывает, внедряя новые управленческие стратегии.

Планируется открытие новых международных направлений авиасообщений, преимущественно на восточные страны, например, в Индию (ГОА), Бангкок, и развитие действующих направлений Турция и Египет.

Предполагается усиление южных направлений внутреннего рынка (Минводы) и в рамках государственной поддержки перелетов на Дальний Восток страны, исходя из увеличения общественного запроса на предоставляемые услуги (за семь месяцев 2022 г. пассажиропоток вырос на 16 %, до 1,1 млн человек). Также планируется расширение международных и внутренних перевозок на основе открытия дальневосточной авиабазы в городах Владивосток и Хабаровск.

Таким образом, стратегические управленческие решения имеют целью реализацию потребностей сферы отечественного туризма, нацелены на удовлетворение возросшей мобильности населения Дальнего Востока страны и расширение доли рынка азиатских и восточных международных пассажироперевозок.

Список литературы

1. Официальный сайт ПАО «Аэрофлот». [Электронный ресурс]. Режим доступа: <https://ir.aeroflot.ru/ru/securities/shareholder-capital/>
2. Информация об изменениях, связанных с COVID-19, «Аэрофлот». [Электронный ресурс]. Режим доступа: <https://www.aeroflot.ru/ru-ru/covid-19>
3. Информация – Аэрофлот. [Электронный ресурс]. Режим доступа: <https://www.aeroflot.ru/ru-ru/information>
4. Портал Tadviser // Пассажирские авиаперевозки. [Электронный ресурс]. Режим доступа: <https://www.tadviser.ru/index.php/>
5. Газета РБК. [Электронный ресурс]. Режим доступа: <https://www.rbc.ru/newspaper/2022/09/09/6319cd389a794718ecb0acb6>

Д. В. Ткачева

Гжельский государственный университет, Московская обл., пос. Электроизолятор

Научный руководитель: Л. В. Широкова

ИННОВАЦИОННЫЕ ИЗМЕНЕНИЯ В ШКОЛЬНОМ ОБРАЗОВАТЕЛЬНОМ ПРОЦЕССЕ

В современном мире все больше времени уделяется новой области знаний – педагогической инноватике как сфере науки, изучающей новые технологии в сфере образования, процессы трансформации школы в свете их применения.

Педагогические инновации – это изменения, направленные на улучшение развития, воспитания и обучения учащихся. Рассматривая термин «инновация» в педагогической сфере, можно с уверенностью утверждать, что это ничто иное, как внедрение нового, совершенствование и улучшение имеющейся педагогической системы, приводящее к повышению эффективности процесса обучения [1].

Отличие инновационных технологий от традиционных заключается прежде всего в характере и содержании образовательной деятельности и во взаимодействии участников учебного процесса. Если в традиционной школе ярко выражена роль преподавателя, как субъекта, определяющего содержание и методы обучения, то в инновационном учебном процессе исчезает жесткое распределение ролей между преподавателем и учащимся. Более того, ребенок в этом варианте превращается в активного участника, приобщаясь непосредственно к процессу взаимодействия с преподавателем с использованием знаний, полученных в ходе самостоятельной работы с различными источниками информации. Осознание различия этих двух подходов закономерно приводит к необходимости реализовывать учебно-воспитательный процесс в смешанном формате, как через традиционные, так и через инновационные формы в их гармоничном сочетании.

Вопросом инновационного обучения занималось и в настоящее время продолжает заниматься большое число талантливых ученых и педагогов. Среди них В. И. Андреев, И. П. Подласый, профессор, доктор педагогических наук К. К. Колин, доктор педагогических наук В. В. Шапкин, В. Д. Симоненко, В. А. Сластенин и другие. Все они внесли большой вклад в развитие инноваций процессов в образовании [6].

Можно выделить несколько направлений и объектов инноваций в образовании:

- разработка концепций и стратегий развития образования и образовательных учреждений;
- обновление содержания образования; изменение и разработка новых технологий обучения и воспитания;
- совершенствование управления образовательными учреждениями и системой образования в целом;
- улучшение подготовки педагогических кадров и повышения их квалификации;
- проектирование новых моделей образовательного процесса;
- обеспечение психологической, экологической безопасности учащихся, разработка здоровье сберегающих технологий обучения;
- обеспечение успешности обучения и воспитания, мониторинг образовательного процесса и развития учащихся;
- разработка учебников и учебных пособий нового поколения и др. [2].

Инновационные изменения могут осуществляться на различных уровнях. Самый высший затрагивает всю педагогическую систему в целом. Важно отметить, что научная основа нововведений способствует плавному и логичному включению их в практическое применение в образовании.

В настоящее время выделяют несколько инновационных образовательных технологий, применяемых на уроках: проектная технология, игровая технология, технология проблемно-

поискового обучения, информационно-коммуникационная, технология интерактивного обучения.

Технология интерактивного обучения основывается на психологии человеческих взаимоотношений, направлена на активизацию процессов восприятия, памяти, внимания, творческое, продуктивное мышление, социализацию. При этом процесс обучения организуется таким образом, что обучаемые учатся коммуницировать, взаимодействовать друг с другом и другими людьми, учатся критически мыслить, решать сложные проблемы на основе анализа производственных ситуаций, ситуационных профессиональных задач и соответствующей информации [4].

Основа игровой технологии «дидактическая игра» является необходимым средством для интенсификации учебного процесса. В ходе игры обучаемый должен выполнять действия, позволяющие ему выработать необходимые в последствии умения. В результате происходит накопление, актуализация и трансформация знаний в навыки, накопление опыта личности и ее развитие.

Информационно-коммуникационная технология – это процесс сбора, переработки, хранения и передачи информации обучаемому посредством компьютерной техники [3].

Более подробно хотелось бы остановиться на проектном обучении как инновационной технологии, ее теоретических основах, а также умениях, формируемых через проектно-исследовательскую деятельность. Проектная инновационная технология призвана стимулировать, мотивировать и активизировать учебно-познавательную деятельность учащегося, развивать его творческие начала, приобщать к самостоятельной работе, поиску информации и получению окончательного продукта. Предпосылки возникновения данного метода можно проследить, начиная с V в. до н. э. [5].

Сократ задавал собеседнику вопросы, отвечая на которые тот находил истину: философ не делился истиной, а лишь помогал собеседнику самостоятельно создать ее. С давних времен Томмазо Кампанелла мечтал о школе, в которой учебный процесс не сводился бы только к наполнению ребенка знаниями и дрессировке его правильного поведения, а давал бы нечто большее для его души и разума, возможность проявлять свои способности в процессе деятельности [6].

В XVIII в. в Европе метод проектов получил распространение в высших технических и промышленных школах Франции, Германии, Австрии и Швейцарии [1]. В середине XIX в. в США в технических вузах начали рассматривать проектную деятельность как возможность получить знания, умения и навыки на практике [3]. Метод проектов появился в США и основывался на теоретических концепциях прагматической педагогики, провозгласившей принцип обучения посредством делания. Ключевой посыл методики заключался в том, чтобы ребенок выполнял учебные задачи, основываясь на принципе: все из жизни, все для жизни. Считалось, что интерес к обучению у ребенка возникнет только в том случае, если занятие соответствует его личным интересам, опирающимся на его жизненный опыт.

Идеи проектного обучения начали применяться в российском образовании практически параллельно с разработками американских педагогов. Для советской школы развитие проектной деятельности имело огромное значение, и уже в начале XX века Шацкий С. Т. вместе с архитектором Зеленко А. У. создали первые в России детские клубы, где занятия проводились при активном взаимодействии преподавателя и небольшой группой учеников. Идея заключалась в том, чтобы под контролем и с непосредственной помощью учителя выполнить задание [6].

Однако, в 1931 г. метод проектов был осужден и запрещен постановлением ЦК КПСС(б), но несмотря на запрет подхода, некоторые его элементы были заимствованы и интерпретированы в самом начале его использования: трудовая школа, метод учебного исследования, студийная работа, комплексный метод.

Сегодня, когда главным элементом модернизации российской школы является федеральный государственный образовательный стандарт, реализация которого закреплена законодательно, необходимо акцентировать внимание учащихся на использовании проектной

и исследовательской деятельности как возможности эффективно овладеть умениями и навыками. При этом стоит отметить явное преимущество данного метода над другими: ученик в праве самостоятельно добыть новые знания, проработать полученную информацию и в конечном итоге сделать необходимые умозаключения [5].

Инновационность среднего общеобразовательного учреждения определяется наличием системы управления инновациями в школе – инфраструктурой, рождающей инновации, возвращающей их, внедряющей и анализирующей полученные результаты. Инновационная инфраструктура – это комплекс материально-технической базы школы, педагогические кадры и учебно-производственные связи, функционирующие в рамках реализации инновационных проектов [7].

Кроме того, для реализации школьной инновационной деятельности на практике необходима инновационная инфраструктура, которая на государственном/региональном/муниципальном уровне представлена:

- образовательными учреждениями, находящимися друг с другом в стратегических партнерских отношениях (например, модели: «школа – школа», «школа – колледж», «школа – вуз», ассоциации учебных организаций);
- координирующими органами муниципального образования;
- развернутой системой поддержки инновационной деятельности со стороны публичных властных структур;
- комплексом методического обеспечения инновационной деятельности;
- системой оценки качества инновационной деятельности (в т. ч. общественно-профессиональной);
- механизмами маркетинга инновационных образовательных продуктов.

Так, например, образовательная инфраструктура Дергаевской средней общеобразовательной школы № 23 включает кадровое, материально-техническое и информационно-методическое оснащение, направленное на реализацию инновационных технологий.

Школа активно использует информационно-коммуникационную платформу «Сферум», которая является частью цифровой образовательной среды, создана в соответствии с постановлением Правительства Российской Федерации в целях реализации нацпроекта «Образование». Она призвана сделать обучение, в том числе дистанционное, более гибким, технологичным и удобным. Используя информационную систему «Моя школа», учащиеся обеспечиваются равным доступом к качественному цифровому образовательному контенту и цифровым образовательным сервисам на всей территории страны.

Говоря о воспитательной деятельности в сфере инновационных технологий, следует отметить новшество этого года – обязательное воспитательное занятие во всех регионах Российской Федерации – «Разговоры о важном». Школа оснащена всей необходимой техникой, для демонстрации аудио и видео информации в процессе урока: компьютеры, интерактивные доски, проекторы и смарт-планшеты.

Образовательное учреждение является площадкой для проведения всероссийской «Недели без турникетов». В рамках стратегического партнерства предприятия на определенное время открывают свои двери для экскурсий школьников и студентов. Это возможность для ребят и их родителей увидеть «изнутри», как организован производственный процесс, познакомиться с обычаями и традициями, познакомиться с особенностями рабочих профессий.

В рамках реализации Национального проекта «Образование» и сетевого взаимодействия с муниципальными общеобразовательными учреждениями Раменского г. о. на базе инновационных мастерских Раменского колледжа ежегодно проводятся программы предпрофильной подготовки школьников по различным направлениям. Программы направлены на подготовку школьников к инновационной деятельности и к профессиональному самоопределению. В процессе освоения программ ребята приобретают практический опыт, развивают творческое мышление.

В рамках федерального проекта «Профессионалитет» студентами Раменского колледжа проводятся Всероссийские классные часы «Профессионалитет: ты в хорошей компании!» для обучающихся восьмых классов. На классном часе школьники узнают о перспективах, о возможностях трудоустройства и прохождения стажировок на ведущих предприятиях отрасли, о современных аудиториях, лабораториях и мастерских с высокотехнологичным оборудованием.

В школьной практике активно используется проектное обучение. Так, совсем недавно ученикам 9 класса Дергаевской СОШ № 23 города Раменское автором было предложено выполнить проектные работы по английскому языку. Учениками под контролем учителя были выполнены следующие этапы осуществления проекта.

1. Выбор темы проекта, основанный на интересах учащихся, в рамках учебной дисциплины.

2. Формулирование проблемы, задач, предмета и объекта изучения, а также определение целей исследования.

3. Формирование подтем и консультирование ряда вопросов по теме.

4. Планирование работы: обсуждение, принятие проблем.

5. Осуществление проекта (поиск теоретических материалов, анализ и разбор практической части исследования, написание выводов по первой и второй главам).

6. Разработка продукта проекта.

7. Представление проекта: демонстрация результата, появление новых вопросов, прогнозирование новых проблем.

8. Оценка проекта: оценка со стороны, самооценка, выявление успехов и неудач.

Анализ процесса внедрения проектно-исследовательской деятельности в качестве инновационной технологии при преподавании иностранных языков, можно отметить достигнутые результаты:

- значительное усиление мотивации к учебной деятельности;
- устойчивый рост познавательного интереса учащихся к предмету;
- положительную динамику уровня вовлеченности (учащиеся школы выбирают английский язык в качестве предмета для сдачи ОГЭ);
- способность использовать умения, знания и навыки, приобретенные в процессе выполнения проектной деятельности, при изучении других предметных областей;
- развитие информационной, личностной и метапредметной компетентностей учащихся;
- признание ценности творческого процесса учащимися.

Таким образом, говоря о формировании знаний, умений и навыков учеников в ходе проектной деятельности, важно отметить, что развитие невозможно без мотивации учащихся. Применение инновационных технологий в сфере образования, в частности, проектно-исследовательской работы в школе, позволяет достойно проявить себя не только успевающим, но и слабым ученикам. Более того, проектная деятельность способствует полноценно реализовывать цели и задачи ФГОС нового поколения в интересной для школьников форме.

Список литературы

1. Андреев В. И. Педагогика: учебный курс для творческого саморазвития. Казань, 2017.
2. Беспалько В. П. Слагаемые педагогической технологии. М., 2019.
3. Васильева З. И. История образования и педагогической мысли за рубежом и в России. М.: Издательский центр «Академия», 2016. 319–351 с.
4. Лысенкова С. Н. Когда легко учиться. М.: Просвещение, 2019.
5. Никандров Н. Д. История педагогики: учебник для послевузовского образования. М., 2017. С. 261–267 с.
6. Селевко Г. К. Современные образовательные технологии: учебное пособие. М.: Народное образование, 1998. 256 с.
7. Трофимова О. В. Школьник в инновационной среде // Эксперимент и инновации в школе. 2013. № 1, С. 1–6.

Е. Уманчик

Гжельский государственный университет, Московская обл., пос. Электроизолятор
Научный руководитель: В. В. Блекус

ИНФЛЯЦИЯ: СУЩНОСТЬ, ПРИЧИНЫ ВОЗНИКНОВЕНИЯ И ВИДЫ

Инфляция является сложным социально-экономическим явлением. Как экономическое явление инфляция существует уже длительное время. Считается, что она появилась с возникновением денег, с функционированием которых неразрывно связана [1].

Инфляция – это нарушение в процессе общественного воспроизводства, проявляющееся в переполнении сферы обращения денежными знаками сверх реальных потребностей и их обесценении.

Инфляция – характерная черта современного экономического развития. Будучи следствием существующих хозяйственных диспропорций, она в то же время служит важной причиной их усиления и общей неустойчивости экономики [2].

Обесценение денег и повышение цен приводит к увеличению расходов бюджета, снижению реальных доходов государства, необходимости усиления налогового бремени, росту государственного долга, вызываемого дефицитом государственного бюджета. Это обуславливает важность изучения возможностей регулирования инфляции.

Для любой экономики инфляция является опасным процессом, отрицательно действуя на финансовую и экономическую системы государства. Она отражает не только уменьшение покупательской способности денежных средств, но и искажает финансовую «реальность» производства и потребления, а также усложняет процедуру учета доходов и расходов населения и налогообложения. Инфляция способствует перераспределению доходов между хозяйствующими субъектами, которое невозможно контролировать. Инфляция вызывает расслоение общества и еще больше увеличивает социальную напряженность и агрессию.

Основные последствия инфляции.

Во-первых, инфляция разрушает нормальные хозяйственные связи, усиливает хаос и диспропорции в экономике, дезорганизует инвестиционный процесс, поскольку при неудержимом росте цен цель производства (прибыль) может быть достигнута и без роста производства.

Во-вторых, капиталы переливаются из сферы производства в сферу обращения, прежде всего в спекулятивные коммерческие структуры, где они быстрее оборачиваются и приносят огромные прибыли, а также перемещаются за границу в поисках большей и гарантированной прибыли. Возрастают спекуляция, теневая экономика, коррупция [4].

В-третьих, нарушается нормальное функционирование кредитно-денежной системы. Обесценивание денег подрывает стимулы к их накоплению, порождая такое явление, как «бегство от денег», когда предприниматели и население предпочитают вкладывать денежные сбережения в товары, недвижимость и другие материальные ценности. Разрываются кредитные соглашения, так как при инфляции невыгодно предоставлять долгосрочные кредиты под небольшие проценты, поскольку кредитору придется получать долги в обесцененных деньгах.

В-четвертых, постепенно свертываются товарно-денежные отношения, и расширяется прямой продуктообмен на основе бартерных сделок. Это приводит к потере деньгами своих экономических функций, и отношения обмена откатываются назад – к простой, или случайной, форме стоимости.

В-пятых, инфляция отрицательно влияет и на международные экономические и валютно-кредитные отношения страны. Она подрывает конкурентоспособность и экспорт российских товаров, вместе с тем стимулируя импорт товаров из-за границы, поскольку на внутреннем рынке они продаются по высоким ценам. Инфляция сдерживает приток иностранного капитала, снижает официальный и рыночный курсы национальной валюты из-за ее обесценивания [2].

Экономическая наука считает, что инфляция является своеобразным налогом, которым государство путем эмиссии ничем не обеспеченных денег дополнительно облагает доходы населения, что ведет к отрицательным социальным последствиям. Еще Дж. М. Койне отмечал, что продолжительным процессом инфляции правительства могут конфисковать тайно и незаметно значительную часть богатства своих граждан.

Во-первых, инфляция снижает жизненный уровень всех слоев населения, особенно тех, которые имеют постоянный доход, поскольку темпы роста доходов отстают от темпов роста цен на товары и услуги.

Во-вторых, инфляция обесценивает предыдущие денежные сбережения населения в банках, страховых полисах, ежегодную ренту и другие активы с фиксированной стоимостью.

В-третьих, инфляция усиливает безработицу, подрывает мотивацию к эффективной трудовой деятельности, усиливает социальную дифференциацию населения и социальное напряжение в обществе.

Таким образом, можно сделать вывод, что негативные социально-экономические последствия инфляции принуждают отдельные государства к денежным реформам, содержание которых сводится к полной или частичной перестройке денежной системы с целью стабилизации денежного обращения. Такой радикальный образ используется государством исключительно тогда, когда консервативные способы стабилизации денег не срабатывают или не дают соответствующего эффекта.

В настоящее время инфляция является острой проблемой экономической сферы жизни общества, поскольку ее показатели и социально-экономические последствия во многом отражают не только экономическую безопасность страны, но и экономическое развитие государства в целом.

Основным направлением антиинфляционной политики в России, на данном этапе, является регулирование инструментами денежно-кредитной политики объемов денежной массы. Задача, предлагаемая антиинфляционной политикой, состоит в том, чтобы не полностью уничтожить инфляцию всеми возможными способами, а главным образом, проводить контроль над инфляционным процессом (государственными и рыночными способами), с целью реализации интересов экономической безопасности общества и повышении экономического уровня в производственной сфере, а также установление контроля над инфляцией.

Антиинфляционная политика, как и любая политика, должна постоянно развиваться. Анализ современного состояния проводимой антиинфляционной политики, а также исследование влияющих на нее факторов, позволили сформулировать предложения по повышению результативности антиинфляционной политики в России.

Основным фактором в борьбе с инфляцией должно стать улучшение общей экономической ситуации в стране, повышение инвестиционной активности, формирование стабильной рыночной инфраструктуры. В связи с этим особое значение для экономики приобретает поддержка приоритетных отраслей народного хозяйства, стимулирование диверсификации экспорта продукции, разумная протекционистская политика и политика валютного курса, что будет способствовать повышению конкурентоспособности российских товаров.

Инфляция представляет собой устойчивый процесс обесценивания денег, снижения их покупательной способности. Основными видами инфляции являются: умеренная инфляция, ползучая инфляция, галопирующая инфляция и гиперинфляция.

Среди форм инфляции можно выделить четыре основные формы: инфляцию спроса, инфляцию издержек, административную инфляцию и секторную инфляцию. Все, описанные выше формы и виды инфляции тесно связаны между собой и влияют друг на друга.

Среди причин инфляции можно выделить внешние причины, которые заключаются в деформации экономики, дефиците государственного бюджета, диспропорции на микро- и макроуровне, монополии государства, высоких налогах и ставок по кредитам, а также внутренние причины, к которым относятся: структурные мировые кризисы, обмен банками

национальной валюты на иностранную, сокращение поступлений от внешней торговли, отрицательное сальдо внешнеторгового и платежного баланса. Инфляция приводит к негативным последствиям, как в экономике, так и в социальной сфере [3].

Негативные социально-экономические последствия инфляции принуждают отдельные государства к денежным реформам, содержание которых сводится к полной или частичной перестройке денежной системы с целью стабилизации денежного обращения. Такой радикальный образ используется государством исключительно тогда, когда консервативные способы стабилизации денег не срабатывают или не дают соответствующего эффекта.

Список литературы

1. *Васюкова Л. К.* Инфляция в России: причины и пути решения проблемы // Вестник Дальневосточного федерального университета. 2017. № 2. С. 26–34.
2. *Воронин А. Ю.* Макроэкономика: учебное пособие. М.: НИЦ ИНФРА-М, 2013. 110 с.
3. *Воронин Д.* Инфляция – худший из налогов // Вести. 2016. № 1. С. 17–23.
4. *Всяких Ю. В.* Инфляция в России // Символ науки. 2016. № 8. С. 7–9.

Д. Г. Филатов, Р. Т. Хамроев

Гжельский государственный университет, Московская обл., пос. Электроизолятор

ОСОБЕННОСТИ ОРГАНИЗАЦИИ ДЕЛОПРОИЗВОДСТВА В ФЕДЕРАЛЬНЫХ ОРГАНАХ ИСПОЛНИТЕЛЬНОЙ ВЛАСТИ

В 2006–2010 гг. в Российской Федерации были произведены широкомасштабные административные реформы органов исполнительной власти. Реформы коснулись не только самого устройства исполнительных органов, но и правового регулирования работы исполнительной ветви власти, а также документационного оборота в органах исполнительной власти. Если обратиться к статистике принятия законов, то в 2019 г. было принято 530 законопроектов, в 2020 г. – 553, а в 2021 г. – 505. Так, в 2021 г. было принято 505 федеральных законов. Юристы подчеркивают, что это наименьшее значение начиная с 2016 г. Несмотря на это, долгосрочный тренд на постоянный рост ежегодно принимаемых законов пока остается. В связи с этой тенденцией сегодня, в условиях повсеместной цифровизации, вопрос делопроизводства стоит особенно остро. При рассмотрении данной проблемы стоит обратиться к понятию делопроизводства.

Итак, делопроизводство определяется как деятельность, обеспечивающая документирование, документооборот, оперативное хранение и использование документов. В ходе вышеуказанной реформы были приняты нормативные документы, которые регулируют деятельность исполнительных органов власти, в том числе и касающуюся документов. Взамен Типовой инструкции по делопроизводству в федеральных органах исполнительной власти вводились Правила делопроизводства исполнительной власти, утвержденные в 2009 г. Постановлением Правительства. [1] Однако, ряд исследователей высказывают мнение о том, что принятый в 2009 г. нормативно-правовой акт не учитывает всей специфики существующего сегодня электронного документооборота и информатизации общественных процессов.

Главной особенностью организации делопроизводства в федеральных органах исполнительной власти является то, что именно с исполнительной властью из всех ветвей власти чаще всего взаимодействуют граждане посредством, к примеру, выдачи паспорта гражданина России или заграничного паспорта, выдача справок с места регистрации и т.д. Именно поэтому вопросы делопроизводства в данных органах обретают особую актуальность для всего взаимодействия граждан и государства.

В условиях повсеместного ввода электронного документооборота, системы автоматической обработки документов, необходимо также выполнение норм права в условиях автоматизации.

Особенностью существующего электронного документооборота в федеральных органах исполнительной власти является то что Правила делопроизводства не распространяются на документы, которые содержат государственную тайну. То есть документы. Которые таковую тайну представляют, необязательно должны быть внесены в электронный реестр. К особенностям организации делопроизводства в федеральных органах исполнительной власти на современном этапе относится еще и то, что сегодня активно внедряется цифровые технологии в документооборот. Это способствует как оптимизации государственных функций, так и росту прозрачности в государственном управлении. Россия находится в числе стран, которые наиболее преуспели в этом вопросе, находясь на 32 строчке в рейтинге электронного правительства среди 193 государств. Стоит отметить, что в последние годы для улучшения нормативно-правовой регламентации было сделано достаточно много.

2020 г. – период начала вируса пандемии COVID-19. Период пандемии послужил началу активной цифровизации – тенденция, начавшаяся в 2020 г., продолжается и в постпандемийный период. Необходимо внедрить электронное делопроизводство в повседневную жизнь граждан. Прежде всего, это реализуется с помощью портала

Государственные услуги, которые обеспечивают в том числе и взаимодействие граждан с органами исполнительной власти. Именно благодаря развитию цифровых технологий, например, достаточно быстро исполнялись распоряжения Президента Российской Федерации о выплатах семьям с детьми. В 2022 г. также прошло электронное голосование в Москве и нескольких других регионах. Однако, особенность ДЭГ в том, что платформу для голосования разрабатывает сторонняя компания, хоть и являющаяся российской и, таким образом, возникает вопрос об информационной безопасности и возможной утечке данных голосующих в руки третьих лиц [3].

Особенностью делопроизводства на федеральном уровне также является и то, что согласно позиции Правительства Российской Федерации, в регионах должны быть созданы собственные органы исполнительной власти по вопросам цифрового развития подобно созданию на федеральном уровне ведомства Минцифры. Возникает вопрос, опять же касающийся создания единых форм документов и принципов документооборота на каждом уровне, стандартизации процессов для обеспечения возможности межведомственного взаимодействия на вертикальном уровне.

Вопросы цифровизации делопроизводства обсуждались активно и до пандемии. В 2019 году был организован саммит в рамках Торгово-промышленной палаты, где обсуждались проблемные вопросы цифровизации делопроизводственной и документационной области. Каких вопросов касалась дискуссия?

Во-первых, были затронуты вопросы долгосрочного хранения электронных документов и безопасность этого хранения. При цифровизации возникает риск взлома и изменения исходного документа в электронном архиве. Электронное делопроизводство также обладает особенностью использования электронной подписи, которая представляет собой достаточно уникальное явление в мировой практике в целом, потому как электронная подпись имеет достаточно короткий срок действия, поэтому вторым вопросом стало наделение данного вида подписи функцией подтверждения подлинности электронного документа для длительного хранения [4].

В условиях санкций и СВО очевидно, что подобные вопросы не являются приоритетными, особенно учитывая сложности логистики микросхем и разработки отечественного ПО, но развитый документооборот возможно способствовал бы более оперативному решению возникающих сложностей, связанных с частичной мобилизацией и нуждами ВПК.

Меры, которые могут усовершенствовать организацию делопроизводства в органах исполнительной власти на федеральном уровне:

- анализ международного опыта в данной отрасли; адаптация зарубежных стандартов электронного документооборота к российским условиям;
- государственное регулирование делопроизводства в исполнительных органах, контроль и установление единых форм документов и документооборота.

Таким образом, для развития делопроизводства и решения существующих проблем в области документооборота в исполнительных органах на федеральном уровне необходимо создать информационную систему единого уровня для всех ведомств, которая смогла бы обеспечить хранение документов в электронном виде, то есть объединить все государственные архивы. Дополнительно необходимо оптимизировать работу всех архивов и обеспечить долговременность хранения документов в архивах, соответственно также в электронном виде. В последующие годы в систему документооборота в исполнительных органах будет внедряться технология искусственного интеллекта. Однако, для подобного развития необходимо совершенствование законодательной и материальной базы, а также подготовки кадров, которые смогут управлять документооборотом в создаваемых условиях. Также требуют рассмотрения вопросы приведения документов в единую форму, их унификация, оптимизация процессов документооборота и обмена документами между ведомствами.

Список литературы

1. Постановление Правительства Российской Федерации от 15.06.2009 № 477 (ред. от 01.02.2020) «Об утверждении Правил делопроизводства в федеральных органах исполнительной власти». [Электронный ресурс]. Режим доступа: https://www.consultant.ru/document/cons_doc_LAW_88695/
2. Правила делопроизводства в государственных органах, органах местного самоуправления: Приказ Росархива от 22.05.2019 № 71. [Электронный ресурс]. URL: <http://archives.ru/documents/rules/office-work-rules-gos.shtml>
3. *Минеева Т. Г., Иммаева Б. А.* Инновации в деятельности органов исполнительной власти по автоматизации и цифровизации документационных процессов // Юридическая техника. 2021. № 15. [Электронный ресурс]. URL: <https://cyberleninka.ru/article/n/innovatsii-v-deyatelnosti-organov-ispolnitelnoy-vlasti-po-avtomatizatsii-i-tsifrovizatsii-dokumentatsionnyh-protsessov>
4. *Корнева Д. О.* Особенности организации делопроизводства в федеральных органах исполнительной власти // Молодой ученый. 2020. № 3 (293). С. 471–474.
5. *Чумакова М. Н.* Взаимодействие органов власти, бизнеса и граждан в системе электронного правительства // Современные наукоемкие технологии. 2019. № 10–2. С. 200–200.

И. Н. Филатова

Гжельский государственный университет, Московская обл., пос. Электроизолятор
Научный руководитель: Л. В. Широкова

СТРЕСС-ФАКТОРЫ ДЕЗОРГАНИЗАЦИИ ДЕЯТЕЛЬНОСТИ УЧРЕЖДЕНИЙ ДОШКОЛЬНОГО ОБРАЗОВАНИЯ В СОВРЕМЕННОМ РОССИЙСКОМ ОБЩЕСТВЕ

Стресс в современном мире стал привычным как для отдельного человека, так и социальных сообществ. Ему подвержены все слои общества. Особенно актуально это для тружеников образовательной сферы, потому как педагогическая деятельность является одним из наиболее напряженных в психологическом плане видов социальной активности.

Это спровоцировано доминированием интеллектуальных нагрузок над физическими, высоким уровнем эмоционального напряжения педагогических работников, для преодоления которых требуются весомые усилия в процессе саморегуляции и регуляции возникающих социальных стрессов [3].

Стресс рассматривается специалистами как многомерный феномен, проявляющийся в психических и физиологических реакциях на различные ситуации. При этом негативные последствия профессионального стресса в трудовой сфере рассматриваются в аспектах влияния на результаты труда, психическое и физическое здоровье самих педагогов, а также затруднения в управлении образовательной организацией.

Ганс Селье, создатель учения о стрессе, обозначает его как неспецифическую реакцию организма на любое предъявленное ему требование, вызывающее необходимость перестройки жизнедеятельности организма [6].

Выделяют разные виды стресса. Физический стресс связан с воздействием стрессоров физической природы. Стресс психический вызывается психическими стимулами и ситуациями, воспринимаемыми как угрожающие, и последствиями эмоциональных переживаний.

Под эустрессом понимают как стресс, вызванный положительными эмоциями, так и небольшой стресс, который способен мобилизовать организм. Дистресс – это негативный вид стресса, когда организм уже не в состоянии справиться с ним самостоятельно. Он подрывает здоровье человека и может привести к заболеваниям, в том числе и тяжелым: «Нас убивает не сам стресс, а наша реакция на него» (Ганс Селье) [5]. Когда говорят об эмоциональном стрессе, имеют в виду сопровождающие его эмоциональные процессы, провоцирующие неблагоприятные изменения в организме, активизируя, иногда больше необходимого, вегетативную нервную систему человека и ее эндокринное обеспечение [2]. Психологический подразумевает стресс, обусловленный социальными факторами, и ряд авторов определяет его как социальный вид стресса [3].

Клинические наблюдения показали, что незначительные стрессы не вредны организму, и даже полезны, стимулируя человека к поиску выхода из сложившихся затруднений [4]. Сильный, долговременный или хронический стресс способен не только нанести ущерб здоровью, но и негативно влиять на всю деятельность индивида, включая профессиональную.

В настоящее время обострение социально-политической ситуации в мире и в стране, которая характеризуется приростом стрессовых факторов, провоцирует возникновение дополнительных рисков в обеспечении стабильной работы образовательных организаций.

Значительным стресс-фактором стала пандемия COVID-19, вызванная распространением коронавируса SARS-CoV-2, хотя на текущий момент наблюдается тенденция к некоторому снижению его активности. Данные обстоятельства послужили причиной перехода образовательной системы на особый формат ведения учебного процесса. В дошкольных образовательных учреждениях в период пандемии образовательная деятельность в основном осуществлялась в двух форматах: организация пребывания детей в дежурных группах и осуществление процесса образования в семье в дистанционном режиме. Преподаватели, обучающиеся и их родители – все испытали на себе отрицательные

последствия онлайн обучения. В преподавательской среде, кроме увеличения рабочей нагрузки на организацию процесса обучения и разработку специальных учебных материалов, остро стал ощущаться недостаток нормативного и методического обеспечения трудовой онлайн-деятельности и дефицит мотивационных технологий [9]. Безусловно, все участники, столкнувшись с определенными трудностями, испытали на себе в той или иной степени состояние напряжения.

В условиях военных действий негативное влияние санкций на экономику нашей страны становится все очевиднее, усугубляются угрозы материального характера, снижающие качество жизни российских граждан и подрывающие устойчивость функционирования хозяйствующих субъектов во всех сферах экономики, в том числе и в социальной.

Частичная мобилизация коснулась как самих представителей сферы образования, так и членов их семей, что тоже послужило новым толчком к нарастанию психологической напряженности.

Перечисленные факторы влекут за собой нарушение привычного образа жизни, ограничение круга общения педагогического персонала с множеством людей (родителями и родственниками воспитанников), которые также испытывают состояние повышенного стресса, затруднения с возможностью привычного отдыха, необходимого для восстановления жизненных сил. Это усиливает вероятность конфликтов на различном уровне, и также «работает» на увеличение стресса.

Для того, чтобы оценить степень действия указанных стресс-факторов, мы провели исследование, в котором приняли участие 39 педагогов из трех дошкольных образовательных организаций города Мытищи. Нужно было оценить по пятибалльной системе стрессогенность факторов, где максимальное влияние оценивалось в 5 баллов, минимальное (практически отсутствие влияния) – в 1 балл. Результаты исследования представлены на диаграмме (рисунок 1).



Рисунок 1 – Уровень стресса педагогов по современным стресс-факторам

Исследование показало, что наиболее стрессогенными факторами являются пандемия COVID-19, повышенная нервозность родителей воспитанников и трудности с покупкой некоторых товаров зарубежного производства.

Мы также косвенно выявили уровень стресса опрошенных педагогов, оценивая средний балл по всем перечисленным стресс-факторам. Средний балл выше 4,0 указывал на высокий уровень, выше 3,0 и до 4,0 включительно – на средний, 3,0 и ниже – незначительный (низкий). Результаты представлены на диаграмме (рисунок 2).



Рисунок 2 – Уровень стресса педагогов по современным стресс-факторам

По результатам исследования, высокий уровень стресса по современным стресс-факторам выявлен лишь у 8 % педагогов. Более половины исследуемых – 54 % – продемонстрировали средний уровень стресса и 38 % – низкий уровень.

Сложившиеся обстоятельства предъявляют повышенные требования к такой интегральной комплексной характеристике, как стрессоустойчивость. Под ней понимают способность человека активно противостоять проблемам, трудностям, затруднительным ситуациям, позволяя переносить повышенные эмоциональные и волевые нагрузки без ущерба для здоровья своего и окружающих [1].

Выделяют несколько этапов формирования стресса. На этапе нарастания напряжения состояние, эмоциональное состояние и поведение человека меняются, продолжительность этапа у разных людей может занимать от нескольких минут до нескольких дней или даже недель. Собственно, стресс – этап, когда индивидуум перестает полностью или частично контролировать себя, чувствует опустошение, утомление и усталость. По Г. Селье, это стадии тревоги, адаптации и затем – истощения [8].

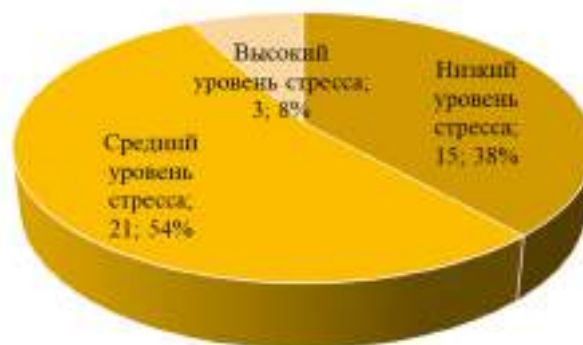
Завершающим этапом является снижение внутренней напряженности, когда человек выходит из стресса, возвращаясь к своему привычному состоянию [7].

Стрессоустойчивость коррелирует с интенсивностью требований к личности и адаптационной способности самого человека. Выделяют три уровня стрессоустойчивости. При высоком уровне человек сохраняет спокойствие практически при любых обстоятельствах. Средний уровень стрессоустойчивости характеризуется способностью противостоять проблемам и неприятностям, способен трезво оценить проблему, ищет пути преодоления трудностей, и через некоторое время разрешает критическую ситуацию без особого ущерба для здоровья и деятельности. Низкая степень стрессоустойчивости: характерна для тревожных личностей с повышенным эмоциональным фоном, проявляясь в форме беспокойства, психического и физического напряжения, и опасностью возникновением различных заболеваний [5].

Управление педагогическим коллективом подразумевает работу по отслеживанию состояния сотрудников и по увеличению их стрессоустойчивости.

В условиях неопределенной, сложной и подвижной внешней среды становится актуальной разработка эффективных мер по организации антикризисной системы управления дошкольными образовательными учреждениями на муниципальном уровне. Можно обозначить следующие направления такой работы:

- мониторинг на постоянной основе текущей ситуации на уровне как отдельных организаций, так и совокупной картины уровня стресса и стрессоустойчивости педагогов учреждений дошкольного образования;

- исследование системной устойчивости образовательных организаций в аспекте изменений показателей текучести кадров, динамики конфликтных ситуаций и рейтинга учреждений;

- изучение общественного и независимого экспертного мнения о дошкольном образовании в целом на муниципальном уровне;

– разработка и реализация мер по совершенствованию системы управления персоналом в муниципальных учреждениях в сложных кризисных условиях, включая работу по формированию механизмов психологической защиты работников и использованию соответствующего инструментария повышения устойчивости к стрессу.

Основная сложность состоит в безотлагательности указанной работы, т.к. ситуация в стране и мире не предполагает быстрого разрешения внешних конфликтов и внутренних кризисов, а значит, общий стресс отдельных работников и коллективов образовательной системы будет иметь тенденцию к нарастанию, что, следовательно, может только усложнять процесс управления персоналом в муниципальных учреждениях.

Список литературы

1. *Водопьянова Н. Е., Старченкова Е. С.* Синдром выгорания. Диагностика и профилактика: практическое пособие. М.: Издательство «Юрайт», 2021. 299 с.
2. *Губачев Ю. М., Стабровский Е. М.* Клинико-физиологические основы психосоматических соотношений. Л.: Медицина, 1981. 216 с.
3. *Долгова В. И., Василенко Е. А.* Социальный стресс как фактор дезадаптации личности // Современные наукоемкие технологии. 2016. № 8-2. С. 303–306.
4. *Ильин Е. П.* Психофизиология состояний человека. М.: ПИТЕР, 2005. 411 с.
5. *Лесникова А. А., Куприянова С. Г.* Стресс в современном обществе. Стрессоустойчивость педагогов и подростков // Юный ученый. 2022. № 7 (59). С. 127–129.
6. *Селье Г.* Стресс без дистресса: [перевод с английского] / Под общ. ред. Е. М. Крепса. М.: Прогресс, 1982. 124 с.
7. *Синицына С. В., Масалитина М. В., Салохин Н. П.* Стресс в жизни граждан современной России: инструмент созидания или разрушения? // Актуальные проблемы авиации и космонавтики. 2018. № 14. С. 537–538. [Электронный ресурс]. URL: <https://cyberleninka.ru/article/n/stress-v-zhizni-grazhdan-sovremennoy-rossii-instrument-sozidaniya-ili-razrusheniya> (дата обращения: 10.10.2022).
8. *Филиппова А. А., Карпенкова П. М.* Понятие стресса и стрессоустойчивости личности // Молодой ученый. 2020. № 43 (333). С. 88–92. [Электронный ресурс]. URL: <https://moluch.ru/archive/333/74366/> (дата обращения: 21.10.2022).
9. *Широкова Л. В., Сорокина Г. П.* Современные мотивационные факторы и способы стимулирования труда преподавателей вузов при переходе к модели смешанного обучения в ракурсе научных теорий // Modern Economy Success. 2021. № 3. С. 84–90. [Электронный ресурс]. Режим доступа: <http://mes-journal.ru/> (дата обращения 22.10.2022).

А. Ю. Филина

Гжельский государственный университет, Московская обл., пос. Электроизолятор
 Научный руководитель: Ю. В. Разовский

ОРГАНИЗАЦИЯ УПРАВЛЕНИЯ ОБРАЗОВАНИЕМ НА МУНИЦИПАЛЬНОМ УРОВНЕ В УСЛОВИЯХ КРИЗИСА

Успех любых преобразований зависит от возможностей, инициативы и воли конкретных людей, исполнителей, всех участников этих процессов в реально существующих условиях. Региональный и муниципальный уровни управления во многом определяют жизнеспособность, динамику, тенденции развития реформ, кардинальных преобразований в жизни общества.

Для современного состояния системы управления образованием России характерен процесс децентрализации, т.е. передача ряда функций и полномочий от высших органов управления низшим, при которой федеральные органы разрабатывают наиболее общие стратегические направления, а региональные и местные сосредотачивают усилия на решении конкретных финансовых, кадровых, материальных, организационных проблем.

Глобальный кризис, который охватил все сферы жизни российского общества, представляет реальную угрозу, как для человека, так и для системы образования. Нарушены многие формы самоутверждения и выживания человека. Раньше его самоутверждение во многом осуществлялось на базе образования. Однако в настоящее время наблюдается падение престижа образования, утрата интереса к получению знаний вообще.

Основная цель данной работы: изучение организации управления образованием на муниципальном уровне в условиях кризиса.

Основные задачи:

- анализ муниципальной системы образования;
- характеристика организации управления в условиях кризиса.

Муниципальная система образования представляет собой совокупность взаимосвязанных элементов: образовательных программ и государственных образовательных стандартов различного уровня и направленности, сети реализующих их образовательных учреждений, независимо от их форм собственности и административного подчинения, находящихся на территории муниципального образования, взаимодействующих между собой и с муниципальными органами управления образованием, в интересах населения территории данного муниципального образования, ее комплексного развития (рисунок 1).



Рисунок 1 – Структура системы управления образованием на муниципальном уровне

В то же время на территории любого муниципального образования есть образовательные учреждения, не находящиеся в прямом ведении местного самоуправления, это:

- дошкольные образовательные учреждения, находящиеся на балансе предприятий и организаций;

- общеобразовательные учреждения областного (краевого) подчинения;
- ведомственные учреждения начального, среднего и высшего профессионального образования;
- государственные вузы Министерства образования и науки Российской Федерации, их филиалы и пр.

По отношению к ним муниципальная администрация не имеет рычагов прямого воздействия: она не может создавать или ликвидировать, изменять их организационную структуру и направленность деятельности, влиять на руководство и т.д., но ей дано право взаимодействия с ними в интересах муниципального образования, и такое взаимодействие в той или иной форме устанавливается во всех муниципальных образованиях. Таким образом, все образовательные учреждения взаимодействуют между собой, в результате чего на территории муниципалитета возникает единый муниципальный образовательный комплекс.

Отличительной особенностью муниципального уровня управления образованием является его организационная обособленность.

Муниципальные органы управления образованием не входят в систему региональных, т.е. государственных органов, а являются структурной единицей органов исполнительной власти местного самоуправления. На эти органы возложена основная нагрузка по осуществлению управления в области образования, которая имеет два основных направления:

- непосредственное управление функционированием и развитием системы общего образования;
- координационное управление функционированием и развитием системы профессионального образования.

Закон «Об общих принципах организации местного самоуправления» достаточно четко определяет перечень вопросов местного значения в области образования, которые подведомственны исключительно органам местного самоуправления и в осуществление которых органы государственной власти вторгаться не имеют права. На муниципальные органы власти в области образования возложены следующие полномочия.

1. Организация предоставления общедоступного и бесплатного начального общего, основного общего, среднего (полного) общего образования по основным общеобразовательным программам, за исключением полномочий по финансовому обеспечению образовательного процесса, отнесенных к полномочиям органов государственной власти субъектов Российской Федерации.

2. Организация предоставления дополнительного образования детям и общедоступного бесплатного дошкольного образования на территории муниципального района.

3. Создание, реорганизация и ликвидация муниципальных образовательных учреждений.

4. Обеспечение содержания зданий и сооружений муниципальных образовательных учреждений, обустройство прилегающих к ним территорий.

5. Учет детей, подлежащих обязательному обучению в образовательных учреждениях, реализующих образовательные программы основного общего образования.

6. Опекунство и попечительство.

Большинство специалистов считают, что системы образования развитых стран во всем мире испытывают кризис. Тревожным симптомом обесценивания знаний является понижение профессионального уровня работающего населения, а также падение культурного уровня, следствием чего являются возникновение и усиление таких негативных тенденций, как склонность к криминогенному поведению, возрастание конфликтности, агрессии, а также конформизма и социальной апатии. Молодежь сильно ориентирована на материальные ценности и игнорирует участие в политической жизни. Политические идеи основную часть молодежи не интересуют. Очевидным является упадок нравственно-этической культуры молодежи.

Модернизация системы образования требует и совершенствования форм и методов деятельности органов местного самоуправления, дающих возможность поднять

эффективность их образовательного комплекса на должный уровень. Муниципальная система образования, как и вся система образования, строится на основе государственной политики, базирующейся на принципах: законности, демократии, автономии образовательных организаций, информационной открытости системы образования и учета общественного мнения и носит государственно-общественный характер.

Муниципальная система образования действует на основе федеральных и региональных нормативно-правовых актов, других ограничений, но при этом имеет свои особенные цели, отвечающие интересам населения, которое пользуется ее услугами, может выстраивать связи с другими институтами как внутри, так и за пределами своего ведомства и территории, тем самым усиливая собственный ресурс.

Современная муниципальная образовательная система становится все более сложной, ей приходится действовать в динамично изменяющемся мире, предъявляющем к ней возрастающие требования. Одновременно с этим вне и внутри муниципальной образовательной системы появляются управленческие, педагогические новшества, создающие возможности для качественных изменений в способах и результатах ее работы, выработке новой стратегической политики.

С учетом процессов регионализации и развития местного самоуправления, именно на муниципальном уровне можно наиболее успешно обеспечить комплексность мер по модернизации образования за счет максимальной консолидации муниципальных ресурсов, привлечения межмуниципальных ресурсов, повышения отдачи от вложения финансовых средств в развитие образования на условиях софинансирования, направляемых из федерального бюджета и бюджетов субъектов Российской Федерации.

Деятельность органов управления дошкольным образованием предполагает формирование широкой сети разнонаправленных потоков и связей между системой дошкольного образования и иными сферами деятельности городского сообщества. Она должна включать в себя как вертикальные связи, обеспечивающие управляемость муниципальной дошкольной образовательной системой при сохранении возможности динамичной и гибкой адаптации к изменяющимся условиям; так и – горизонтальные, способствующие регулированию отношений путем координации в рамках единого пространства управленческой деятельности.

В настоящее время органы местного самоуправления обладают правом на выработку собственной политики и стратегии развития в интересах жителей муниципальной территории, полномочиями в сфере образования, статусом учредителей общеобразовательных учреждений, дошкольного и дополнительного образования детей, собственным бюджетом и иными территориальными ресурсами, включенностью в местную социокультурную среду, значимую для успешности социальных нововведений, могут опираться на местное сообщество в решении социально значимых задач.

В то же время муниципальный уровень управления образованием не обладает компетенцией в решении вопросов, связанных с установлением системообразующих связей и отношений в образовании. Его главная задача – обеспечить функционирование установленной государством системы образования.

Важную роль в повышении образовательного уровня населения играет взаимодействие муниципальной власти с учреждениями высшей школы и науки. Высшие учебные заведения в Российской Федерации могут быть государственными и негосударственными (частными). Муниципальных вузов практически нет. Муниципальная власть заинтересована в развитии системы высшего образования на своей территории, поскольку это обеспечивает:

- подготовку местных квалифицированных кадров;
- проведение прикладных научных исследований по проблемам местной жизни и развития территории;
- повышение имиджа территории и формирование (расширение) ее культурного слоя.

Аналогично муниципальная власть заинтересована в развитии сети научных учреждений на территории. Поддержка органами местного самоуправления учреждений

высшего образования и науки может состоять в льготном налогообложении, предоставлении помещений в аренду, содействии в обеспечении жильем преподавательских и научных кадров. Органы местного самоуправления могут осуществлять муниципальный заказ вузам и научным учреждениям на проведение прикладных исследований. Муниципальные органы управления образованием, как правило, наделяются следующими функциями.

Реализация муниципальной политики в сфере образования и науки в значительной мере определяется уровнем работы соответствующих муниципальных органов. В настоящее время структура этих органов не регламентирована и осуществляется в разных формах в зависимости от финансовых возможностей муниципального образования, сложившейся системы управления, сети образовательных учреждений, а также наличия необходимых специалистов. На практике органы управления образованием в муниципалитетах могут быть организованы как отдел (комитет, департамент) образования в структуре местной администрации, имеющий статус юридического лица.

Таким образом, можно сделать вывод о том, что, в отличие от органов государственной власти, деятельность которых направлена на выработку политики и законодательных основ в области образования, – органы местного самоуправления обеспечивают практическую реализацию этой политики и соблюдение законодательных норм на своей территории посредством целенаправленной организационной деятельности.

В последние годы появились реальные новые возможности самоутверждения личности, где не требуется высокого уровня образования. Для многих молодых людей эти пути кажутся достаточно привлекательными, хотя, как правило, они не ведут к настоящему успеху и негативно сказываются на раскрытии творческого потенциала личности. Самое опасное в нынешнем состоянии российского общества не экономический и социальный кризисы и даже не конфликты, а усиливающееся ощущение духовной пустоты, бессмысленности, бесперспективности, временности всего происходящего, которое зримо охватывает все новые и новые слои россиян.

При этом принципиально меняется характер управления в сфере образования. Если на нижнем уровне государственной власти – уровне субъекта Федерации, управление носит преимущественно административный характер и тем самым определяет отношения в системе образования, которые строятся на основе прямого подчинения и отчетности, то в рамках местного самоуправления, прежде всего, возникают отношения взаимодействия, соорганизации между всеми субъектами и объектами образования, управление возникает как необходимое средство, механизм их регулирования.

Список литературы

1. *Богословский В. И., Конасова Н. Ю.* Развитие системы государственно-общественного управления, практики общественной оценки деятельности школы // Известия Российского государственного педагогического университета им. А. И. Герцена. 2019. № 152. С. 180–185.
2. *Волков В. Н.* Кадровая политика общеобразовательного учреждения как основа достижения нового качества общего образования / Кадровая политика школы: сборник / Сост. В. Н. Волков; под ред. И. В. Гришиной. СПб.: СПб АППО, 2019. С. 10–37.
3. *Клячко Т. Л.* Образование в России: основные проблемы и возможные решения. М.: Издательский дом «Дело» РАНХиГС, 2019. 48 с.
4. *Косарецкий С. Г., Моисеев А. М.* Государственно-общественное управление образованием: от прецедентов к институту. Исследования и разработки / Под общ. ред. С. Г. Косарецкого, Е. Н. Шимутиной: монографический сборник. М.: Вердана, 2018. С. 56.
5. *Моисеев А. М.* Школа как объект управления: новые черты в понимании / Academia. Педагогический журнал Подмосковья. 2018. № 3. С. 3–10.

И. В. Шабловская

Гжельский государственный университет, Московская обл., пос. Электроизолятор
Научный руководитель: Л. В. Широкова

СПЕЦИФИКА ДЕЯТЕЛЬНОСТИ СТРОИТЕЛЬНОЙ ПАЛАТЫ МОСКОВСКОЙ ОБЛАСТИ КАК ИНСТИТУТА ГРАЖДАНСКОГО ОБЩЕСТВА

Институты гражданского общества как сложные правовые элементы вызывают особый интерес для исследования в теоретическом аспекте.

Термин «гражданское общество» в литературе имеет различные толкования и в современной трактовке подразумевает определенную систему негосударственных институтов, обусловленную социальной, экономической, политической, правовой природой.

Как указывает П. С. Баринов, институт гражданского общества представляет собой саморегулирующуюся систему негосударственных институтов [1, с. 24].

По мнению Н. И. Матузова, гражданское общество является неким социальным развитием социальной общности и охватывает принципы зрелости, разумности, справедливости, человечности [2, с. 83].

Другие авторы правоведы, такие как Калинина С. В., Кириллова Г. Н. институт гражданского общества рассматривают как направление деятельности граждан, которые приведены в различных организационно-правовых формах для решения социально значимых целей [3, с. 27].

Шелудякова Т. В., Шелудяков Е. С. считают, что институт гражданского общества представляет систему, основанную на определенной институциональной матрице, и имеет форму организации совместной деятельности граждан, которая направлена на удовлетворение общественных потребностей [4, с. 21–24].

Тихомиров Ю. А. делает акцент на принципах, которым должен соответствовать институт гражданского общества, по мнению автора, ему должны быть присущи определенные качества, которые выражают добровольность участия, автономность от публичной власти, самоорганизацию, самоуправляемость, самодеятельность и самоответственность [5, с. 35–45].

Следует отметить, что взаимоотношения государства и гражданского общества сложны и разнообразны по своему содержанию. Такие отношения целесообразно рассматривать в трех аспектах: во-первых, установить, в чем проявляется единство государства и гражданского общества; во-вторых, определить, какие черты, свойства, особенности определяют их различия; в-третьих, выяснить взаимосвязи этих явлений, формы таких взаимосвязей. Единство гражданского общества и государства выражается в совпадении их многих целей и задач. Формирование правового государства и создание гражданского общества преследуют одну общую цель: служение человеку, защита его прав и интересов.

Таким образом, исходя из приведенных дефиниций, можно сделать вывод, что к институтам гражданского общества относятся общественные объединения различной направленности, которые выполняют социально значимые цели.

СРО Союз «Строительная палата Московской области» рассматривается как институт гражданского общества, так как имеет непосредственную взаимосвязь с государством и государственной властью, выполняет социально значимые функции, содействует в решении экономических вопросов в сфере строительства.

Изучение специфики деятельности Строительной палаты Московской области как института гражданского общества актуально, так как анализ практики ее функционирования позволяет оценить соответствие деятельности указанным выше принципам и социальной ориентации, например, в содействии развитию малого и среднего предпринимательства в сфере строительства на территории Московской области как основного своего предназначения [6].

Строительная палата Московской области как институт гражданского общества является неким связующим звеном между государством и личностью, между публичными и частными интересами и активно оказывает поддержку предприятиям и организациям в развитии предпринимательства, выступает в качестве организационно-методического, консультационного и информационного центра выставочно-ярмарочной деятельности Московской области.

Строительная палата Московской области функционирует в соответствии с Конституцией Российской Федерации [7] и действующим законодательством. Организация следует принципам, которые проявляются в реализации деятельности на основе самовыражения и свободы человека/сообщества, поддержания инициативы и свободы предпринимательства.

В процессе своей деятельности Строительная палата Московской области осуществляет ряд функций, направленных на достижение утвержденных целей деятельности.

Основными реализуемыми функциями организации являются:

- рассмотрение жалоб по вопросам, входящим в ее компетенцию, либо направляет их в органы, уполномоченные рассматривать данные жалобы;
- организация профессионального обучения, повышения квалификации и профессиональной переподготовки кадров для предпринимательской деятельности, в порядке, установленном законодательством Российской Федерации;
- решение конфликтов между участниками правоотношений в сфере строительства;
- предоставление интересов в государственных органах;
- проверка и выдача сертификатов в сфере строительства;
- создание фонда для компенсации убытков;
- анализ отчетности, связанной со строительной деятельностью;
- контроль работы участников в сфере строительства и прочие функции.

Для реализации задач и функций Строительная палата Московской области тесно взаимодействует с государственными органами исполнительной власти Московской области, с Торгово-промышленной палатой Московской области при разработке и осуществлении государственных программ социально-экономического развития субъекта Российской Федерации, подготовке проектов региональных нормативно-правовых актов по вопросам регулирования хозяйственной деятельности и внешнеэкономических связей, при подготовке и проведении конкурсов, а также мероприятий с участием международных организаций.

Важным направлением деятельности Строительной палаты Московской области является организация взаимодействия и построение партнерских отношений с органами государственной власти и местного самоуправления, профсоюзами, организациями работодателей и бизнес-структур для решения возникающих социально-экономических проблем.

Поддержка малого и среднего бизнеса в Московской области обеспечивается реализацией следующих направлений деятельности:

- подготовка предложений по совершенствованию мер и механизмов поддержки и развития МСП;
- работа с обращениями предпринимателей по защите их прав;
- взаимодействие с Уполномоченным при Президенте Российской Федерации по защите прав предпринимателей, корпорацией малого и среднего предпринимательства;
- образование и подготовка кадров, взаимодействие с образовательными учреждениями.

Строительная палата Московской области тесно взаимодействует с правовым государством, для которого характерны следующие признаки:

- верховенство закона во всех сферах жизни общества;
- разделение властей на законодательную, исполнительную и судебную;
- взаимная ответственность личности и государства;
- реальность прав и свобод гражданина, их правовая и социальная защищенность;

– политический и идеологический плюрализм, заключающийся в свободном функционировании различных партий, организаций, объединений, действующих в рамках конституции;

- наличие различных идеологических концепций, течений, взглядов;
- законность и правопорядок в обществе.

Работа Строительной палаты Московской области направлена на борьбу с коррупцией. Можно выделить следующие специфические направления деятельности.

Участие в создании системы противодействия коррупции в Российской Федерации совместно с уполномоченными органами государственной власти: Советом при Президенте Российской Федерации по противодействию коррупции; Управлением по надзору за исполнением законодательства о противодействии коррупции Генеральной прокуратуры Российской Федерации; Комитетом Государственной Думы по безопасности; Комиссией Государственной Думы по законодательному обеспечению противодействия коррупции.

Внедрение российскими компаниями специальных антикоррупционных программ, предусматривающих процедуру контроля; осуществление закупки товаров, работ и услуг на основе открытых торгов; финансовый контроль; содействие правоохранительным органам; другие меры, согласно ст. 13.3 Федерального закона «О противодействии коррупции» [8].

Основными мероприятиями, организуемыми Торгово-промышленной палатой Российской Федерации при содействии Строительной палаты Московской области являются: Всероссийский налоговый форум как одна из ведущих профильных дискуссионных площадок; Международный форум выставочной индустрии 5pEXPO и Всероссийская конференция по выставочно-ярмарочной и конгрессной деятельности; Международный форум «Интеллектуальная собственность – XXI век»; День российского предпринимательства как ежегодный форум, приуроченный к профессиональному празднику предпринимательского сообщества. Совместная деятельность с Торгово-промышленной палатой Московской области направлена на поддержку инициативы предпринимателей Подмосковья.

Отличительной чертой исследуемой организации является то, что она зарекомендовала себя надежным партнером. В состав правления входят крупнейшие застройщики Московской области, членами правления являются представители Правительства и наиболее крупных предпринимательских сообществ региона.

Главными преимуществами Строительной палаты Московской области являются гарантия безопасности и сохранности средств компенсационных фондов, обеспечение договорных обязательств, а также страхования существующих рисков неисполнения договорных обязательств своих членов, осуществление огромного спектра мер поддержки бизнеса силами Торгово-промышленной палаты Московской области. Строительная палата Московской области как значимый институт гражданского общества удовлетворяет потребностям в управлении жизнью общества.

Список литературы

1. *Баринов П. С., Катомина В. А.* Институты гражданского общества: общетеоретический аспект // Пролог: журнал о праве. 2022. № 2. С. 24–31.
2. *Матузов Н. И.* Гражданское общество: сущность и основные принципы // Правоведение. 1995. № 3. С. 83–93.
3. *Калинина С. В., Кириллова Г. Н.* Взаимодействие Федеральной миграционной службы России с институтами гражданского общества // Миграционное право. 2016. № 2. С. 27–30.
4. *Шелудякова Т. В., Шелудяков Е. С.* Историческая трансформация понятия гражданского общества // Гражданское общество в России и за рубежом. 2015. № 3. С. 21–24.
5. *Тихомиров Ю. А.* Гражданское общество в фокусе права // Журнал российского права. 2013. № 10. С. 35–45.
6. *Ведяков И. И., Кривцов Ю. В., Ладыгина И. Р., Колесников П. П.* Техническое регулирование пожарной безопасности в строительстве. Вестник НИЦ «Строительство». 2021. 31(4): 20–29.
7. Конституция Российской Федерации (принята всенародным голосованием 12.12.1993 с изменениями, одобренными в ходе общероссийского голосования 01.07.2020). [Электронный ресурс]. Режим доступа: https://www.consultant.ru/document/cons_doc_LAW_28399/
8. Федеральный закон от 25 декабря 2008 г. № 273-ФЗ «О противодействии коррупции» // Собрание законодательства Российской Федерации от 29 декабря 2008 г. № 52 (часть I) ст. 6228.

Е. Ф. Шетилова

Гжельский государственный университет, Московская обл., пос. Электроизолитор
 Научный руководитель: Ю. Б. Голикова

ГОСУДАРСТВЕННОЕ УПРАВЛЕНИЕ В СФЕРЕ КУЛЬТУРЫ (НА ПРИМЕРЕ МИНИСТЕРСТВА КУЛЬТУРЫ РЕСПУБЛИКИ ТАТАРСТАН)

В современных условиях все больше ученых поддерживают точку зрения, согласно которой культура является главенствующим, системообразующим фактором формирования человеческого капитала. Без целенаправленного развития сферы культуры невозможно реализовать стратегические цели инновационного, социального и экономического развития нашей страны.

Культура олицетворяет собой исторически сложившуюся деятельность человека и является специфическим способом познания и освоения мира со своими традициями и морально-нравственными установками.

В условиях глобализации, все чаще научное сообщество обращается к мысли, что культура – это некое пространство свободы человека. Отталкиваясь от позиции, предпринимаются попытки моделирования разных инновационных форм культурной политики. Ключевое отличие новых разработок в том, что они основаны, главным образом на изначальной роли культуры как главенствующего фактора исторического развития, взамен устаревшей инструментальной модели.

Несмотря на то, что реализация задач государства в культурно-воспитательной сфере сегодня уступает деятельности в экономической и государственной областях, сохранение культурного потенциала общества непосредственным образом связано с воплощением социального назначения государства.

Независимо от существующих в научных кругах воззрениях, главным условием реализации государственной культурной политики остается формирование высоконравственной, ответственной, самостоятельно мыслящей, творческой личности.

Поставленные цели, несомненно, очень сложны, поэтому успешная реализация целей и задач культурной политики возможна лишь при условии реализации планомерных и последовательных вложений в человека и гражданина, в качественное обновление сферы культуры. И такие усилия должны предприниматься на всех уровнях управления – государственном, региональном, муниципальном [1, с. 28].

Федеральным органом исполнительной власти, осуществляющим функции по выработке государственной политики и нормативно-правовому регулированию в сфере культуры и искусства, является Министерство культуры Российской Федерации. Основопологающие законодательные принципы в сфере культуры, представлены на рисунке 1.



Рисунок 1 – Основопологающие законодательные принципы в сфере культуры

В Российской Федерации разработана обширная правовая база, обеспечивающая сохранение и развитие культуры как на федеральном, так и региональном уровнях. В базовое законодательство о культуре входят федеральные законы, указы и распоряжения Президента, постановления и распоряжения Правительства. В субъектах Российской Федерации также разработаны законодательные акты в области культуры [2, с. 29].

Высокий культурный потенциал регионов нашей страны требует особого внимания от региональных властей. Обращаясь к примеру Республики Татарстан, отметим, что развитие сферы культуры – одно из приоритетных направлений культурной политики. В республике активно продвигаются меры поддержки национальной самобытности народов, населяющих регион.

История государственного управления в сфере культуры в Республике Татарстан началась в 1920-е гг. Тогда был сформирован Народный комиссариат просвещения. Сегодня главным органом исполнительной власти Республики Татарстан отраслевой компетенции, реализующим государственную политику и регулирующим отношения в сфере культуры, искусства, кинематографии, государственной охраны, сохранения, использования и популяризации объектов культурного наследия, является Министерство культуры Республики Татарстан.

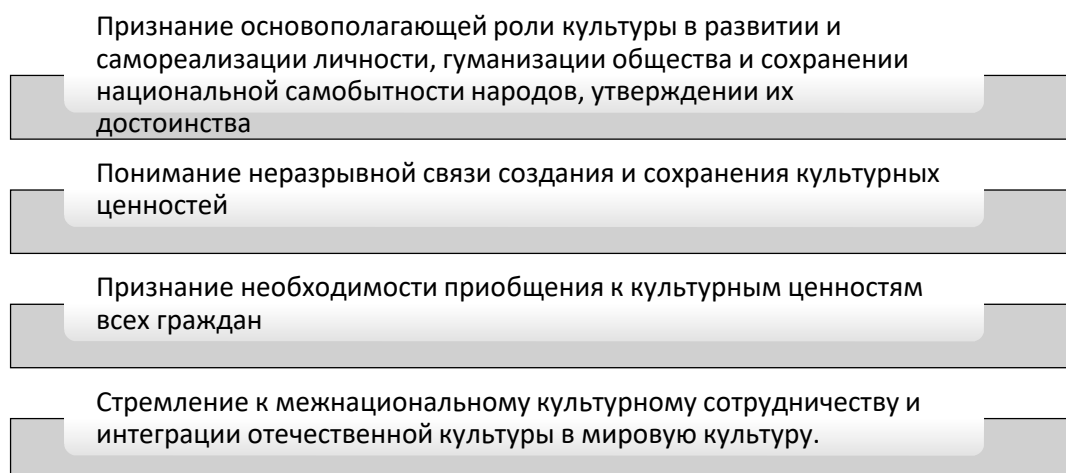
При поддержке Министерства культуры Республики Татарстан развивается музейная и театральная сеть, культурно-познавательный туризм, осуществляется поддержка общественных объединений, народных художественных промыслов, выставочная деятельность, реализуется поддержка науки и образования в сфере культуры, популяризация культурных традиций республики за рубежом [3].

В спектр государственных функций Минкультуры Республики Татарстан входят.

1. Развитие сети учреждений культуры. Культурные учреждения Татарстана отличает высокое функциональное разнообразие, доступность объектов культуры большому количеству граждан, проживающих на территории республики. Учитывая, что многие учреждения культуры построены еще в советский период, многие из них нуждаются в капитальном ремонте. Для этих целей при содействии Министерства культуры Республики Татарстан разработана и уже 10 лет реализуется специализированная программа капитального ремонта и строительства объектов культуры, в том числе и в муниципальных образованиях, селах, малых городах.

2. Поддержка и развитие выставочной деятельности. При поддержке Министерства культуры Республики Татарстан самые разные культурные учреждения могут участвовать в выставочной деятельности. Так, например, в апреле 2021 г. Государственный историко-архитектурный и художественный музей-заповедник «Казанский Кремль» провел выставку «Коран – притяжение гармонии» в Государственном бюджетном учреждении культуры «Мордовский республиканский объединенный краеведческий музей имени И. Д. Воронина» в г. Саранске. 3 июня в Государственном музее А. С. Пушкина, (г. Москва) открылась выставка «Поэты и музы», где были представлены предметы из фондов ГБУК РТ «Елабужский государственный историко-архитектурный и художественный музей-заповедник».

3. Поддержка и развитие событийного туризма. В последние годы при поддержке Министерства культуры очень активно продвигались направления развития внутреннего туризма. В 2021 г. в рамках акции «Ночь искусств» музеями республики проведено 148 мероприятий, из них 87 – очно в музеях и 61 – в онлайн-формате. Общее количество посетителей составило 45683 человек, из них 5429 – очно, 40254 – онлайн.

4. Библиотечно-информационная деятельность. В ведении Министерства культуры в настоящее время находится более полутора тысяч доступных библиотек по всей республике. Количество посещений библиотек в 2021 г. составило 15 427 063 человек.

5. Поддержка образования и науки в сфере культуры. Сегодня в республике функционирует более 150 образовательных организаций в сфере культуры и искусства. Это и детские школы искусств, и средние профессиональные учебные заведения, и вузы.

6. Рассмотрим такое направление, как популяризация культуры Татарстана в России и за рубежом. Вклад Министерства культуры в развитие данного направления заключается в поддержке творческих инициатив различных коллективов Татарстана, сохранении и популяризации татарской национальной культуры. Среди механизмов реализации государственной культурной политики в рамках данного направления нельзя не упомянуть про применение такого эффективного механизма, как программно-целевой подход. В рамках 4 государственных программ – «Развитие культуры Республики Татарстан на 2014–2025 годы», «Сохранение национальной идентичности татарского народа (2020–2023 годы)», «Сохранение, изучение и развитие государственных языков Республики Татарстан и других языков в Республике Татарстан на 2014–2022 годы» реализуются различные мероприятия культурного, просветительского, образовательного, научно-исследовательского характера.

7. Продвижение национальных и региональных проектов в сфере культуры. Ключевые точки и приоритетные цели национального проекта «Культура» – сохранение культурного достояния, обеспечение преемственности культурных традиций, поддержка профессионального искусства и всех форм творчества, культурных инноваций, обеспечивающих рост культурного потенциала общества, их трансляция во всех уголках России и за ее пределами.

При непосредственном участии Министерства культуры Республики Татарстан реализуется также региональный проект «Культурная среда». В рамках регионального проекта возводятся сельские дома культуры, осуществляется капитальный ремонт и строительство школ искусств, библиотек.

Актуальными остаются следующие проблемы: устаревшая и изношенная материально-техническая база значительной части учреждений культуры, недостаточное комплектование фондов учебных библиотек специальной научно-методической литературой последних лет; актуальна недостаточность технического оснащения домов культуры и иных муниципальных учреждений современным оборудованием, дефицит высококвалифицированных кадров, особенно владеющих новыми программными средствами и информационными технологиями, недостаточен уровень мотивации работников сферы культуры и низкий потенциал их управленческого состава.

Для устранения названных проблем представляется необходимо совершенствовать следующие направления государственного управления в сфере культуры. Формирование завершённой правовой системы в сфере культуры. Государственная поддержка различных форм государственно-частного партнерства, меценатства и благотворительности. Адаптация передового зарубежного опыта. Четкая регламентация функций и полномочий различных ветвей власти в сфере управления культурой. Совершенствование финансовых механизмов обеспечения государственной культурной политики. Формирование прозрачных механизмов государственных закупок для учреждений культуры. Активное использование грантовых программ и инициатив молодежи.

Для модернизации экономических механизмов управления сферой культуры применительно к Министерству культуры Республики Татарстан, на взгляд автора, необходимо пересмотреть стратегическую политику и методы реализации государственной политики в сфере культуры, учитывая сложившееся положение дел в социально-экономической и культурной ситуации в регионе, в конечном итоге, важно ориентироваться прежде всего, на создание условий для всестороннего и комплексного развития культурного потенциала Республики Татарстан.

Список литературы

1. Баранов Е. В. Особенности основных законов Российской Федерации в сфере культуры // Духовная ситуация времени. Россия XXI век. 2022. № 2(28). С. 28–30.
2. Максимова А. В. Актуальные проблемы управления в сфере культуры // Скиф. Вопросы студенческой науки. 2020. № 3(43). С. 6–8.
3. Материалы официального сайта Министерства культуры Республики Татарстан. [Электронный ресурс]. URL: <https://mincult.tatarstan.ru/>

М. А. Шипунов

Гжельский государственный университет, Московская обл., пос. Электроизолятор
 Научный руководитель: Ю. Б. Голикова

СОВЕРШЕНСТВОВАНИЕ СИСТЕМЫ УПРАВЛЕНИЯ ПЕРСОНАЛОМ В МУНИЦИПАЛЬНЫХ ОРГАНАХ ВЛАСТИ

Управление персоналом занимает ведущее место в системе управления муниципальными образованиями. Методологически эта сфера управления обладает специфическим понятийным аппаратом, имеет отличительные характеристики и показатели деятельности, специальные процедуры и методы – аттестация, квалификационный экзамен, формирование кадрового резерва [2, с. 187]. Отличительная особенность группы муниципальных служащих как объекта управления состоит в определенной связи деятельности специалистов благодаря общим целям, что и характеризует их как коллектив.

В качестве субъектов управления персоналом выступают группа специалистов, выполняющих соответствующие функции в качестве работников кадровой службы, а также руководители всех уровней, выполняющих функцию управления по отношению к своим подчиненным [1]. Основными критериями эффективности деятельности службы управления персоналом являются: показатели качества расстановки работников по рабочим местам (должностям); текучесть и сменяемость кадров; состояние трудовой и исполнительской дисциплины. Сама профессия управленца по персоналу создает огромный потенциал научного знания о человеке. О его взаимодействии с другими людьми, с окружающей производственной средой, прежде всего теории управления, социологии, психологии, педагогики, права, экономики и других. Ценность управления персоналом как вида профессиональной деятельности состоит в том, что это единственный вид общественной и собственно управленческой практики, непосредственно обращающий потенциал научного знания о профессиональных возможностях человека в практическую область, становясь одновременно важнейшим фактором и ресурсом управления обществом.

Успешное руководство – это функция трех переменных: руководителя, подчиненного и изменения ситуации. При принятии управленческих решений особенностью муниципального управления является многофакторность, их высокая социальная значимость, быстрая смена ситуации и ее нестандартность и потребность в быстром же принятии нестандартных решений. Для этого нужно развитие специальных профессиональных навыков и умений организационно-управленческой деятельности, в том числе определенной психологической подготовки.

Таблица 1 – Динамика численности работников государственных органов и органов местного самоуправления в Российской Федерации

Год	Российская Федерация	Федеральный уровень	Региональный уровень
2021	1648376	47475	1600901
2020	1603693	46035	1557658

На рисунке 1 представлена численность работников государственных органов и органов местного самоуправления в Российской Федерации.



Рисунок 1 – Численность работников государственных органов и органов местного самоуправления в Российской Федерации

По данным федерального статистического наблюдения численность государственных служащих в 2021 г. возросла на 3,2 %. За 2020–2021 гг., период роста штата государственных служащих, темпы роста численности на региональном уровне превышали темпы роста чиновников федерального уровня. Число муниципальных служащих возросло в 1,42 раза, федеральных – в 1,28 раза, общая численность – в 1,44. Это было обосновано в основном увеличением числа субъектов, входящих в Российскую Федерацию и необходимостью расширению государственного аппарата на местах [4].

Повышение результативности деятельности в муниципальных органах власти как основной формы хозяйствования связывается с совершенствованием и активизацией организационного, финансового и инновационного менеджмента.

Вариант возможных конкретных организационно-экономических мероприятий по результативности деятельности муниципального учреждения показан на рисунке 2.



Рисунок 2 – Организационно-экономические мероприятия развития в муниципальных органах власти

Мотивация работников органов государственного управления является одним из аспектов эффективного управления человеческими ресурсами. Мотивация выполняет главенствующую роль в эффективности работы организации [3, с. 268].

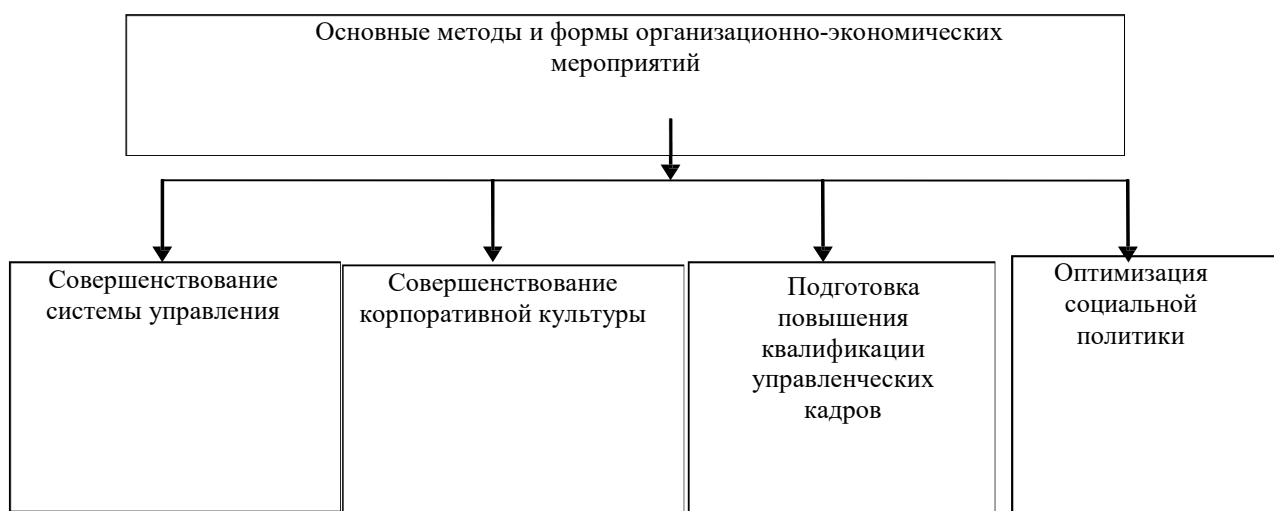

Рисунок 3 – Среднемесячная начисленная заработная плата государственных и муниципальных служащих Российской Федерации

Среднемесячная начисленная заработная плата гражданских служащих в 2021 г. составила 43594 рубля или 104,6 % к 2020г., муниципальных служащих – 44808 рублей 102,4 % к 2020 г. Уровень среднемесячной начисленной заработной платы гражданских служащих органов исполнительной власти субъектов Российской Федерации в 2021 г. был в 1,2 раза выше, чем у гражданских служащих территориальных органов федеральных органов исполнительной власти [4].

Следует сказать, что мотивационный фактор гарантируют превращение знаний, умений, навыков в средства личностного и профессионального роста, тем самым, способствуя достижению профессионального мастерства. Большой уровень мотивации к труду помогает полнейшему использованию способностей и квалификации муниципальных служащих.

Эффективность управления персоналом на муниципальной службе – залог успешной работы муниципального образования в целом. Необходимо постоянно уделять внимание системе управления персоналом, изучать ее, модернизировать и совершенствовать.

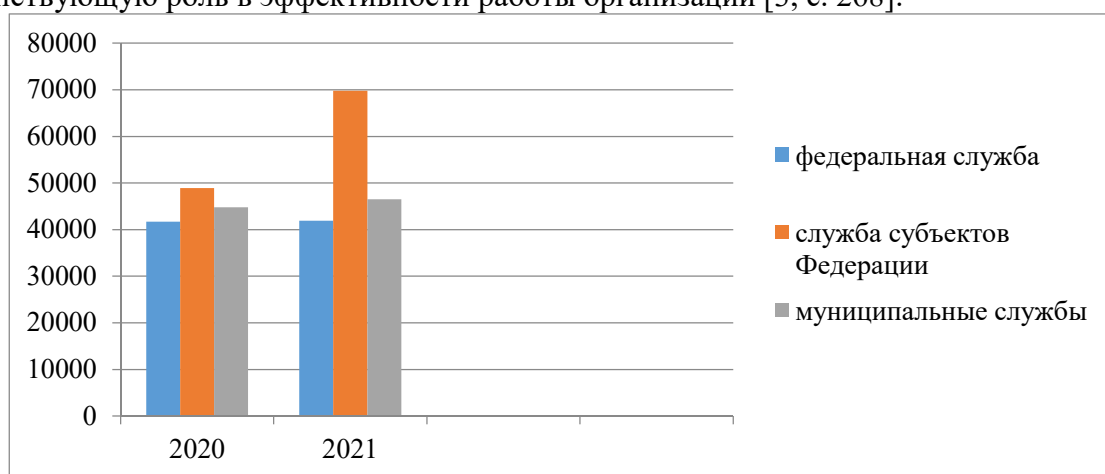
Список литературы

1. Федеральный закон «О муниципальной службе в Российской Федерации» от 02.03.2007 № 25-ФЗ. [Электронный ресурс]. Режим доступа: https://www.consultant.ru/document/cons_doc_LAW_66530/
2. *Аверин А. Н.* Управление персоналом, кадровая и социальная политика в организации: учеб. пособие. М.: РАГС, 2019. 324 с.
3. *Караваяев В. А.* Управление человеческим капиталом организации на основе формирования позитивной мотивации персонала. М.: Перо, 2020. 131 с.
4. Статистический бюллетень Федеральной службы государственной статистики «О численности и оплате труда государственных гражданских и муниципальных служащих на региональном уровне в январе-сентябре 2020 года». [Электронный ресурс]. Режим доступа: http://www.gks.ru/bad/free/b04_p3/IssWWW.exe/Sta/d04Z253.htm

Е. А. Юршин

Гжельский государственный университет, Московская обл., пос. Электроизолятор

Научный руководитель: В. Д. Кузьменкова

МЕХАНИЗМ ОБЕСПЕЧЕНИЯ УСТОЙЧИВОГО РАЗВИТИЯ ПРЕДПРИЯТИЯ

Рыночные условия хозяйствования и общественно-политическая ситуация развития российской экономики требуют задействования усилий всех хозяйствующих субъектов экономики, а в первую очередь промышленных структур. Факторы экономического роста разнонаправлены, так как складываются не только на региональном уровне, но и на уровне предприятия, взаимодействуя с внутренней и внешней средой.

Эффективность управления предприятием заключается в способности принимать оперативные управленческие решения по адаптации предприятия к изменениям в рыночных условиях и формированию механизма обеспечения устойчивого развития предприятия [1].

Следовательно, механизм устойчивого развития предприятия – это такое состояние предприятия, при котором все его основные элементы находятся в состоянии поддерживать свои параметры в определенном диапазоне. Переход к устойчивому развитию означает создание сбалансированной системы, сочетающей социальную справедливость, экологическую безопасность и экономическую эффективность.

Отсюда, следует выделить следующие характеристики устойчивого развития:

- надежность функционирования предприятия;
- конкурентоспособность предприятия и его продукции (работ, услуг);
- гибкость предприятия по отношению к внешней среде;
- система риск-менеджмента;
- экономическая безопасность предприятия.

Одной из основных задач развития промышленности является формирование механизма принятия управленческих решений на уровне предприятий для обеспечения их устойчивого развития. Эта задача – обусловлена условиями общих финансово-экономических проблем экономики, взаимодействия субъектов рынка, организации внутрипроизводственных отношений в деятельности предприятий [2].

Логическая модель механизма управления эффективным развитием предприятия представлена на рисунке 1.

Первый этап – это определение целей и задач развития предприятия.

На втором этапе происходит определение предприятием факторов, которые обеспечат эффективное развитие предприятия. К внешним факторам относятся факторы внешней макро- и микросреды, на которые предприятие практически не может оказать воздействие. К внутренним факторам относятся факторы внутренней среды, на которые предприятие может оказывать непосредственное воздействие.

Эффективное развитие промышленного предприятия – это результат умелого управления внутренними факторами, предопределяющими результаты деятельности предприятия. Обеспечение эффективности предполагает корректировку факторов эффективного развития и построение модели оптимизации ресурсов развития.

Обеспечение устойчивости предполагает разработку алгоритма принятия обоснованных управленческих решений в различных управленческих подсистемах таким образом, чтобы обеспечить управление факторами, определяющими устойчивое развитие [4]. Прежде чем принимать управленческое решение, необходимо оценить уровень устойчивого развития на текущий момент, определить факторы, влияющие на него, и причины, воздействие которых необходимо снизить.

При этом определение уровня устойчивого развития промышленного предприятия имеет два основных назначения:

- теоретическое определение сущности и содержания устойчивого развития предприятия;

– практическая разработка и использование показателей управления деятельностью предприятия для повышения устойчивого развития.

Для гарантии устойчивого развития предприятия необходимо осуществлять деятельность по следующим направлениям, чтобы устранить причины неустойчивого положения внутри предприятий:

- ориентация на рынок и конкуренцию;
- обеспечение прибыльности;
- снижение издержек;
- повышение управляемости и гибкости организационной структуры;
- повышение инвестиционной и инновационной активности;
- создание механизмов снижения риска потерь и др. [3].



Рисунок 1 – Модель механизма обеспечения устойчивого развития предприятия

Если рассматривать устойчивое развитие предприятия в целом, то можно представить два общих направления поступательного развития предприятия:

- самосохранение предприятия, когда целью его деятельности является только выживание, и отсутствует задача стать лидером на рынке;
- саморазвитие предприятия, когда предприятие наиболее полно использует производственный потенциал, ресурсы и нацелено на увеличение объемов производства и реализации продукции, т.е. цель предприятия – устойчивое развитие [5]. Таким образом, предприятие способно работать безотказно, обеспечивая постепенное развитие под действием приложенных сил. Сила, которая обеспечивает функционирование предприятия – это и есть механизм обеспечения устойчивого развития предприятия, наличие которого является одним из основных признаков высокоразвитого предприятия.

На основании вышеизложенного можно сделать вывод, что на устойчивость развития предприятия может влиять множество факторов, но для эффективного функционирования деятельности важен не только характер факторов, но и сам механизм, который способен обеспечит устойчивое развитие предприятия.

Список литературы

1. Гибадуллин А. А. Механизмы устойчивого развития отрасли // Международный научный журнал. 2012. № 4. С. 23–27.
2. Махметова А. Е., Рассветов С. А. Концептуальный подход к устойчивому развитию промышленных предприятий в условиях модернизации экономики // Вестник Тамбовского университета. 2012. № 3. С. 59–63.
3. Сидоров В. М. Оценка устойчивого развития предприятия с помощью организационно-экономического механизма // Вопросы региональной экономики. 2013. №1(14). С. 59–62.
4. Темнова Н. К., Темнов Д. П. Устойчивое развитие промышленного предприятия // Вестник КГУ им. Н.А. Некрасова. 2005. № 3. С. 36–37.
5. Чиянова Э. В. Реформа образования как фактор устойчивого развития экономики. Армавир: изд-во АФЭИ, 2003. 23 с.